

siegmund

SYSTEM MOCOWANIA I SPAWANIA

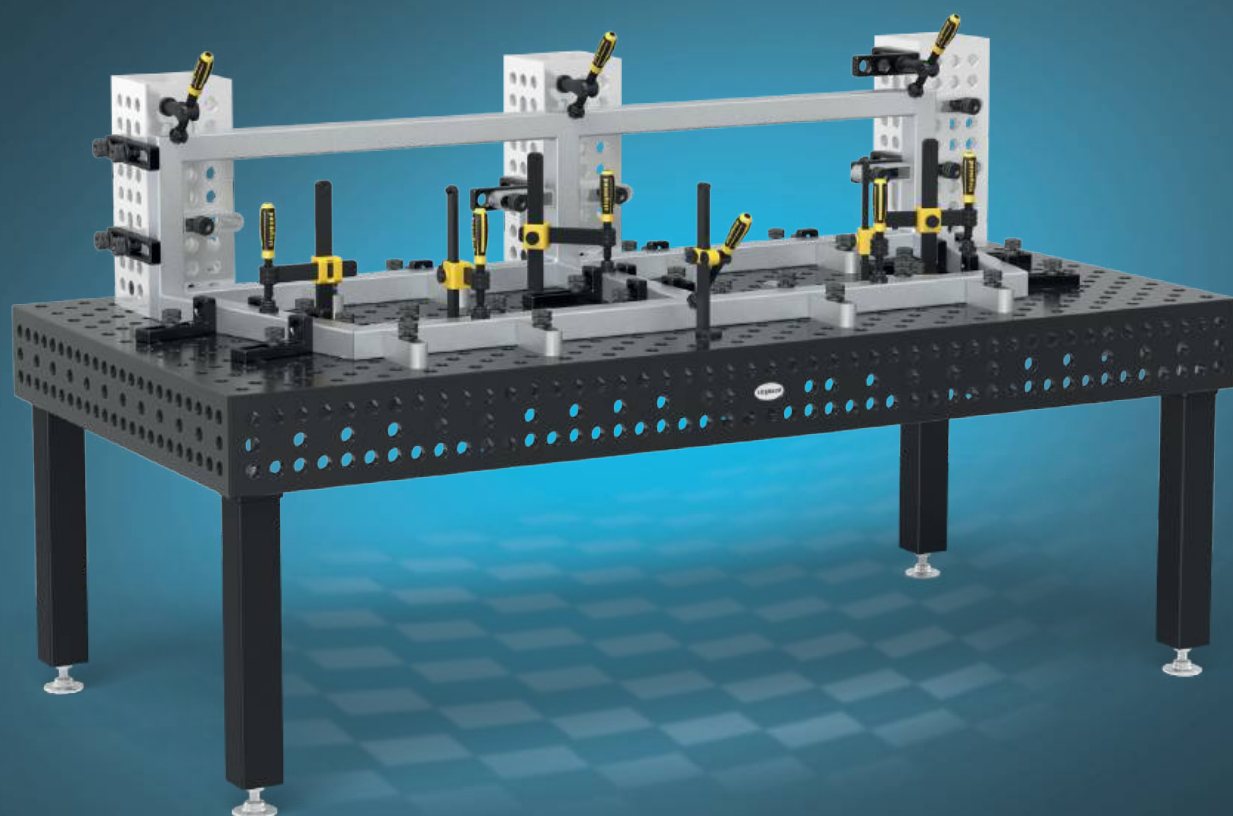

**Oferta jubileuszowa: Stół
spawalniczy Extreme 8.7 z
akcesoriami**

33.442 PLN

patrz strona 66



**Cela spawalnicza do spawania
laserowego zawiera Stół
warsztatowy Siegmund**

43.012 PLN

patrz strona 2

Indeks ikon

Systemy Siegmund

- 28** System 28
Konstrukcje lekkie i ciężkie
- 22** System 22
Umiarkowane konstrukcje
- 16** System 16
Konstrukcje filigranowe

Materiały

- AL-TI** **Aluminiowo-tytanowy**
lekki i wytrzymały materiał, twardości poniżej żeliwa azotanowego
- AL** **Aluminiowy/-a**
do obróbki stali nierdzewnej
- PA** **Poliamidowa**
do obróbki stali nierdzewnej i aluminium aby chronić powierzchnię detali
- E** **Stal nierdzewna**
do powierzchni chronionych przed zarysowaniem (ochrona przed korozją)
- X8.7** **Stal narzędziowa X8.7**
- X8.8** **Stal narzędziowa X8.8**
- 750** **Wysokiej jakości stal S355J2+N**

Charakterystyka materiału

- Odporny na zarysowania & Odporność na korozję**
Powierzchnia zapewnia stosunkowo dobrą ochronę przed korozją w suchym środowisku
- Azotowanie**
poprawia odporność na uderzenia i chroni przed przywieraniem odprysków spawalniczych
- Powłoka BAR (Black-Anti-Rust-coating)**
optymalizuje powierzchnię i zwiększa ochronę przed korozją
- Oksydacja**
Ochrona przed korozją

Charakterystyka produktu

- 100** **Miarka**
- Bok stołu**
- Rowek Hexagon**
- Wysoka ściana boczna**
- Gniazdo sześciokątne**
- Sześciokąt zewnętrzny**

Siatka otworów

- Siatka ukośna**
- 25x25 mm / 50x50 mm / 100x100 mm Siatka**



1x 3636.LC

1x WS162010.L

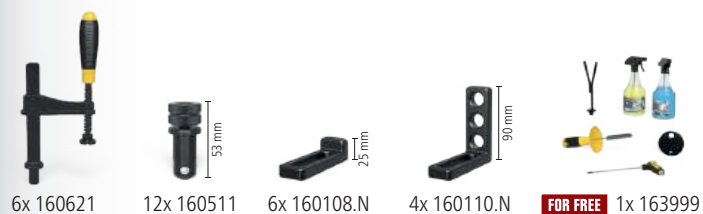

6x 160621

12x 160511

6x 160108.N

4x 160110.N

FOR FREE 1x 163999

siegmund



Oferta ze strony głównej

Siegmund Cela spawalnicza do spawania laserowego 3600x3600x2250 mm Stół warsztatowy z płytą stalową 2000x1000 mm zawiera Akcesoria

43.012 PLN

Zamiast 45.534 PLN

4-3636.LC.Set

Ceny plus koszty montażu i pakowania oraz koszty transportu. Znajdziesz je w swojej indywidualnej ofercie.

Zalety stołu warsztatowego Siegmund

Rozpoczynając ręczne spawanie laserowe, pierwsze próby spawania mogą skutkować uszkodzeniem stołu roboczego. Stalową płytę stołu warsztatowego Siegmund można wymienić szybko i tanio, co stanowi idealną podstawę roboczą do ręcznego spawania laserowego.

Dopłata

Stół warsztatowy Siegmund
Wysokość regulowana

555 PLN

4-3636.LC.Set.1



Oferta jubileuszowa: Stół spawalniczy Extreme 8.7 z akcesoriami

Więcej szczegółów na temat oferty:
patrz strona 66

33.442 PLN

Zamiast 44.501 PLN

4-280030.XD7D.JA



Przegląd produktów

SYSTEM	28	22	16		SYSTEM	28	22	16	
Stoły spawalnicze Siegmund Doskonała baza do pracy	014	058	126	170	Stopery Uniwersalne opcje mocowania	090	148	218	
Stół rowkowany Hexagon Zalety połączenia stołu spawalniczego z rowkowanym	068				Kątowniki Praca w trzech płaszczyznach	092	150	220	
Platformy podnoszące Łatwe podnoszenie najcięższych ładunków	070	132	180		Profile aluminiowe Lekkie narzędzia zaciskowe	098	152	224	
Obrotowy stół z regulacją wysokości Szybko i łatwo do idealnej wysokości roboczej	074	134	182		Trzpienie Mocowanie i łączenie	100	154	226	
Mobilny stół podnoszony Ergonomiczna i przyjazna praca	075	135	183		Zaciski & Akcesoria Mocowanie detali	104	156	230	
NEW Stół warsztatowy Siegmund Rewolucyjny stół roboczy	032		184		Przemy & Wsporniki Solidne powierzchnie nośne	108	158	232	
Siegmund Workstation Wszystko w jednym miejscu	040	076	136	200	Akcesoria Praktyczne rozwiązania do codziennej pracy	112	160	234	
Stoły ośmiokątne Stoły spawalnicze dla pozycjonerów	082	140	206		Sub Table Box Zamykana przestrzeń do przechowywania	114	162	236	
Cela spawalnicza Siegmund Rozpocznij automatyzację	048		208		Imadła Bezpieczne mocowanie detali	116	164	238	
Cela spawalnicza do spawania laserowego Wydajne i bezpieczne manualne spawanie laserowe	046		250		Prasa prostująca i zaciskowa Odprężanie i prostowanie	118	166	240	
System mocowania punktu zerowego Łatwa i szybka wymiana osprzętu spawalniczego	054	084	142	212	Mocowanie magnetyczne Mocowanie bez powierzchni kolizyjnych	244			
NEW System mocowania dla urządzeń seryjnych z szablonami	052	086	144	214	Elementy łączące Rozwiązania międzysystemowe	244			
System szyn Standard ta sama szerokość toru dla wszystkich rozmiarów stołów	044		120		Konserwacja Czyszczenie i konserwacja	248			
					Pozycjonery Łatwe pozycjonowanie	252			

Indeks

clickable
TABLE OF CONTENT



• = Informacja o produkcie

www.siegmund.com 003

NEW INNOWACJE I NAJWAŻNIEJSZE PRODUKTY W SIEGMUND

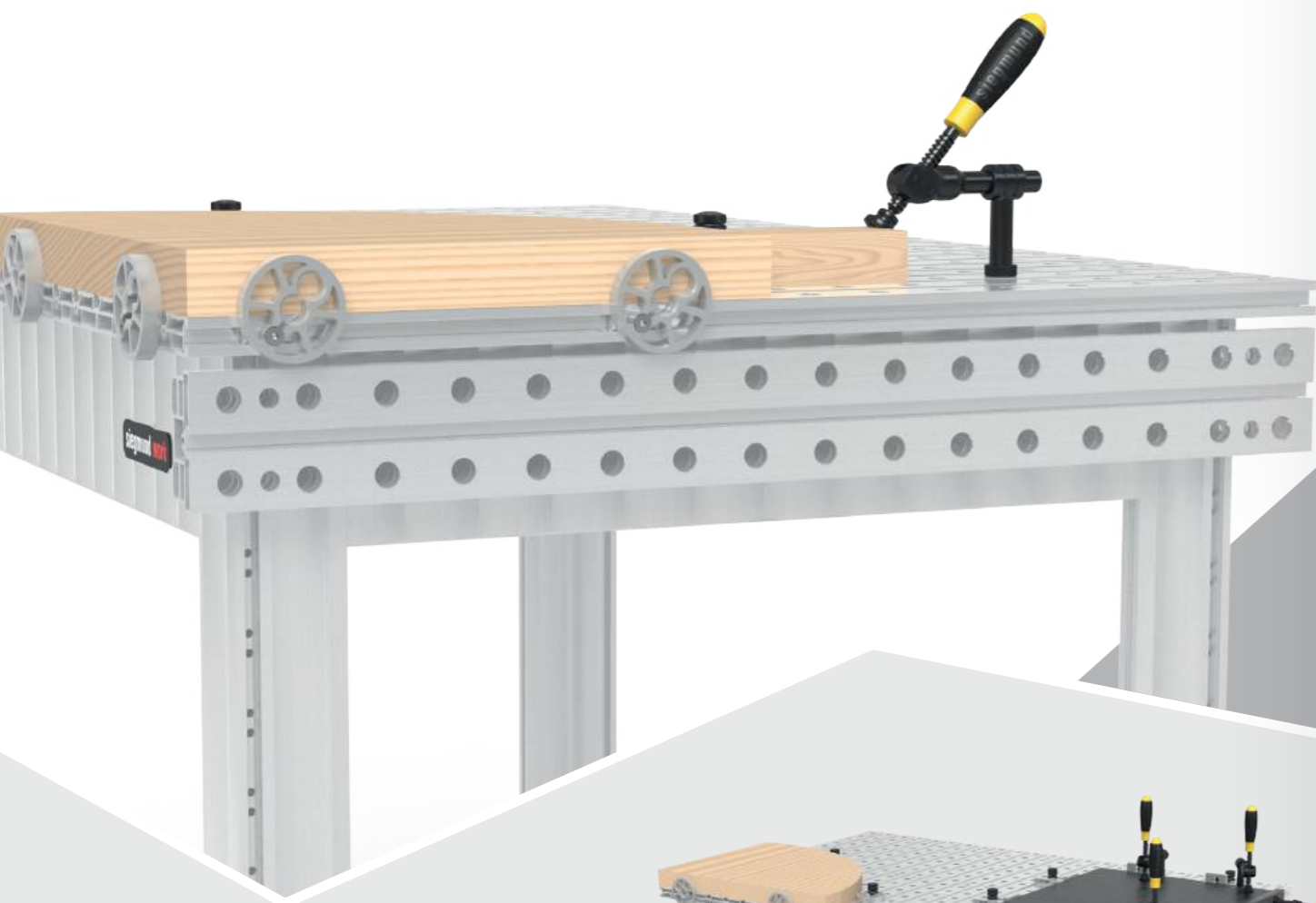

Nowe narzędzia do stołu warsztatowego Siegmund

Rozszerzyliśmy naszą ofertę stołów warsztatowych o dodatkowe trzpienie, stopery, kątowniki i zaciski. Kolejną nowością jest panel boczny, który można doposażyć.



[www.siegmund.com/
F-workbench](http://www.siegmund.com/F-workbench)



192

Wydajne i bezpieczne manualne spawanie laserowe

Ręczne spawanie laserowe szybko stało się ważną częścią technologii spawania. Aby sprostać podwyższonym wymaganiom bezpieczeństwa związanym z ręcznym spawaniem laserowym, Siegmund opracował odpowiednią celę. Polecamy celę do spawania laserowego w połączeniu z naszym stołem warsztatowym Siegmund.



Oferty jubileuszowe:

- 16 Stół spawalniczy Extreme 8.7 PLUS – Strona 178
- 16 Cela spawalnicza do spawania laserowego zawiera Stół warsztatowy – Strona 2
- 16 Stół warsztatowy Siegmund – Strona 194
- 28 Stół spawalniczy Extreme 8.7 – Strona 66
- 28 Platforma podnosząca – Strona 72



46



[www.siegmund.com/
F-laser-cell](http://www.siegmund.com/F-laser-cell)



[www.siegmund.com/
F-clampingsystem](http://www.siegmund.com/F-clampingsystem)

Niewielka wymagana przeźródź, duży efekt

Dociski mocujące charakteryzują się elastycznym zakresem mocowania, który umożliwia łatwe i pewne mocowanie przedmiotów o różnych rozmiarach. Nadają się również do mocowania konstrukcji płaskich. Dzięki niewielkiemu konturowi interferencyjnemu tworzą idealne warunki pracy, szczególnie przy zastosowaniu w automatyce i przy użyciu robotów.



216

STOŁY SPAWALNICZE OD ŚWIATOWEGO LIDERA

Historia sukcesu z Oberottmarshausen

Ponad 30 lat temu założyciel firmy Bernd Siegmund stworzył grupę firm, która dziś jest aktywna na całym świecie dzięki ciągłym innowacjom i rozwojowi produktów. Jesteśmy nadal firmą rodzinną, zarządzaną przez właściciela i numerem 1 na świecie w produkcji stołów spawalniczych. Nasz globalny sukces nieustannie budowany jest przez pięć lokalizacji w Europie oraz rozległą sieć sprzedaży w ponad 60 krajach.

Nasze produkty charakteryzują się maksymalną funkcjonalnością i wyjątkowym wzornictwem, są stosowane w prawie wszystkich gałęziach przemysłu. Oprócz budowy maszyn, instalacji, konstrukcji metalowych i pojazdów są szczególnie popularne w budowie prototypów i produkcji seryjnej z lub bez połączenia z robotem. Systemy stołów spawalniczych i mocujących Siegmund oparte są na dobrze przemyślanym i elastycznym systemie modułowym. W połączeniu z tysiącami narzędzi oferujemy proste i oszczędne rozwiązania dla każdego.

Entuzjazm naszych klientów zachęca nas do szukania nowych rozwiązań i innowacyjnych koncepcji. Nasz cel to trzymanie się tej wizji i ciągły rozwój firmy oraz naszych produktów. Jest to możliwe dzięki naszym pracownikom, którzy każdego dnia oddają się firmie swoją wiedzą, energią i sercem.

Dzięki innowacyjności, determinacji i konsekwentnej realizacji naszych wizji, chcemy nie tylko utrzymać nasz sukces i pozycję lidera na światowym rynku, ale nadal go rozwijać.

Najważniejsze lokalizacje produkcji stołów spawalniczych i akcesoriów

Grupa Siegmund dysponuje około 75000 metrów kwadratowych powierzchni biurowej, produkcyjnej i magazynowej dostępnej na łącznej powierzchni 160000 metrów kwadratowych.



Deggingen (D)

Produkcja mechaniczna stołów spawalniczych, odlewów i profili aluminiowych.



Skawina (PL)

Produkcja elementów spawanych i stołów spawalniczych.



Lublin (PL)

Produkcja stołów spawalniczych i narzędzi.



Świętujemy 25-lecie stołów spawalniczych Siegmund

Od 25 lat stoły spawalnicze Siegmund są synonimem wyjątkowej jakości i precyzji w branży spawalniczej. Świętujemy z Tobą ćwierć wieku innowacji i historii. Zapraszamy do zapoznania się z wybranymi ofertami jubileuszowymi w tym katalogu.

Oberottmarshausen (D)

Okolo 2000-5000 stołów spawalniczych i milion narzędzi składowanych jest na 18000 metrów kwadratowych powierzchni hali.

DLACZEGO SIEGMUND?

Oszczędzaj czas i pieniądze dzięki stołowi spawalniczemu firmy Siegmund

Wybierz stół Siegmund i oszczędzaj czas oraz pieniądze. Dzięki najwyższej jakości naszych stołów spawalniczych otrzymują Państwo narzędzie, z którym można pracować znacznie dokładniej i bez poprawek. Za pomocą systemu modułowego można szybko połączyć stoły spawalnicze, bloki typu U-shape, stopery itp. i budować z nich niezliczone skomplikowane przyrządy. Skraca to czas konfiguracji oraz oszczędza miejsce do przechowywania i koszty.

Siegmund ponieważ:

- ✔ 100000 razy w użyciu na całym świecie
- ✔ zadowolenie klienta
- ✔ 100% powtarzalność i najwyższa jakość
- ✔ krótki czas przezbrajania / oszczędność czasu
- ✔ Brak odkształceń spawalniczych
- ✔ Znacznie mniej poprawek i błędów
- ✔ Najwyższa wytrzymałość
- ✔ Szybka reakcja na zmiany
- ✔ Dla każdego projektu i złożoności detalu

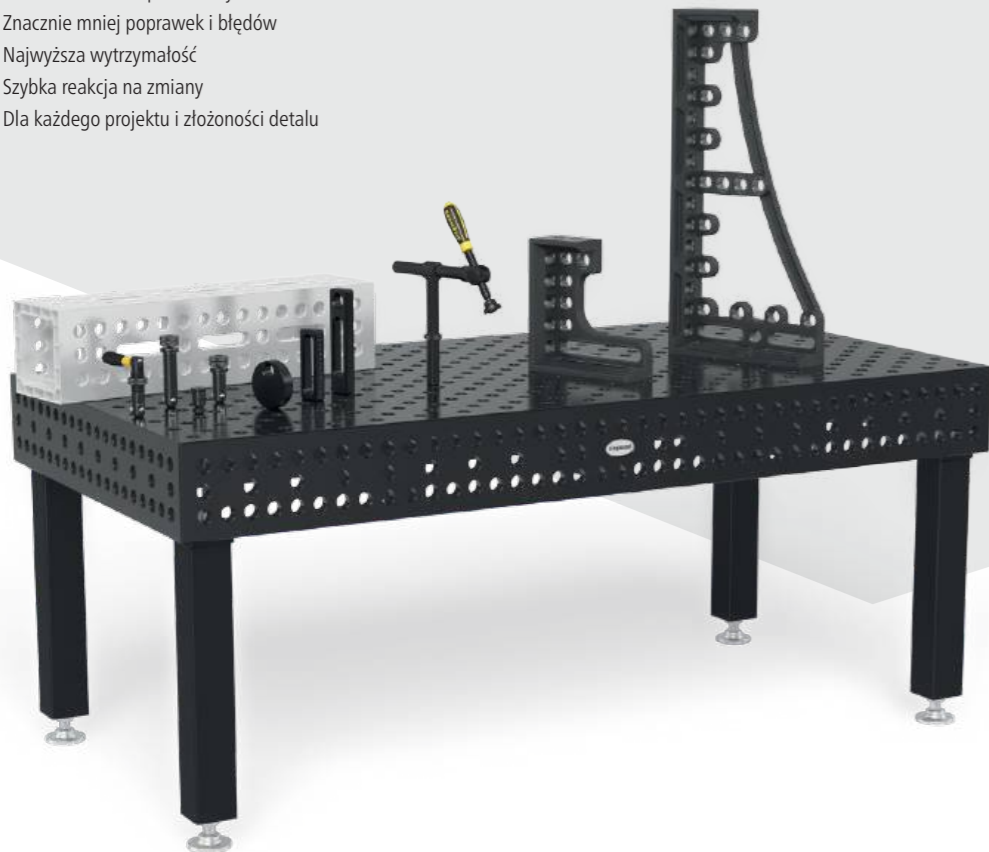

Wybieraj spośród różnych wariantów stołu

Nasze stoły spawalnicze i mocujące są dostępne w trzech rozmiarach: System 16 (średnica otworu 16 mm), System 22 (średnica otworu 22 mm) i System 28 (średnica otworu 28 mm). Bazując na tych podstawowych wersjach, możesz wybierać spośród szerokiego wyboru materiałów, rozmiarów, siatek otworów i nóg. Oferujemy solidną i precyzyjną podstawę dla każdego zastosowania.

Pozycja lidera na światowym rynku jest możliwa tylko dzięki ściślejszej współpracy z wybranymi partnerami handlowymi.*

Każdego dnia lokalne firmy, tak samo jak wielkie korporacje przemysłowe w ponad 60 krajach świata polegają na niezawodności stołów spawalniczych Siegmund.

Egipt	Finlandia	Łotwa	Filipiny	Tajwan
Algieria	Francja	Liechtenstein	Polska	Tajlandia
Argentyna	Grecja	Litwa	Portugalia	Republika Czeska
Australia	Wielka Brytania	Luksemburg	(Rosja)**	Tunezja
Belgia	Indie	Malezja	Szwecja	Turcja
Bośnia i Hercegowina	Indonezja	Maroko	Szwajcaria	Ukraina
Brazylia	Izrael	Meksyk	Serbia	Węgry
Bułgaria	Włochy	Nowa Zelandia	Singapur	Urugwaj
Chile	Japonia	Holandia	Słowacja	Stany Zjednoczone
Chiny	Kanada	Norwegia	Słowenia	Zjednoczone Emiraty Arabskie
Dania	Kazachstan	Austria	Hiszpania	Wietnam
Niemcy	Kolumbia	Pakistan	Republika Południowej Afryki	(Białoruś)**
Estonia	Chorwacja	Peru	Południowa Korea	

*Światowy lider na rynku stołów spawalniczych
**obecnie nie jest dostarczany



WYSYŁAMY NA CAŁY ŚWIAT

Nasza światowa sieć sprzedaży to również wykwalifikowany specjalista w Twojej okolicy, który doradzi i pomoże opracować najlepsze rozwiązania dla Państwa potrzeb. Rozmawiamy w Państwa języku ojczystym, spotykamy się osobiście a nasze materiały techniczne i handlowe są dostępne w ponad 36 językach.



ZOSTALIŚMY NAGRODZENI

Maksymalna funkcjonalność i doskonale wzornictwo

Wszystkie nagrody, które otrzymaliśmy w międzynarodowych konkursach projektowych, są motywacją dla nas, aby podążać tą twórczą i innowacyjną drogą z pasją i entuzjazmem. Dołącz do nas, zapraszamy!



reddot winner 2024

WS161208

Stół warsztatowy Siegmund

Nasza firma

Jako firma otrzymaliśmy również kilka nagród jako średnia firma o dużej sile innowacyjnej i dynamicznym wzroście.

BAYERN'S
BEST 50
PREISTRÄGER 2019



Najnowsze nagrody

Cieszymy się, że od 2012 roku nasze produkty regularnie są doceniane przez specjalistyczne jury międzynarodowe. Tutaj zebraliśmy dla Państwa nasze najnowsze nagrody.

Nagrody



reddot winner 2023
industrial design

160130.SE.RC1

Cela spawalnicza 2400
Black Edition



DM804024.XD7

Obrotowy stół z
regulacją wysokości



280604
Zacisk na rurze
uniwersalny

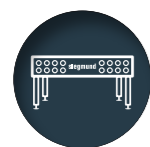

Siegmund

Jako światowy lider w dziedzinie stołów spawalniczych, posiadający sieć dystrybutorów w ponad 60 krajach, nasze stoły są używane ponad 100000 razy.



Najwyższa Jakość

Siegmund to innowacje produktowe, wysokiej jakości materiały i dokładne wykonanie. Nasz zespół ds. rozwoju współpracuje z naszymi klientami nad ciągłym dalszym rozwojem produktów.



Pojemność magazynu

Nasze motto: szybka dostępność. Zawsze mamy w magazynie od 2000 do 5000 stołów Siegmund oraz około miliona narzędzi na ok. 18000 metrów kwadratowych powierzchni hali.



Stoły i narzędzia azotowane plazmowo

Nasze azotowanie plazmowe to wyjątkowe wykończenie powierzchni, które lepiej chroni nasze narzędzia przed korozją, zarysowaniami i odpryskami spawalniczymi.



Najtwardsze stoły spawalnicze

Niezwykłą twardość stołów Extreme uzyskujemy dzięki specjalnie opracowanym stopom materiału podstawowego, następnie azotowaniu plazmowemu i powlekanii metodą BAR. Płaskość powierzchni pozostaje zachowana nawet po wielu latach użytkowania.



Innowacyjne systemy modułowe

Modułowe, kompatybilne, indywidualne: stoły warsztatowe, stoły spawalnicze i systemy mocujące Siegmund dopasowane do Twoich wymagań.

SILNY PARTNER W SPORCIE



BASKETBALL

Niemiecka Liga Koszykówki (BBL)



WE
BALL
TOGETHER

SIEGMUND & FC BAYERN BASKETBALL

FC Bayern München to największa marka niemieckiego sportu zawodowego, znana na całym świecie. Siegmund jest głównym sponsorem drużyny koszykówki FC Bayern. Klub jest równie ambitny i głodny tytułów w tym spektakularnym sporcie, jak w piłce nożnej. Od 2014 roku świętowano 7 tytułów krajowych. Pierwsze lata partnerstwa również były udane: drużyna z Monachium zdobyła Puchar Niemiec w koszykówce w 2023 r. i ponownie w 2024 r. z logo Siegmund na piersi. Koszykarze Bayernu Monachium wywołali poruszenie także na arenie międzynarodowej. Trzej gracze FCBB pomogli reprezentacji Niemiec w rewelacyjnym zwycięstwie w Pucharze Świata 2023. FC Bayern Basketball nosi markę Siegmund na całym świecie i pomaga nadać naszym produktom jeszcze większe znaczenie w kraju i za granicą.



Niemiecka Liga Hokeja na Lodzie (DEL)

FASCYNACJA HOKEJEM NA LODZIE

SIEGMUND & AUGSBURG PANTHERS

„Panther” grają w hokeja na lodzie dla jednego z najstarszych i najbardziej tradycyjnych klubów w Niemczech: Augsburger Eislaufverein (AEV). Sport wyczynowy na lodzie uprawiany jest tam od 1878 roku. Dziś klub słynie z nowoczesnego stadionu, entuzjastycznych kibiców i świetnej atmosfery na meczach. Siegmund jest partnerem „Panther” i wspiera profesjonalny hokej na lodzie w Augsburgu.



Niemiecka Liga Piłki Nożnej

PIŁKARSKA GORĄCZKA

SIEGMUND & FC AUGSBURG

Piłkarska to ulubiony sport wielu Niemców, a FC Augsburg to największa sportowa wizytówka miasta i regionu. Od 2011 roku klub nieprzerwanie gra w Bundeslidze, najwyższej lidze krajowej. Firma Siegmund czuje się bardzo związana z FCA, i to nie tylko dlatego, że siedziba firmy znajduje się zaledwie kilka minut od stadionu. Cechuje ich wysoka skuteczność, wytrwałość i odwaga pójścia własną drogą. Od 2018 roku logo Siegmund można zobaczyć na rękawach koszulek piłkarzy.



MAŁE CZY DUŻE CZĘŚCI DO SPAWANIA?

Dzięki naszym stołom spawalniczym możesz szybko i precyzyjnie wykonać swoje zadania.

Dzięki otworom w naszych stołach spawalniczych powstaje niezwykle elastyczna i wszechstronna powierzchnia do mocowania. Daje to możliwość szybkiego i łatwego budowania niezliczonych konstrukcji z wykorzystaniem kątowników, stoperów i zacisków. Doskonała precyzja naszych stołów spawalniczych umożliwia dokładne pozycjonowanie elementów, a tym samym uzyskanie wysokiej powtarzalności. Do każdego zastosowania cały system modułowy, z którym można pracować wygodnie i wydajnie.

- ✓ system modułowy dla każdego
- ✓ dokładne mocowanie elementów
- ✓ komfortowa i wydajna praca
- ✓ Oszczędność czasu dzięki łatwej obsłudze

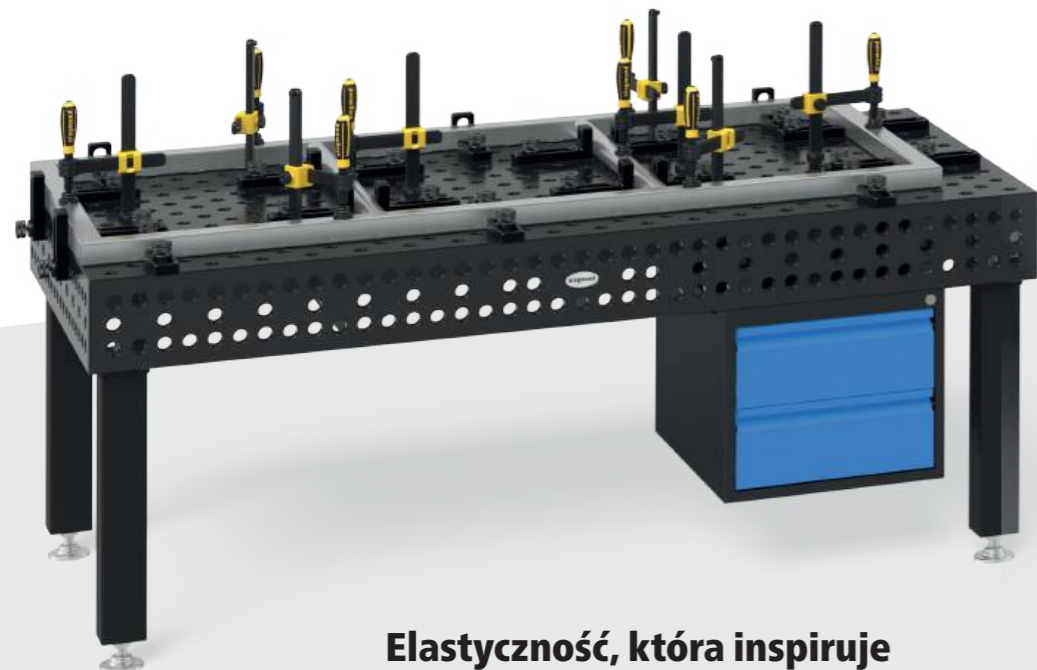

Elastyczność, która inspiruje

Ze stołem spawalniczym Siegmund jesteś dobrze przygotowany do pracy zgodnej ze swoimi potrzebami. Niezależnie od tego, czy jest to produkcja indywidualna, produkcja seryjna czy produkty jednostkowe na indywidualne zamówienie - oferujemy skoordynowany i modułowy system dla każdego, z gwarancją najlepszej jakości i przy maksymalnej elastyczności.



Nieograniczone możliwości

Dzięki naszym systemom szynowym, systemom platformowym lub pozycjonerom żaden projekt nie jest dla Ciebie za duży. Od budowy mostów czy rollercoasterów, poprzez produkcję autobusów, tramwajów, dźwigów do wielu innych zastosowań. Zawsze z przyjemnością pomożemy Ci opracować najlepsze rozwiązania, takie jak potrzebujesz.

Maksymalna swoboda

Dzięki naszemu systemowi modułowemu Twoje stoły Siegmund łatwo rosną wraz z Twoimi zadaniami i wymaganiami. Poszerz swoją powierzchnię roboczą w każdym wymiarze, m.in. poprzez łączenie stołów za pomocą kątowników typu U-shape lub profili aluminiowych.

WYBIERZ SWÓJ SYSTEM

Nasz modułowy system Siegmund opiera się na trzech różnych średnicach otworów. Rozmiar otworu (w milimetrach) definiuje system: 16, 22 lub 28. System jest dopasowany do wymogów Twojej pracy i powstających wówczas sił. Wszystkie narzędzia mogą być używane na wszystkich liniach stołów w ramach jednego systemu. Jeśli chcesz pracować w różnych systemach, oferujemy elementy łączące i przejściowe z jednego systemu na drugi.

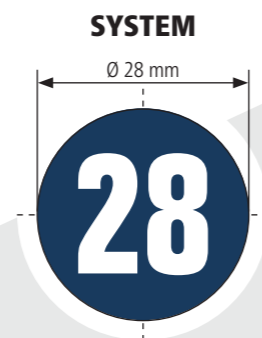

Konstrukcje lekkie i ciężkie

Nasz największy system jest idealny do zarówno lekkich jak i ciężkich detali, ze względu na swoją wysoką sprężystość i sztywność. Solidne narzędzia mocujące dobrze utrzymują kształt i wymiary dużych elementów z grubych materiałów, zapobiegając zniekształceniom podczas spawania poszczególnych podzespołów.

Zalecane obciążenie do 6000 kg*
max. 2000 kg na nogę przy nogach standardowych
max.. 3000 kg na nogę przy nogach standardowych PLUS

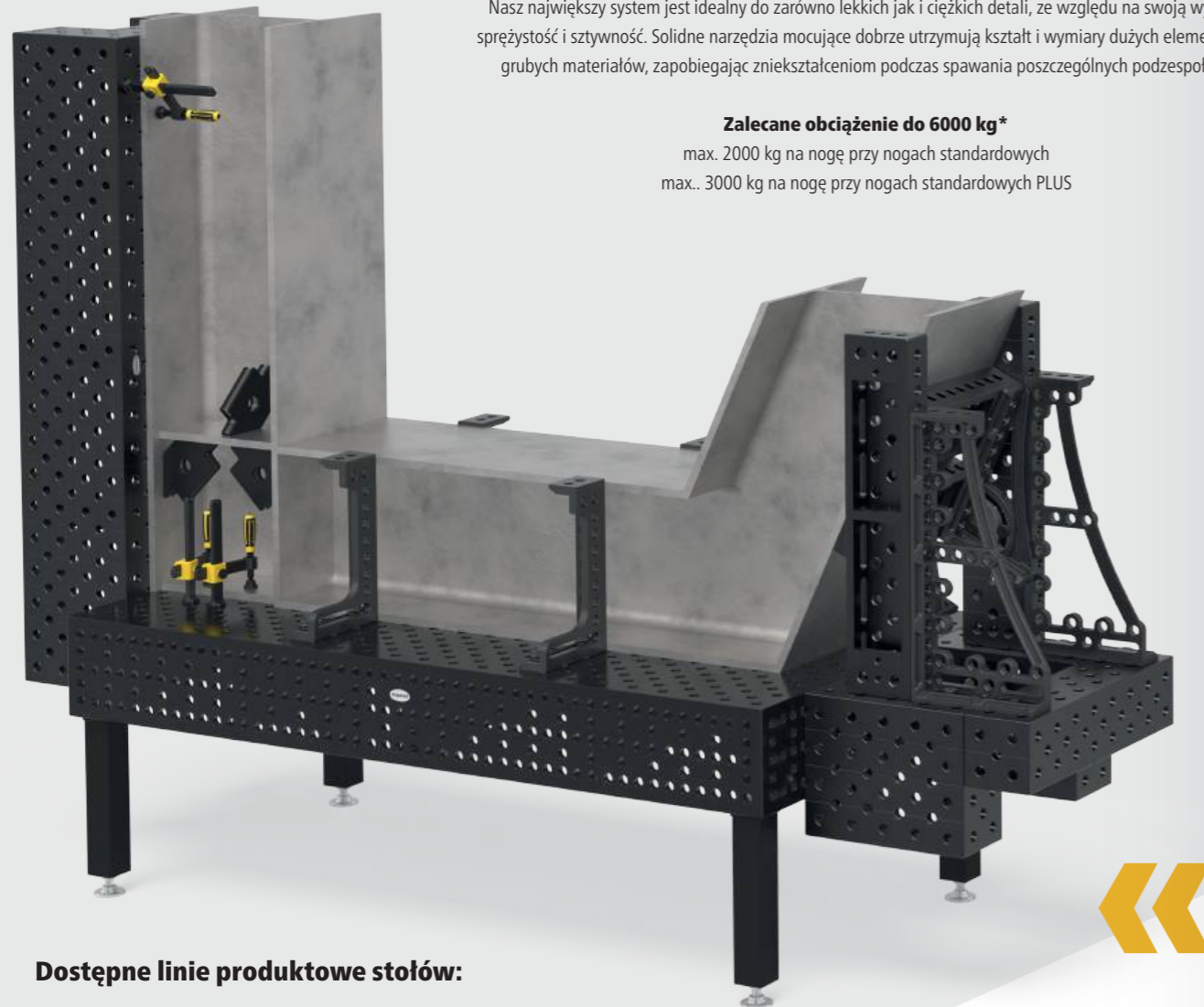

Dostępne linie produktowe stołów:

Basic (X8,7) Basic (750)
Professional (750)
Extreme (X8,7) Extreme (X8,8) PLUS

Siatka otworów:



www.siegmund.com/
F-tables

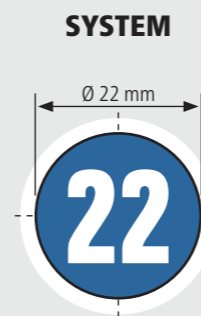

Umiarkowane konstrukcje

Polecamy nasz System 22 do filigranowych i średniociężkich konstrukcji spawanych. Jest idealny także dla tych, którzy spawają na zmianę zarówno drobne, lekkie detale jak i czasem grubsze komponenty.

Zalecane obciążenie do 3000 kg*
max. 1500 kg na nogę przy nogach standardowych

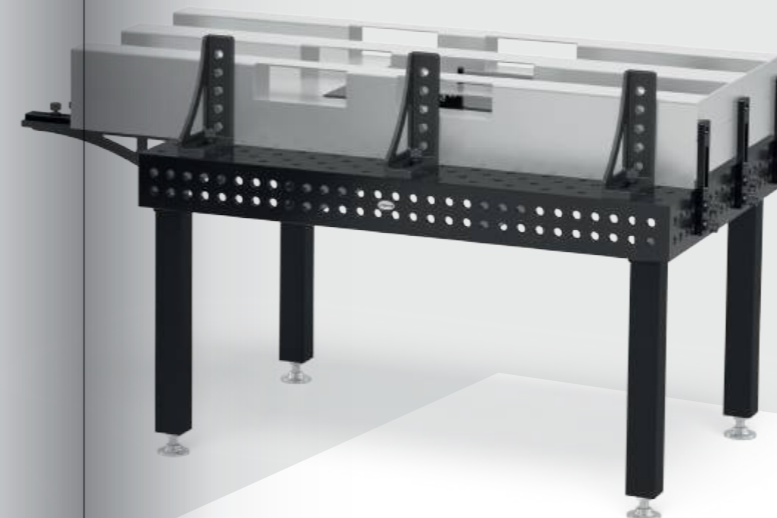

Dostępne linie produktowe stołów:

Professional (750)
Extreme (X8,7) Extreme (X8,7) PLUS

Siatka otworów:

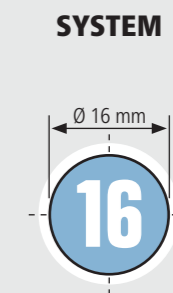

Konstrukcje filigranowe

Nasz System 16 to właściwy wybór w przypadku filigranowych i drobnych konstrukcji, takich jak balustrady lub konstrukcje ramowe.

Zalecane obciążenie do 2000 kg*
max. 1000 kg na nogę przy nogach podstawowych



Dostępne linie produktowe stołów:

Basic
Professional (750)
Extreme (X8,7) Extreme (X8,7) PLUS

Siatka otworów:



WYJĄTKOWE STOŁY SPAVALNICZE OD SIEGMUND

Sprawdzony 100000 razy na całym świecie

Nasze stoły spawalniczo-mocujące charakteryzują się najwyższą jakością, wytrzymałością i precyzją. Na naszych stołach można wykonywać nie tylko prace spawalnicze, ale także wszelkiego rodzaju prace mocujące i montażowe z materiałami takimi jak drewno i tworzywa sztuczne. Zainwestowaliśmy wiele czasu w rozwój stołów i narzędzi Siegmund, aby dziś oferować najbardziej wydajną podstawę roboczą.

- ✓ długa żywotność
- ✓ unikalne materiały
- ✓ duże obciążenia
- ✓ wysoka precyzja i dokładne mocowanie
- ✓ ta sama podstawa dla wszystkich zadań
- ✓ zadowolenie klienta



- 1 Unikalne materiały opracowane przez nas**
Nasze opracowania materiałów zostały już nagrodzone.
 - wysoka twardość podstawowa
 - jeszcze lepsze rezultaty azotowania
 - jeszcze lepsza stabilność wymiarowa
- 2 Powierzchnia**
 - precyzyjnie frezowana powierzchnia
 - zmniejszone nakłady na czyszczenie i konserwację oraz ochrona przed korozją dzięki azotowaniu plazmowemu
- 3 Otwory promieniowane**
 - łatwiejsze umieszczanie trzpieni i akcesoriów
 - mniejsza przyczepność odprysków spawalniczych na krawędziach otworów systemowych
 - mniejsze uszkodzenia krawędzi otworu
- 4 Siatka**
 - linie ciągle siatki na stole dla szybkiego i precyzyjnego pozycjonowania: co 50 mm (System 16) lub 100 mm (System 22 i 28)
 - umożliwiają precyzyjne mocowanie
- 5 Miarka**
 - skalowanie ze wszystkich czterech stron
 - oszczędza czas podczas mocowania i ustawiania
- 6 Opracowane promienie**
 - zaokrąglone krawędzie i narożniki
 - zmniejsza ryzyko przypadkowego zranienia
 - chroni komponenty i narzędzia przed uszkodzeniem
- 7 Bok stołu**
 - dodatkowa powierzchnia mocowania
 - do rozbudowy i łączenia stołów
- 8 Żebrowanie**
 - zapewniające optymalną stabilność i sztywność blatu
 - dla wszystkich linii produktowych i rozmiarów stołów
- 9 Stabilne nogi do stołu**
 - optymalny rozkład nacisku
 - wysoka wytrzymałość zapewnia precyzję powierzchni stołu
 - dostępne różne wersje

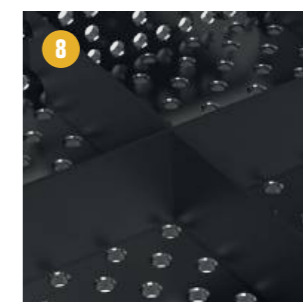
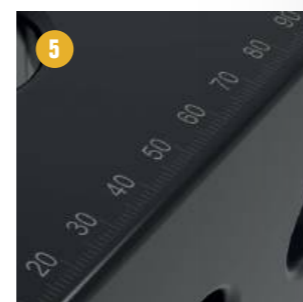
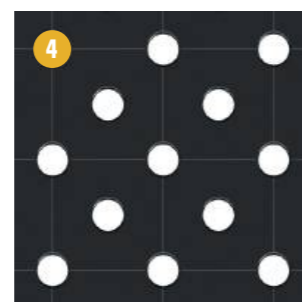
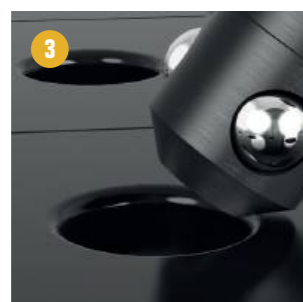
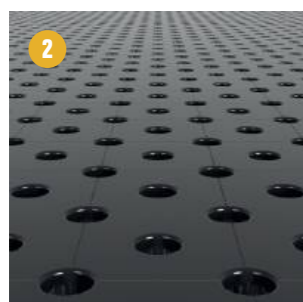

WYBIERZ LINIĘ PRODUKTOWĄ SWOJEGO STOŁU

Dzięki liniom produktowym naszych stołów zapewniamy odpowiednią podstawę roboczą dla każdego wyzwania i każdego wymagania. Wybierz jeden z trzech różnych materiałów.



www.siegmund.com/
F-hardness



Professional 750

- Wysokiej jakości stal S355J2+N
- azotowane plazmowo i powlekane BAR
- Wersja standardowa z normalną siatką
- System 22 i 28 z siatką ukośną jako wersja specjalna
- Panel boczny stołu z dwoma rzędami otworów



Extreme 8.7

- Stal narzędziowa X8.7
- azotowane plazmowo i powlekane BAR
- znacznie wyższa twardość podstawowa
- najwyższa precyzja nawet podczas zużywania
- do wymagającej pracy
- System 16 z siatką normalną, system 22 i 28 z siatką ukośną
- Płyta boczna stołu wykonana ze stali S355J2+N
- System 16 i 28 z dodatkowym rzędem otworów w bocznej płycie stołu



Basic 750 / Basic 8.7

- wysokiej jakości stal S355J2+N lub stal narzędziowa X8.7
- azotowane plazmowo i powlekane BAR
- do prostych prac
- System 16 z siatką normalną, System 28 z siatką normalną lub ukośną
- brak lub skrócona płyta boczna stołu



Extreme 8.7 PLUS

- Stal narzędziowa X8.7
- azotowane plazmowo i powlekane BAR
- znacznie wyższa twardość podstawowa
- najwyższa precyzja nawet podczas zużywania
- do szczególnie wymagających prac
- System 16 z siatką normalną, System 22 z siatką ukośną
- Płyta boczna stołu wykonana ze stali S355J2+N
- poprawiona sztywność blatu dzięki wyjątkowo wysokim płytom bocznym i ożebrowaniu



Extreme 8.8 PLUS

- Stal narzędziowa X8.8
- azotowane plazmowo i powlekane BAR
- bardzo wysoka twardość podstawowa
- maksymalna odporność na uderzenia
- najwyższa precyzja nawet podczas zużywania
- do wyjątkowo wymagających prac
- System 28 z siatką ukośną
- Płyta boczna stołu wykonana ze stali S355J2+N
- poprawiona sztywność blatu dzięki wyjątkowo wysokim płytom bocznym i ożebrowaniu

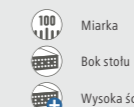

MATERIAŁY

Nasze porównanie służy do łatwiejszego wyboru najlepszego stalu dla Państwa.

	750 stalowy S355J2+N (bez azotowania plazmowego)	750 stalowy S355J2+N (z azotowaniem plazmowym)	X8.7 Stal narzędziowa X8.7	X8.8 Stal narzędziowa X8.8
Twardość podstawowa	★★	★★	★★★★★★	★★★★★★
Twardość powierzchni	★★	★★★★★★	★★★★★★	★★★★★★
Odporność na uderzenia	★★	★★★	★★★★★★	★★★★★★
Twardość i długowieczność	★★	★★★★	★★★★★★	★★★★★★
Ochrona przed odpryskami spawalniczymi	★	★★★★★★	★★★★★★	★★★★★★
Odporność na korozję	★	★★★★★★	★★★★★★	★★★★★★
Obciążenie punktowe	★★★	★★★★	★★★★★★	★★★★★★
Płaskość w nowym znaczeniu	★★★★★★	★★★★★★	★★★★★★	★★★★★★
Utrzymanie płaskości pod dużym obciążeniem	★★	★★★	★★★★	★★★★
Żywotność	★★	★★★★	★★★★	★★★★

Twardość podstawowa

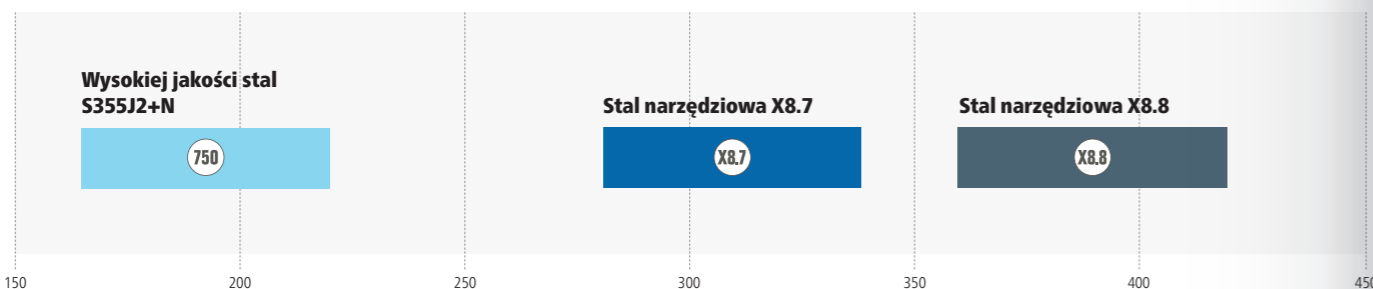

Twardość powierzchni

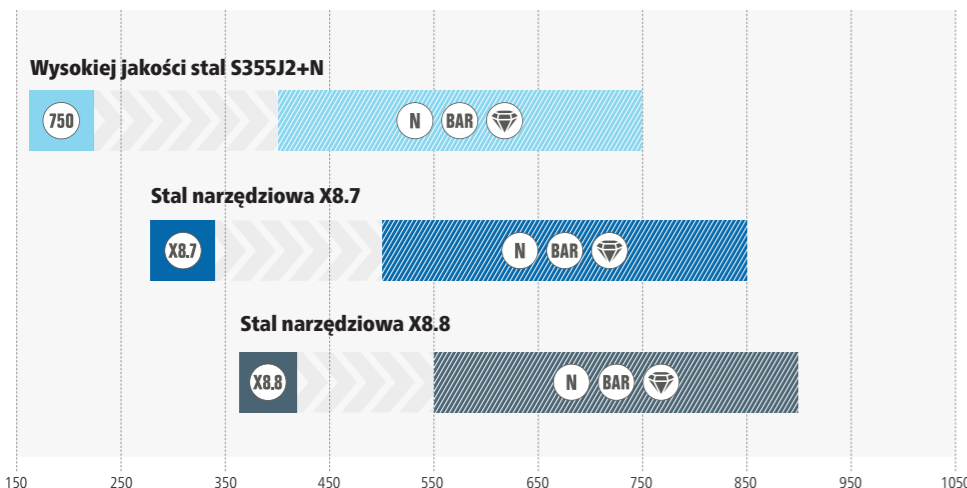

Wysoka twardość podstawowa ma kluczowe znaczenie dla wysokiej odporności na uderzenia i długiej żywotności stalu spawalniczego. Późniejsze azotowanie plazmowe i powlekanie metodą BAR uszlachetnia powierzchnię, które utwardza materiał i chroni go przed zarysowaniem, korozją i przywieraniem odprysków spawalniczych. Tylko połączenie wysokiej twardości podstawowej i azotowania plazmowego daje powierzchnię odporną na zużycie i trwałą.

Wartości przybliżone w Vickersach

AZOTOWANIE PLAZMOWE

Sprawdzone wykończenie powierzchni

Azotowanie plazmowe firmy Siegmund to sprawdzona obróbka powierzchni naszych stołów spawalniczych. Ten znany proces ciepło-chemiczny prowadzi do powierzchni, które są odporne na zużycie, korozję i ścieranie. Odpryski spawalnicze nie przylegają do stalu z azotowaniem plazmowym, dzięki czemu równość powierzchni jest lepiej zachowana nawet po latach. Ze względu na znaczne wydłużenie żywotności i zwiększenie sprężystości stołów spawalniczych o około 20-30% azotowanie plazmowe zawsze się opłaca.

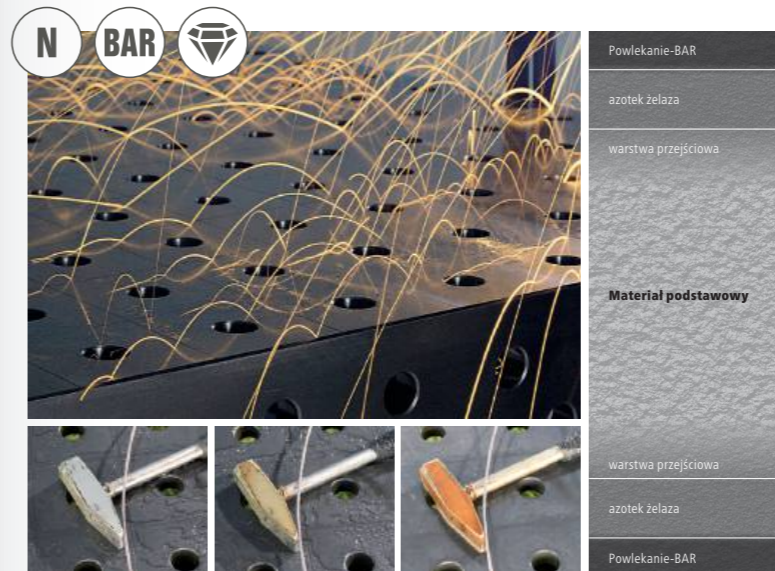

Co to jest azotowanie plazmowe?

Azotowanie plazmowe jest termochemicznym procesem dyfuzyjnym służącym do utwardzania warstwy wierzchniej. Warstwa powierzchniowa przedmiotu obrabianego lub elementu jest wzbogacana azotem, który tworzy warstwę chroniącą przed zużyciem i korozją na powierzchni elementu oraz w obszarze blisko powierzchni. Proces produkcyjny odbywa się w próżni w temperaturze około 500 stopni Celsjusza. W połączeniu z dodatkowymi etapami produkcji uzyskujemy produkt niemal pozbawiony zniekształceń.

Azotowanie plazmowe jest jednym z najbardziej przyjaznych dla środowiska procesów utwardzania, ponieważ potrzebuje tylko azot, wodór i tlen. Gazy te są głównymi składnikami powietrza. W firmie Siegmund wymagana energia jest dostarczana wyłącznie w postaci elektrycznej, zamiast z paliw kopalnych, które są powszechnie stosowane na rynku do ogrzewania komponentów.

- ✓ Powierzchnie odporne na zużycie i trwałe
- ✓ Odporny na zarysowania
- ✓ Odporność na korozję
- ✓ Znacznie mniej przylegania odprysków spawalniczych

Powlekanie-BAR

Unikalną cechą firmy Siegmund jest późniejsze powlekanie BAR stołów spawalniczych i wielu narzędzi. Proces ten odbywa się po azotowaniu plazmowym. Powłoka BAR (Black-Anti-Rust Coating) dodatkowo wygładza powierzchnię i zwiększa ochronę przed korozją.

- ✓ Dodatkowa ochrona antykorozyjna
- ✓ Dodatkowa ochrona antykorozyjna



www.siegmund.com/
F-plasma

NASZE STOŁY SPAWALNICZE W AKCJI: OD KONSTRUKCJI BALUSTRAD PO STATEK KOSMICZNY

Jako największy producent stołów spawalniczych na świecie chętnie korzystamy z bogatego doświadczenia naszych klientów. Przedstawiamy ponad 200 praktycznych przykładów bezpośrednio z zakładów naszych klientów. Zapraszamy na naszą stronę internetową aby skorzystać z gotowych rozwiązań zastosowania naszych stołów spawalniczych.



[www.siegmund.com/
F-practice](http://www.siegmund.com/F-practice)



Nasze produkty dla przemysłu i rzemiosła



Automatyzacja



Produkcja maszyn i urządzeń



Konstrukcja stalowa i metalowa



Rozwiązania naszych klientów



Okrętownictwo



Budowa samolotów



Rolnictwo



Rozwiązania sceniczne i estradowe

STAGECO Tildonk (BE)



Konstrukcje metalowe & Rozwiązania sceniczne i estradowe

Stageco oferuje szeroką gamę spektakularnych rozwiązań scenicznych do zastosowań zewnętrznych i wewnętrznych we wszystkich wymiarach. Influencer mediów społecznościowych Ben „The Steelhouse” pracuje w firmie Stageco i filmuje wyjątkowe projekty. Sceny dla światowych gwiazd branży muzycznej i renomowanych festiwali wymagają precyzji i niezwyklej nośności, którą można szybko i precyzyjnie wykonać dzięki systemowi modułowemu Siegmund.



DOMAENIKUM

Leinefelde (DE)



Konstrukcja stalowa i metalowa

Domaenikum to kreatywne rzemiosło i indywidualne rozwiązania w zakresie wyposażenia wnętrz, zabudowy sklepów i targów. Aby precyzyjnie sprostać specyficznym wymaganiom swoich klientów, Domaenikum stawia na nasze produkty Siegmund. Umożliwia to wydajną i precyzyjną produkcję wyrobów na zamówienie.



HAMLIN WELDING

Melbourne, Florida (USA)



Konstrukcja stalowa i metalowa

Hamlin Welding And Fabricating LLC na Florydzie specjalizuje się w meblach, rzeźbach i różnych produktach na zamówienie dla ekskluzywnego budownictwa mieszkaniowego. Uniwersalność produktów Siegmund oraz duża zmienność w produkcji urządzeń umożliwiają szybki, oszczędzający czas i precyzyjny proces produkcyjny.

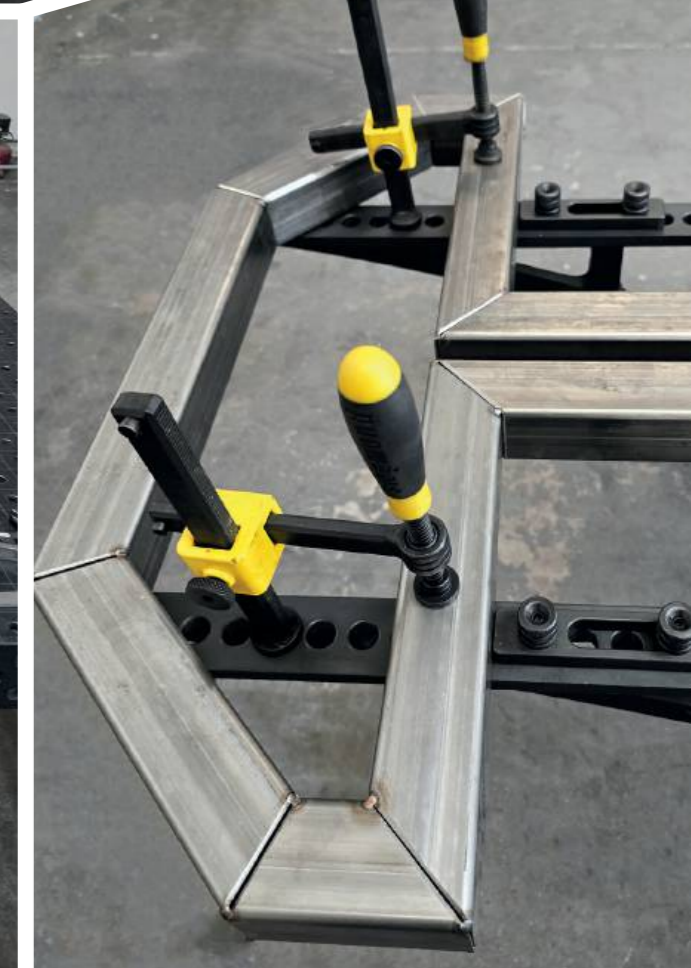
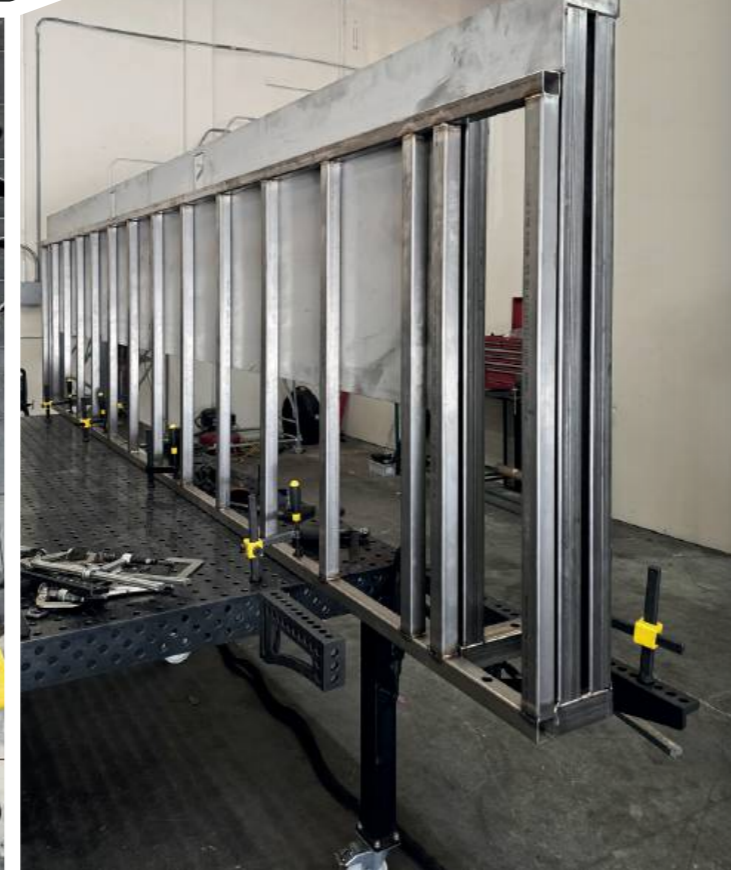

SUVI OÜ

Tartu (EE)



Rozwiązania
naszych klientów

SUVI Performance to najwyższa jakość i indywidualizacja produktów do sportów motorowych. Niezależnie od tego, czy są to pojedyncze elementy, czy całe podwozie – produkcja części specjalnych wymaga dużej elastyczności i precyzji mocowania poszczególnych części. Stół Siegmund Professional Extreme 8.8 PLUS i narzędzia, takie jak zaciski, trzpienie i kątowniki sprawiają, że projekty można zrealizować szybko a przezbieranie podczas pracy jest łatwe.

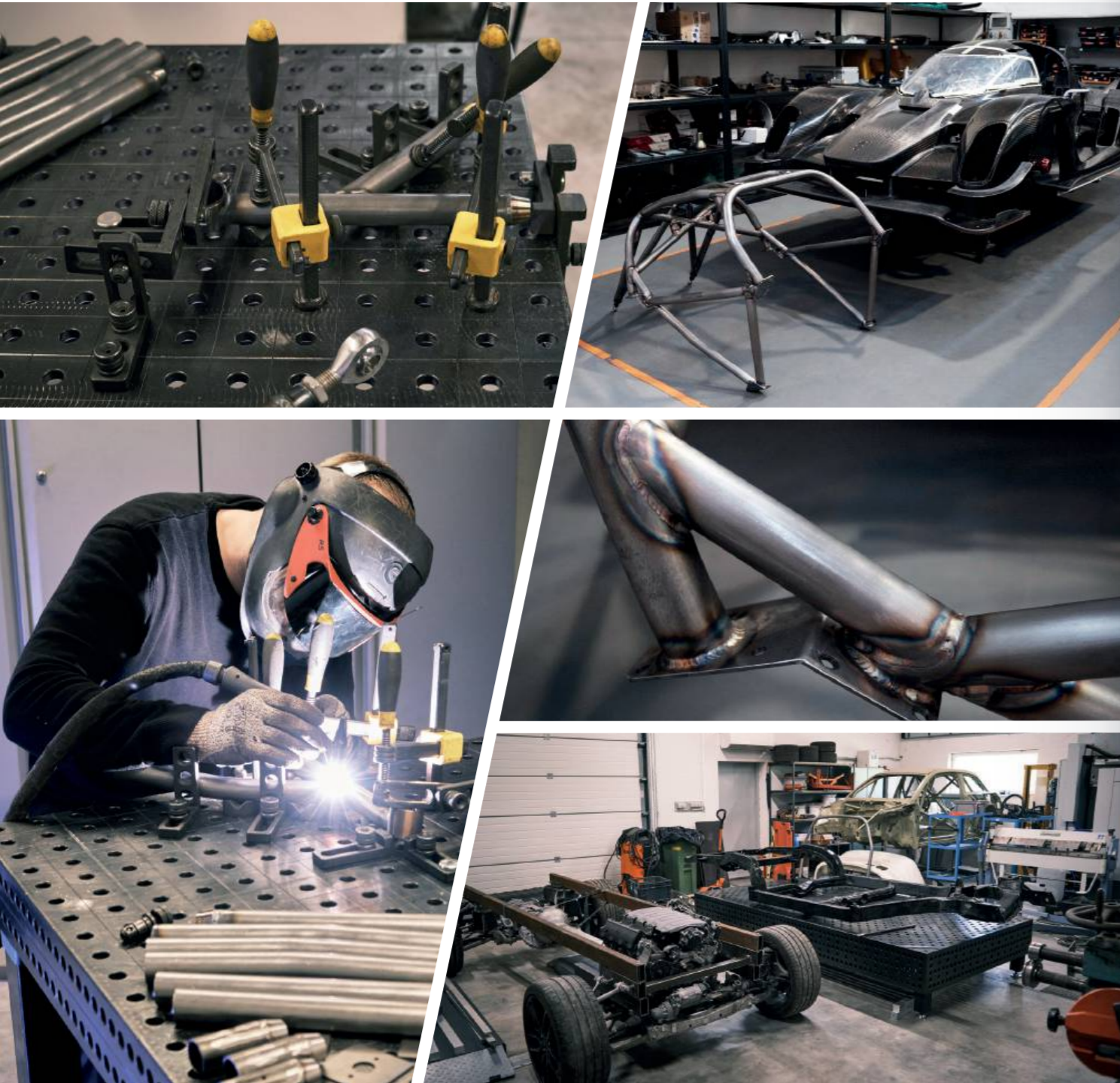

BAILEY BUILT WHEELCHAIRS

Stany Zjednoczone



Konstrukcja stalowa
i metalowa

Wózki inwalidzkie firmy Baileybuilt Wheelchairs ułatwiają codzienne życie osobom o ograniczonej sprawności ruchowej. Codzienne wyzwania, nierówny teren, można łatwo pokonać za pomocą ręcznych lub automatycznych wózków inwalidzkich. Specjalne wymagania klientów, dokładność i utrzymanie wymiarów jest możliwe w Baileybuilt Wheelchairs dzięki naszym stołom spawalniczym Siegmund oraz narzędziach, które umożliwiają szybką i precyzyjną pracę.



NEW REWOLUCJA: STÓŁ WARSZTATOWY SIEGMUND

Stół warsztatowy jest niezbędnym narzędziem w każdym warsztacie. Oferuje stabilną powierzchnię roboczą, nadającą się do różnych zadań, takich jak obróbka metalu i drewna, naprawy lub montaż.

Rewolucjonizujemy rynek stołów warsztatowych, łącząc cechy zwykłego stołu warsztatowego z zaletami naszych stołów spawalniczych Siegmund i rozbudowanym systemem modułowym. W rezultacie powstał innowacyjny stół do pracy dla każdego – stół warsztatowy Siegmund.

Aby sprostać potrzebom każdego warsztatu i jego wyzwaniom, stół warsztatowy Siegmund Workbench jest dostępny w różnych wersjach: z solidną stalową płytą do prac spawalniczych lub z aluminiowymi profilami zapewniającymi maksymalną elastyczność. Możemy zaoferować dla każdego pasjonata wysokiej jakości, niedrogi stół warsztatowy Siegmund, który doskonale nadaje się również do projektów DIY w domu.

- ✓ różne powierzchnie robocze do wyboru
- ✓ różne rozmiary
- ✓ lekka i solidna rama podstawy
- ✓ Elastyczność dzięki siatce otworów
- ✓ nogi z regulacją wysokości
- ✓ Maksymalne zalecane obciążenie stołu: ok. 250 kg
- ✓ ekskluzywne wzornictwo Siegmund
- ✓ kompatybilny z narzędziami Siegmund



184

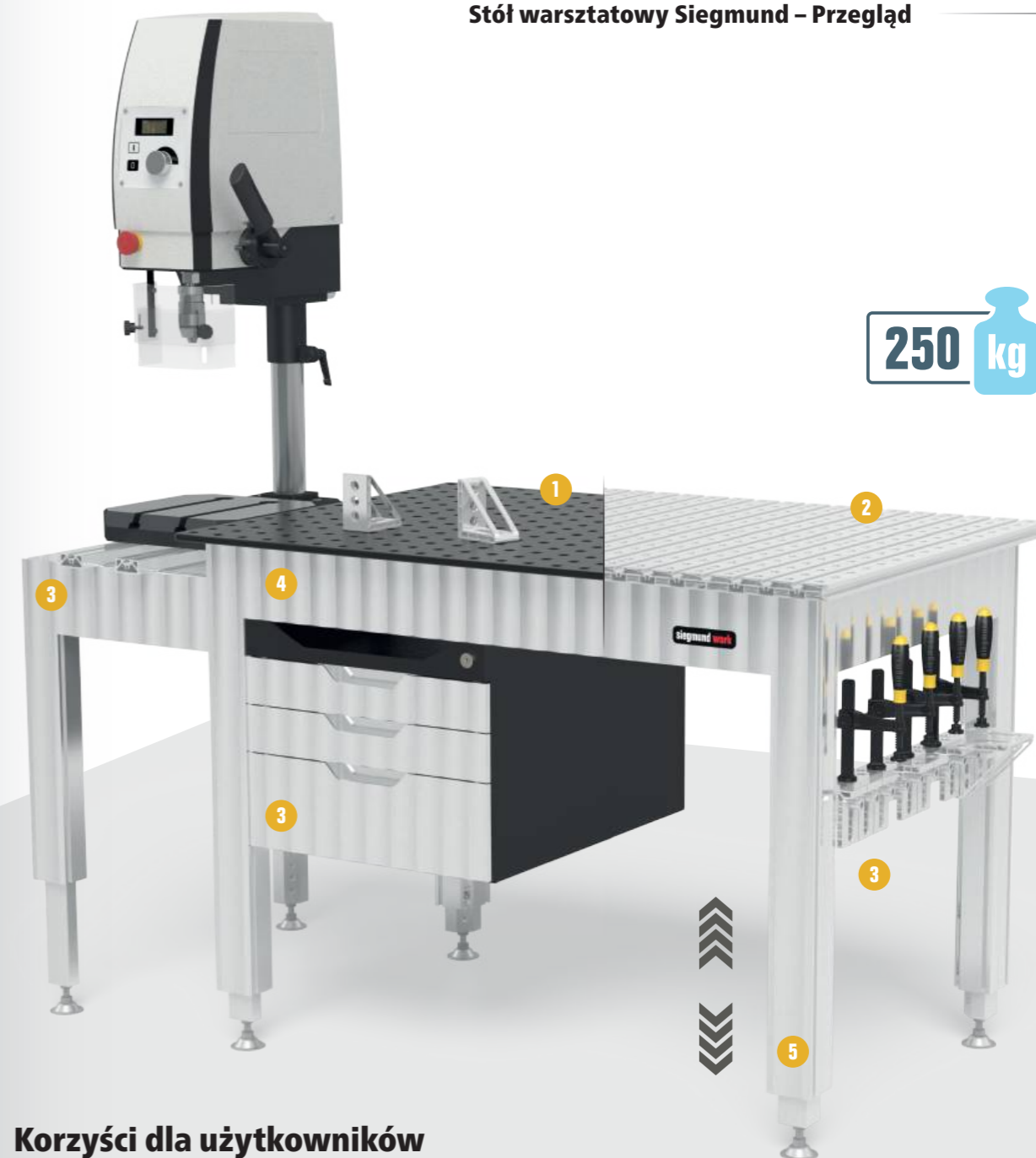

Korzyści dla użytkowników

- 1 Płyta stalowa**
 - płyta perforowana wykonana z wysokogatunkowej stali S355J2+N
 - azotowane plazmowo i powlekane BAR
 - Grubość materiału ok. 12 mm
 - Siatka prosta otworów 50x50 mm
- 2 Profile stołowe aluminiowe**
 - Błat aluminiowy
 - Grubość materiału ok. 24 mm
 - Siatka prosta otworów 50x50 mm
 - z poprzecznymi szczelinami w kształcie sześciokąta
- 3 Pozostałe akcesoria**
 - Sub Table Box: praktyczna przestrzeń do przechowywania, zamykana
 - Stół maszynowy
 - Uchwyt na narzędzia
 - Zaciski
 - różne kątowniki i stopery
 - ciągle poszerzanie asortymentu
- 4 Rama podstawowa**
 - Rama podstawy wykonana z profili aluminiowych
 - Maksymalne zalecane obciążenie stołu: ok. 250 kg
 - ekskluzywne wzornictwo Siegmund
- 5 Nogi**
 - Rowek do mocowania kątowników, stoperów itp.
 - dostępny w wersji stałej i z możliwością regulacji wysokości
 - z precyzyjną regulacją
 - Opcjonalnie z kółkami



www.siegmund.com/
F-workbench

NEW WSZECHSTRONNY: SOLIDNA PŁYTA STALOWA

Stabilność, trwałość i funkcjonalność charakteryzują nasze precyzyjne blaty stalowe azotowane plazmowo. Te niezwykle wytrzymałe płyty wytrzymują duże obciążenia i zmiany temperatury bez odkształceń. Obróbka otworów prowadzona jest w bardzo precyzyjnych centrach wiertarsko-frezarskich. Nie jest to tania obróbka laserowa.

Nasz unikalny proces azotowania plazmowego tworzy odporną na zarysowania i korozję sprężystą powierzchnię, która jest chroniona przed uszkodzeniami powodowanymi przez narzędzia lub przedmioty obrabiane.

Korzyści dla użytkowników

- ✓ Wysokiej jakości stal S355J2+N, azotowanie plazmowe, powłokanie BAR
- ✓ Powierzchnie odporne na zużycie i trwałe
- ✓ Powierzchnia zapewnia stosunkowo dobrą ochronę przed korozją w suchym środowisku
- ✓ Znacznie mniej przylegania odprysków spawalniczych
- ✓ sprawdzone systemy otworów Siegmund (Ø 16 mm)
- ✓ precyzyjne otwory systemowe z fazami na górze i na dole
- ✓ nasze zalecenia dotyczące prac spawalniczych i montażowych

184



[www.siegmund.com/
F-workbench](http://www.siegmund.com/F-workbench)

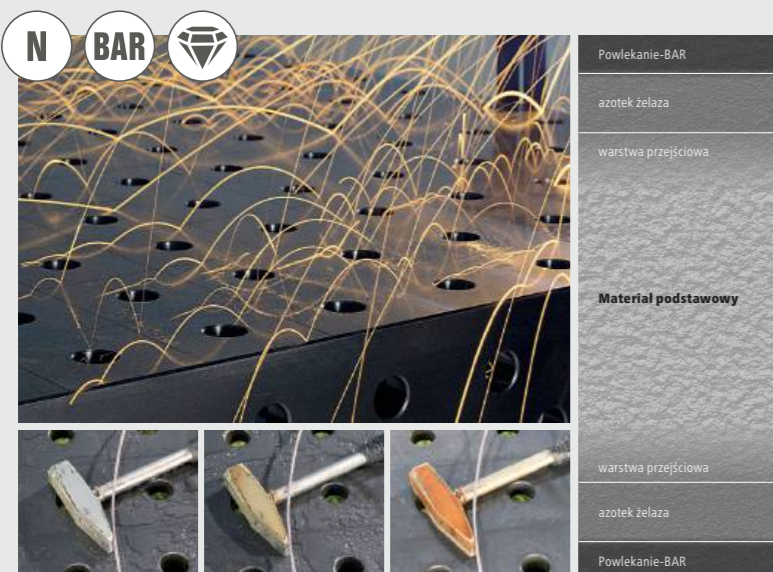

Co to jest azotowanie plazmowe?

Azotowanie plazmowe jest termochemicznym procesem dyfuzyjnym służącym do utwardzania warstwy wierzchniej. Warstwa powierzchniowa przedmiotu obrabianego lub elementu jest wzbogacana azotem, który tworzy warstwę chroniącą przed zużyciem i korozją na powierzchni elementu oraz w obszarze blisko powierzchni. Proces produkcyjny odbywa się w próżni w temperaturze około 500 stopni Celsjusza. W połączeniu z dodatkowymi etapami produkcji uzyskujemy produkt niemal pozbawiony odkształceń.

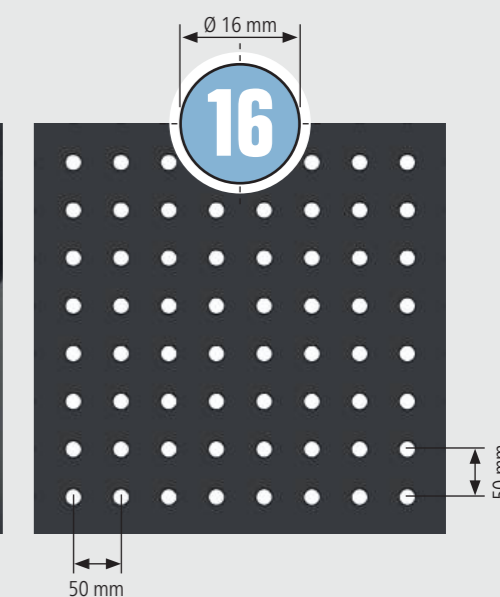
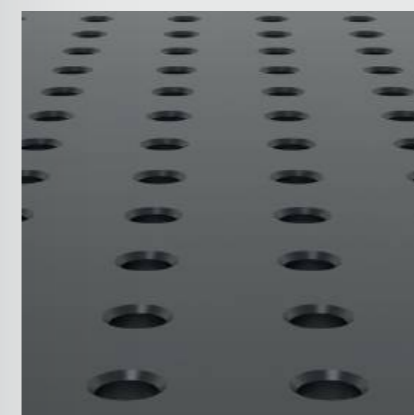

NEW WIĘKSZA ELASTYCZNOŚĆ DZIĘKI ALUMINIOWYM PROFIŁOM STOŁOWYM

Stół warsztatowy z aluminiowymi profilami stołowymi wyposażony jest w sześciokątne sloty i otwory systemowe. Stwarza to dodatkowe możliwości mocowania, zarówno na powierzchni, jak i na krótszych bokach stołu warsztatowego.

Różne bloki ślizgowe w połączeniu z tulejami zaciskowymi tworzą nieograniczone możliwości mocowania wszelkiego rodzaju komponentów. Do wszelkich prac montażowych i wszystkich materiałów polecamy nasz stół warsztatowy z aluminiowymi profilami stołowymi.

Korzyści dla użytkowników

- ✓ profile stołów można wymieniać pojedynczo
- ✓ sprawdzone systemy otworów Siegmund (Ø 16 mm)
- ✓ dodatkowe możliwości mocowania w slotcie sześciokątnym
- ✓ bloki przesuwne z gwintem M5 lub M6
- ✓ nasze zalecenia dotyczące montażu lub stolarki

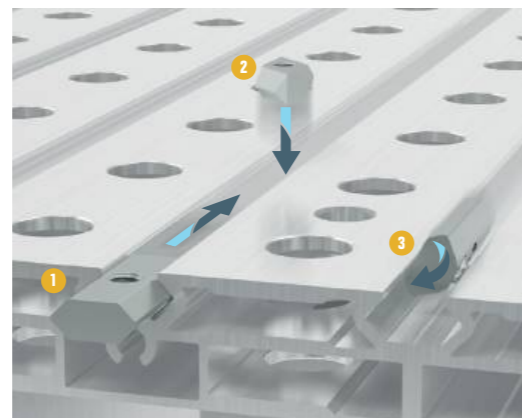
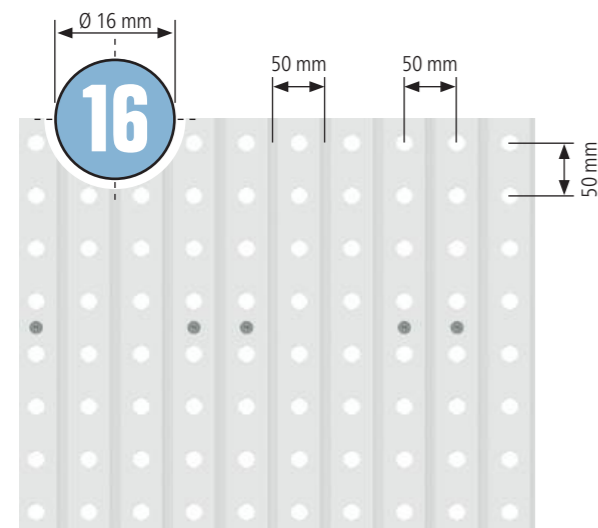
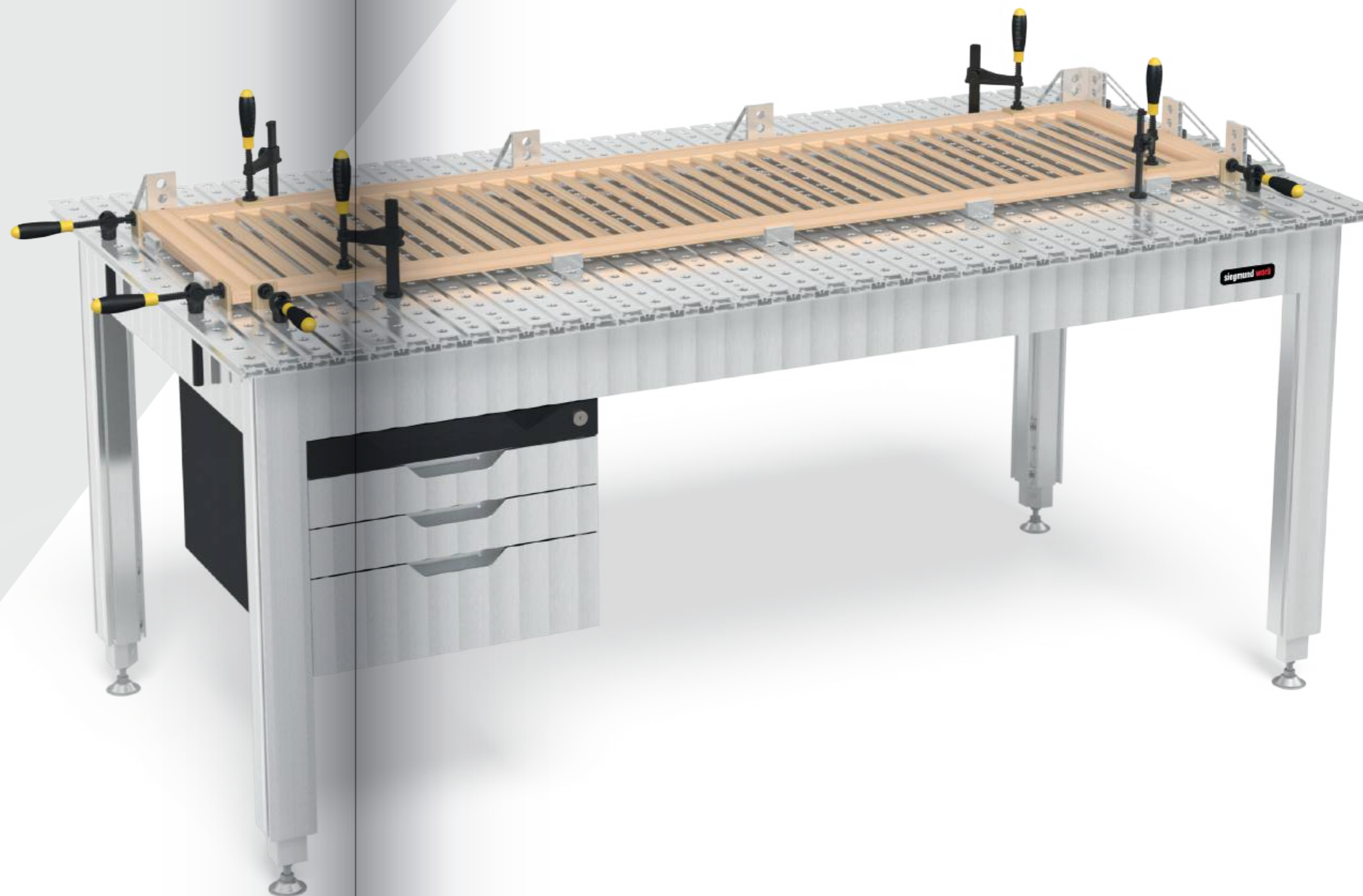

Różne bloki przesuwne

Wszystkie bloki przesuwne wyposażone są w gwint do mocowania elementów. W zależności od kształtu bloki przesuwne można wkładać w slot z boku lub od góry.



- 1 Blok przesuwny HX8 z kulką
- 2 Blok przesuwny HX8 obrotowy
- 3 Blok przesuwny HX8 wkładany z kulką

[www.siegmund.com/
F-workbench](http://www.siegmund.com/F-workbench)



NEW STWÓRZ SWÓJ WŁASNY, INDYWIDUALNY STÓŁ WARSZTATOWY

Zwiększenie powierzchni roboczej za pomocą przedłużeń

Bez względu na to, jak duża jest powierzchnia robocza, ostatecznie zawsze może być trochę większa. Dzięki naszym przedłużeniom możesz z łatwością powiększyć powierzchnię roboczą swojego stołu warsztatowego, czy poprzez miejsce do przechowywania narzędzi, na większe elementy czy też dla większej elastyczności i komfortu pracy.

Przedłużenie można łatwo zamontować w sześciokątnym rowku ramy podstawy stołu warsztatowego, łatwo i szybko.



[www.siegmund.com/
F-workbench](http://www.siegmund.com/F-workbench)



**Twój warsztat.
Twój projekt.
Twój stół warsztatowy
Siegmund.**



Integracja Twoich maszyn ze stołami maszynowymi

Dzięki naszym stołom maszynowym możesz bezpiecznie przymocować swoje stacjonarne maszyny do stołu warsztatowego Siegmund, tak aby były gotowe do użycia w każdej chwili. Niezależnie od tego, czy jest to wiertarka, piła czy frezarka, swobodnie przesuwane klocki w sześciokątnych rowkach aluminiowych profili stołowych dopasowują się do otworów montażowych Twoich maszyn.

Stwórz własne, indywidualne środowisko pracy, idealnie dopasowane do Ciebie!

SIEGMUND WORKSTATION: THE NEXT GENERATION

Rodzina produktów Siegmund Workstation powiększyła się: Możesz teraz wybierać spośród trzech rozmiarów ram stacji roboczych. Oferujemy również ścianki zamykające do naszych stanowisk pracy.

Dzięki stacji roboczej Siegmund otrzymujesz niedrogie miejsce pracy na małej powierzchni z dużą ilością miejsca do przechowywania w jakości Siegmund! Wszystkie akcesoria są kompatybilne z płytami perforowanymi, co pozwala na wykonywanie na nich wszelkiego rodzaju prac spawalniczych, mocujących czy montażowych. Niezależnie od tego, czy pracujesz w drewnie, czy budujesz i spawasz konstrukcje metalowe, stacja robocza Siegmund Workstation jest tak wszechstronna, jak Twoje pomysły!

- ✔ precyzyjna powierzchnia robocza
- ✔ solidna rama
- ✔ stabilne szuflady
- ✔ wszechstronny
- ✔ konfigurowany indywidualnie
- ✔ różne rozmiary
- ✔ Organizacja i przestrzeń do przechowywania



Workstation 0806

Powierzchnia robocza 800x600 mm



Workstation 1208

Powierzchnia robocza 1200x800 mm



Workstation 1212

Powierzchnia robocza 1200x1200 mm

Niezbędny element każdego stołu roboczego – doskonały blat

Płyta robocza musi wytrzymać duże obciążenia. Mamy pełną ofertę płyt specjalnych do wyboru, zgodnie z Państwa potrzebami – do spawania, piłowania, wiercenia czy mocowania. W zależności od wersji blaty perforowane wykonane są ze stali S355J2+N lub narzędziowej X8.7, azotowane plazmowo i z powłoką BAR.



[www.siegmund.com/
F-workstation](http://www.siegmund.com/F-workstation)



Podstawa – solidna rama

Solidna rama zapewnia solidną bazę do najtrudniejszych zadań, takich jak piłowanie, szlifowanie lub wiercenie.



WORLD OF WORKSTATION

NEW Workstation 1212

Duża powierzchnia robocza z maksymalną przestrzenią na spawarkę i narzędzia.

- ✓ Półki i szuflady można indywidualnie konfigurować
- ✓ Szuflady można umieścić po lewej i prawej stronie
- ✓ 40% więcej miejsca do przechowywania
- ✓ Opcjonalnie z kółkami
- ✓ Maksymalne obciążenie: płyta podstawowa 1000 kg (bez płyty) / Kółko 400 kg (bez płyty)

Powierzchnia robocza 1200x1200 mm



www.siegmund.com/
F-workstation

076 136 200



Łącząc wiele stacji roboczych, możesz tworzyć jeszcze większe powierzchnie do pracy.

UPDATE Workstation 1208

Wszechstronny w każdym warsztacie z dużą ilością miejsca do przechowywania.

- ✓ Półki i szuflady można indywidualnie konfigurować
- ✓ Szuflady można umieścić po lewej i prawej stronie
- ✓ Opcjonalnie z kółkami
- ✓ Opcjonalnie zamknięte z możliwością zamykania na klucz
- ✓ Maksymalne obciążenie: płyta podstawowa 1000 kg (bez płyty) / Kółko 400 kg (bez płyty)

Powierzchnia robocza 1200x800 mm



Dowolnie rozbudowane:
Workstation 0806
Workstation 1208
2x 160408.N
4x 160528

NEW Workstation 0806

Jako mała stacja robocza do przygotowywania pracy lub jako stół do rozszerzenia Workstation 1208.

- ✓ Półki i szuflady można indywidualnie konfigurować
- ✓ Maksymalne obciążenie: płyta podstawowa 400 kg (bez płyty)

Powierzchnia robocza 800x600 mm



NOWY SYSTEM SZYNOWY

Dzięki naszemu standardowemu systemowi szyn możesz pracować z tylko jedną ramą łączącą o tej samej szerokości toru, niezależnie od wybranego rozmiaru stołu.

- ✔ jednakowa szerokość toru
- ✔ 3 rozmiary stołów
- ✔ 1 rama łącząca dla dwóch wysokości roboczych
- ✔ Szyny hartowane i zabezpieczone przed korozją
- ✔ łatwe poruszanie się po szynie
- ✔ mogą być szybko dostarczone, ponieważ wszystkie produkty są dostępne w magazynie
- ✔ Możliwy montaż na podłodze i pod podłogą
- ✔ rozbudowana powierzchnia robocza z wieloma opcjami mocowania



[www.siegmund.com/
F-railssystem](http://www.siegmund.com/F-railssystem)

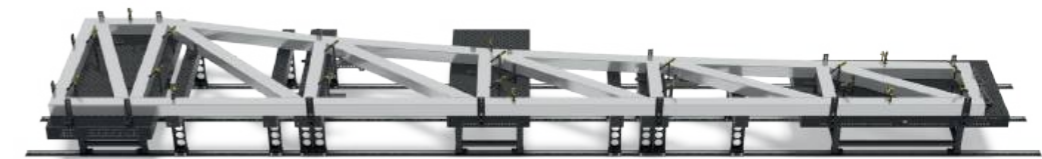

Szyny hartowane i zabezpieczone przed korozją

Szyny fundamentowe ze zintegrowaną szyną okrągłą wykonane są z wysokogatunkowej stali S355J2+N, a następnie azotowane plazmowo. Proces ten nie tylko nadaje szynom wyjątkową twardość i trwałość, ale także niezawodnie chroni je przed korozją.



WYDAJNE I BEZPIECZNE MANUALNE SPAWANIE LASEROWE

Siegmund Cela spawalnicza do spawania laserowego

Ręczne spawanie laserowe szybko stało się ważną częścią technologii spawania. Aby sprostać zwiększonym wymagom bezpieczeństwa związanym z ręcznym spawaniem laserowym, firma Siegmund opracowała odpowiednie stanowisko do swoich stołów spawalniczych.

Cela do spawania laserowego zapewnia obowiązkową ochronę przed promieniowaniem rozproszonym i odbiciami szkodliwymi dla otaczających ludzi i przedmiotów. Cela do spawania laserowego zmniejsza również zakłócenia spowodowane czynnikami zewnętrznymi, takimi jak przepływ powietrza lub cząsteczki brudu. W razie potrzeby celę do spawania laserowego można również wyposażyć w dach.



250



Bezpieczna praca z urządzeniami do spawania laserowego

- ✓ konfigurowany indywidualnie
- ✓ rozbuduj w dowolnym czasie
- ✓ Ochrona przed promieniowaniem rozproszonym i odbiciami
- ✓ Redukcja zewnętrznych czynników zakłócających
- ✓ Poprawa jakości spawania

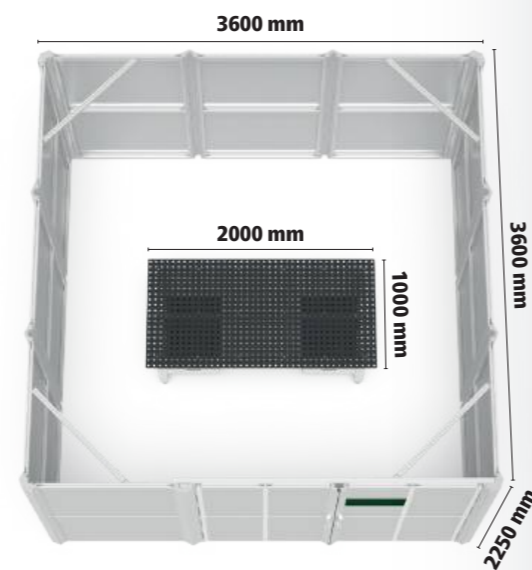

Zdjęcie demonstracyjne! W czasie procesu spawania drzwiczki muszą być zamknięte.



[www.siegmund.com/
F-laser-cell](http://www.siegmund.com/F-laser-cell)

Korzyści dla użytkowników

- 1 Ścianki boczne**
 - nieprzejrzyste
- 2 Drzwi**
 - pozycja drzwi skonfigurowana w zależności od potrzeb
 - z ekranem spawalniczym
- 3 Stoły spawalnicze i stoły warsztatowe Siegmund**
 - Podstawą pracy jest stół spawalniczy Siegmund lub stół warsztatowy Siegmund
 - kompatybilny ze wszystkimi systemami
 - dostępne różne rozmiary cel i stołów
- 4 Wskaźnik LED postępu**
 - wskaźnik sygnału w kolorze zielonym / czerwonym
 - na prawym i lewym profilu narożnym
 - do integracji przez klienta
- 5 Profile**
 - Cela z modułowego systemu profili aluminiowych Siegmund
 - z dodatkowym obrzeżem na ściany boczne
- 6 Dach**
 - dostępne przyłącze do systemu odciągu gazów (Ø 200 mm)
 - rozbudowa możliwa w dowolnym momencie

TWÓJ START DO AUTOMATYZACJI I PRODUKCJI SERYJNEJ

Skorzystaj z zalet celi spawalniczej Siegmund:

- ✓ skonfigurowane i rozszerzone dla każdej konkretnej aplikacji
- ✓ kompatybilny ze wszystkimi typami robotów i kobotów
- ✓ ekskluzywny design celi Siegmunda
- ✓ niskie koszty początkowe i wysoka wydajność
- ✓ kompaktowa konstrukcja
- ✓ wysoki standard bezpieczeństwa
- ✓ szybkie uruchomienie



208



Model standardowy: dostępny w magazynie
Specjalne wyposażenie: Czas dostawy ok. 6 tygodni

Kompatybilność ze standardowymi stołami spawalniczymi Siegmund

Cela spawalnicza jest również dostępna ze standardowymi stołami spawalniczymi Siegmund (2000x1000 mm, 2400x1200 mm, 3000x1500 mm) za dopłatą. W przypadku standardowych stołów spawalniczych Siegmund zalecamy zamknięcie części otworów za pomocą zaślepek (nr art. 160238.10 i 280238.10), aby uniknąć niepożądanego cyrkulacji powietrza podczas spawania. Aby uzyskać więcej informacji, prosimy o kontakt z naszym działem sprzedaży.



www.siegmund.com/
F-cell



reddot winner 2023
industrial design



Cela spawalnicza 2400
Black Edition

Mistrzowskie połączenie: Cela spawalnicza Siegmund, system mocowania punktu zerowego, płyty perforowane i nowy system mocowania

- ✓ Małe i duże serie mocowań bez wysiłku stworzone dzięki systemowi mocowania Siegmund
- ✓ Powtarzalne i ciągle używane zamocowania mogą pozostać na perforowanej płycie
- ✓ Wymień przygotowaną płytę perforowaną szybko i z precyzyjnym dopasowaniem za pomocą systemu mocowania punktu zerowego
- ✓ Rozpocznij spawanie robotem
- ✓ Ochrona użytkownika przed odpryskami spawalniczymi i promieniowaniem



TWOJA WYJĄTKOWA CELA SPAWALNICZA

Skonfiguruj celę spawalniczą tak, aby pasowała do Twojego stołu spawalniczego Siegmund. Wszystkie drzwi i ściany można dowolnie ustawiać.

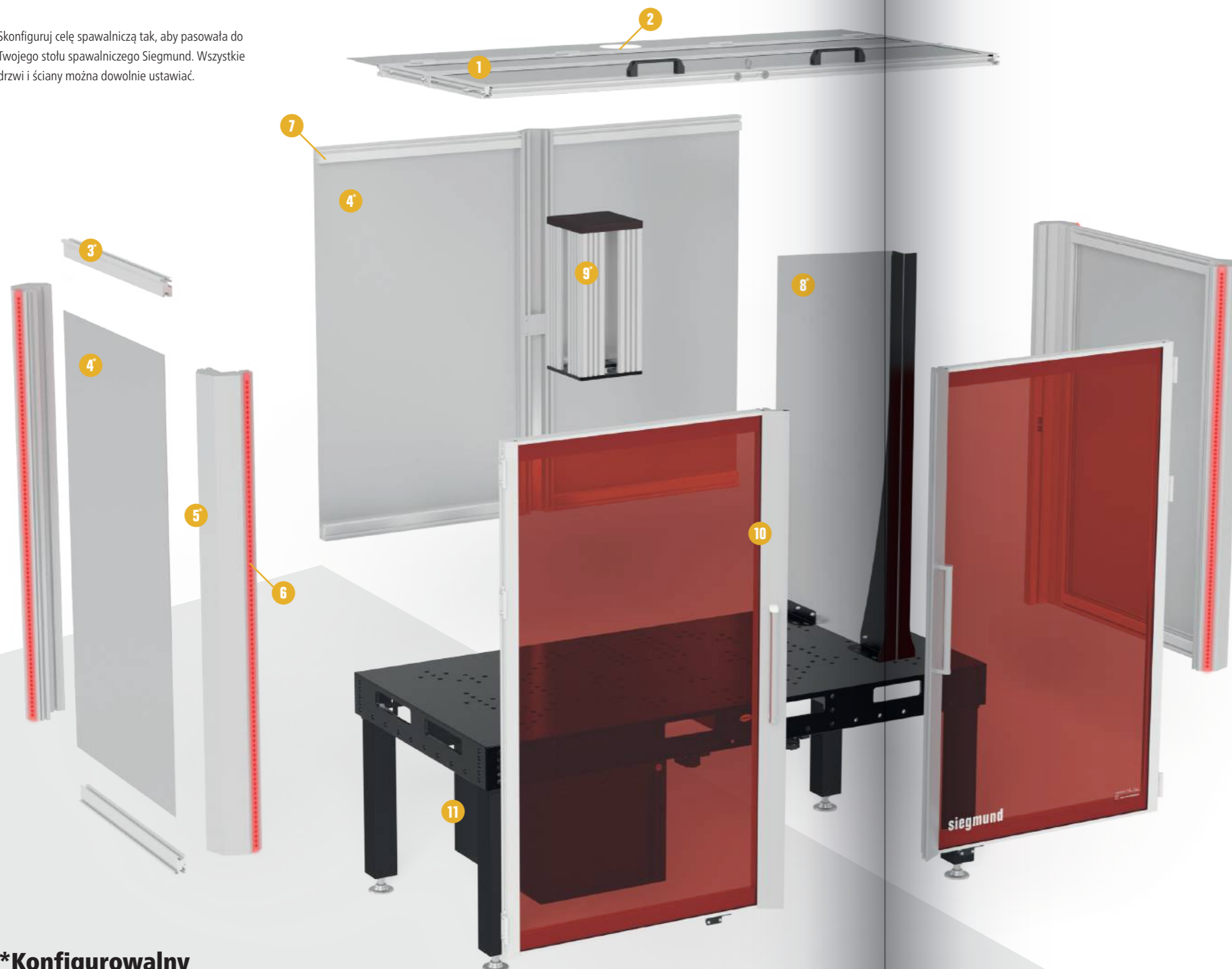

*Konfigurowalny

Oznaczone elementy celi spawalniczej Siegmund można indywidualnie dopasować. Prosimy o kontakt osobisty.

1 Dach

- przednie drzwiczki na zawiasach
- ręczne otwieranie dla dostępu
- dostęp do załadunku dźwigiem

2 Kratka wentylacyjna

- dostępne przyłącze do systemu odciągu gazów

3 Profile

- Cella z modułowego systemu profili aluminiowych Siegmund
- z dodatkowym obrzeżem na ściany boczne

4 Ściana boczna / Panel boczny

- ochrona przed odpryskami spawalniczymi
- nieprzezroczysty aluminiowy panel kompozytowy
- alternatywnie drzwi lub ekrany spawalnicze zgodne z ISO 25980

5 Profil narożny

- stałe ściany boczne i drzwi
- wysoka stabilność
- standardowa wysokość wewnątrz celi ok. 1300 mm
- Regulacja wysokości celi możliwa jest na zamówienie

6 Wskaźnik LED postępu

- wskaźnik sygnału w kolorze zielonym / czerwonym
- na prawym i lewym profilu narożnym
- do uzgodnienia z klientem w celu współpracy z robotem i spawalniczym źródłem prądu

7 Oświetlenie wnętrza

- opcjonalnie

8 Ścianka działowa

- Aluminiowy panel kompozytowy
- rozdzielenie celi dla dwóch operatorów
- Ściana działowa musi zostać dostosowana do robota przez Klienta

9 Konsola

- indywidualna regulacja wysokości
- podwyższona pozycja kobota / robota
- Profile aluminiowe z twardą płytą papierową do izolacji elektrycznej
- indywidualne dopasowanie do schematu otworów kobota / robota

10 Drzwi

- ekran spawalniczy zgodny z ISO 25980
- pozycja drzwi skonfigurowana w zależności od potrzeb

11 Sub Table Box do celi spawalniczej

- bezpieczne przechowywanie urządzenia pneumatycznego systemu mocowania w punkcie zerowym



NEW NIEWIELKA WYMAGANA PRZESTRZEŃ, DUŻY EFEKT

Dociski Siegmund: Nasza rekomendacja dla spawania zrobotyzowanego

Dociski mocujące charakteryzują się elastycznym zakresem mocowania, który umożliwia łatwe i pewne mocowanie przedmiotów o różnych rozmiarach. Nadają się również do mocowania konstrukcji płaskich. Dzięki niewielkiemu konturowi interferencyjnemu tworzą idealne warunki pracy, szczególnie przy zastosowaniu w automatyce i przy użyciu robotów.

- ✓ kontur o niskim poziomie interferencji
- ✓ zalecany do spawania robotem
- ✓ elastyczny zakres mocowania
- ✓ niezawodne i precyzyjne mocowanie detali
- ✓ szybka i łatwa obsługa
- ✓ idealny do płaskich elementów



216

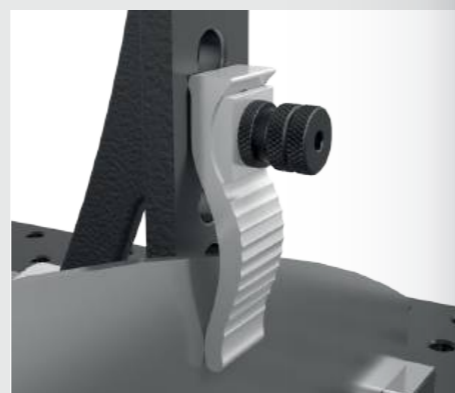
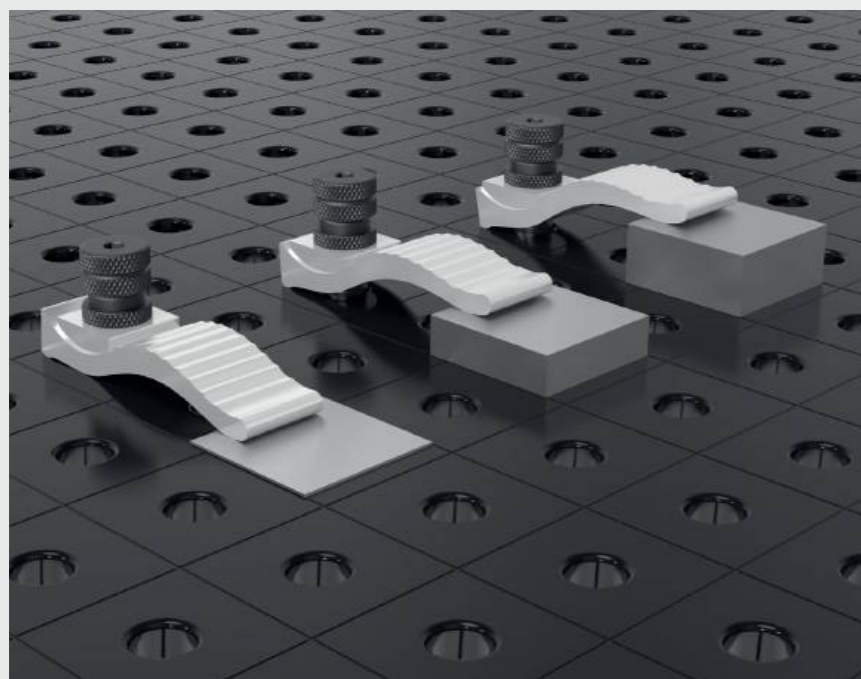

Dociski Siegmund: Idealne dla automatyki dzięki niskiemu konturowi interferencyjnemu



[www.siegmund.com/
F-clampingsystem](http://www.siegmund.com/F-clampingsystem)

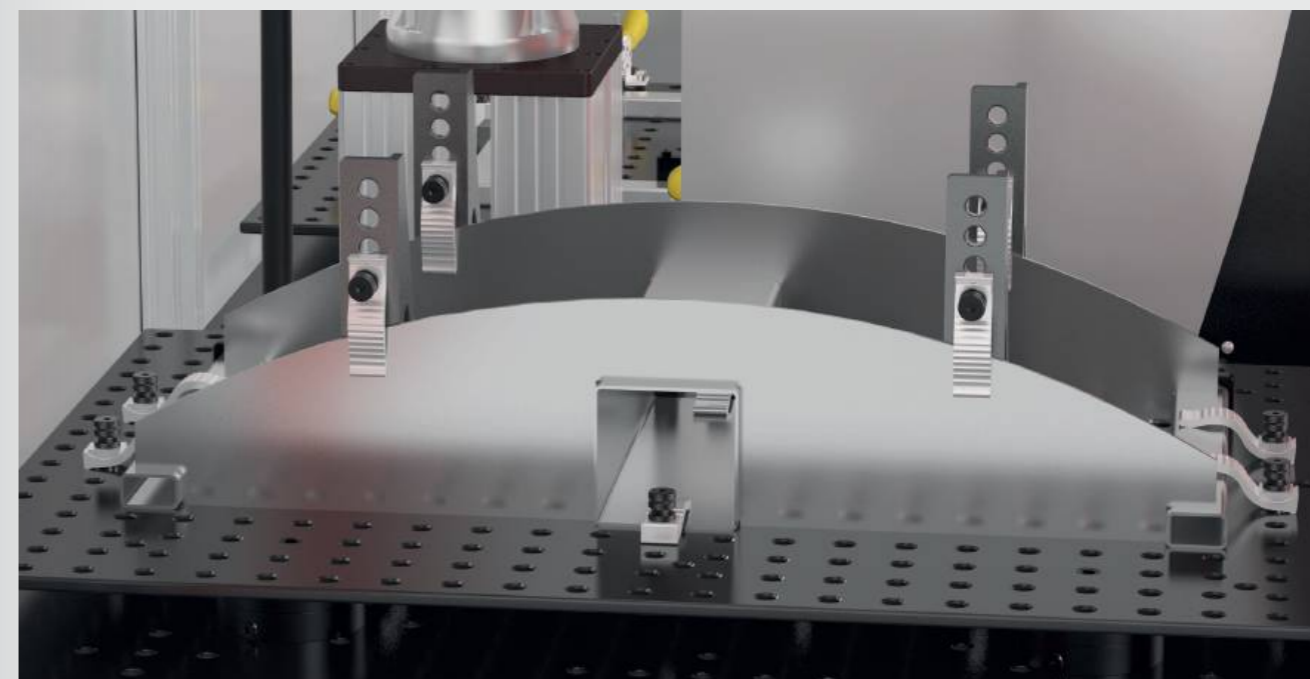

IDEALNA INTERAKCJA W PRZYPADKU PRODUKCJI SERYJNEJ

System mocowania punktu zerowego: Wymieniaj szybko

Dzięki systemowi mocowania punktu zerowego firmy Siegmund możesz ulepszyć swój stół spawalniczy do wydajnego miejsca pracy z pełną powtarzalnością dla produkcji seryjnej. Oszczędzasz czas podczas ustawiania, zapewniasz stałą jakość, a także zwiększasz obciążenie robocze robota spawalniczego. Zautomatyzuj swoje miejsce pracy już teraz! Przelączaj się między polami roboczymi w zaledwie kilku prostych krokach. Pozostaw swój detal na płycie perforowanej i po prostu zmień przyrząd na inny zamocowany na innej płycie.

Moduły systemu mocowania punktu zerowego są centrowane i mocowane w otworze stołu spawalniczego. Blacha perforowana jest mocowana za pomocą śrub zaciskowych za pośrednictwem systemu zaciskowego punktu zerowego.

- ✓ Maksymalna pionowa siła mocowania 2 kN na moduł
- ✓ Precyzyjne mocowanie
- ✓ Przelączaj się szybko między powtarzającymi się detalami
- ✓ Znaczące ograniczenie nieproduktywnego czasu podczas spawania
- ✓ Nadaje się do używania z robotami spawalniczymi i spawania manualnego
- ✓ Bardzo dobra dokładność powtórzeń

084 142 212



[www.siegmund.com/
F-zero-point](http://www.siegmund.com/F-zero-point)



System mocowania: Zbuduj swój indywidualny system mocowania w zaledwie kilku krokach.

W połączeniu z nowym systemem mocowania, powtarzające się detale mogą być produkowane z dużą dokładnością i krótkimi czasami przestojów. Jeśli program robota już istnieje, korzystasz z minimalnego czasu konfiguracji urządzenia.

- ✓ Zbuduj własną konstrukcję
- ✓ Łatwe łączenie z szablonami
- ✓ System modułowy zapewnia maksymalną elastyczność
- ✓ Profil aluminiowy dostępny w stałych długościach oraz jako pręty



[www.siegmund.com/
F-clampingsystem](http://www.siegmund.com/F-clampingsystem)

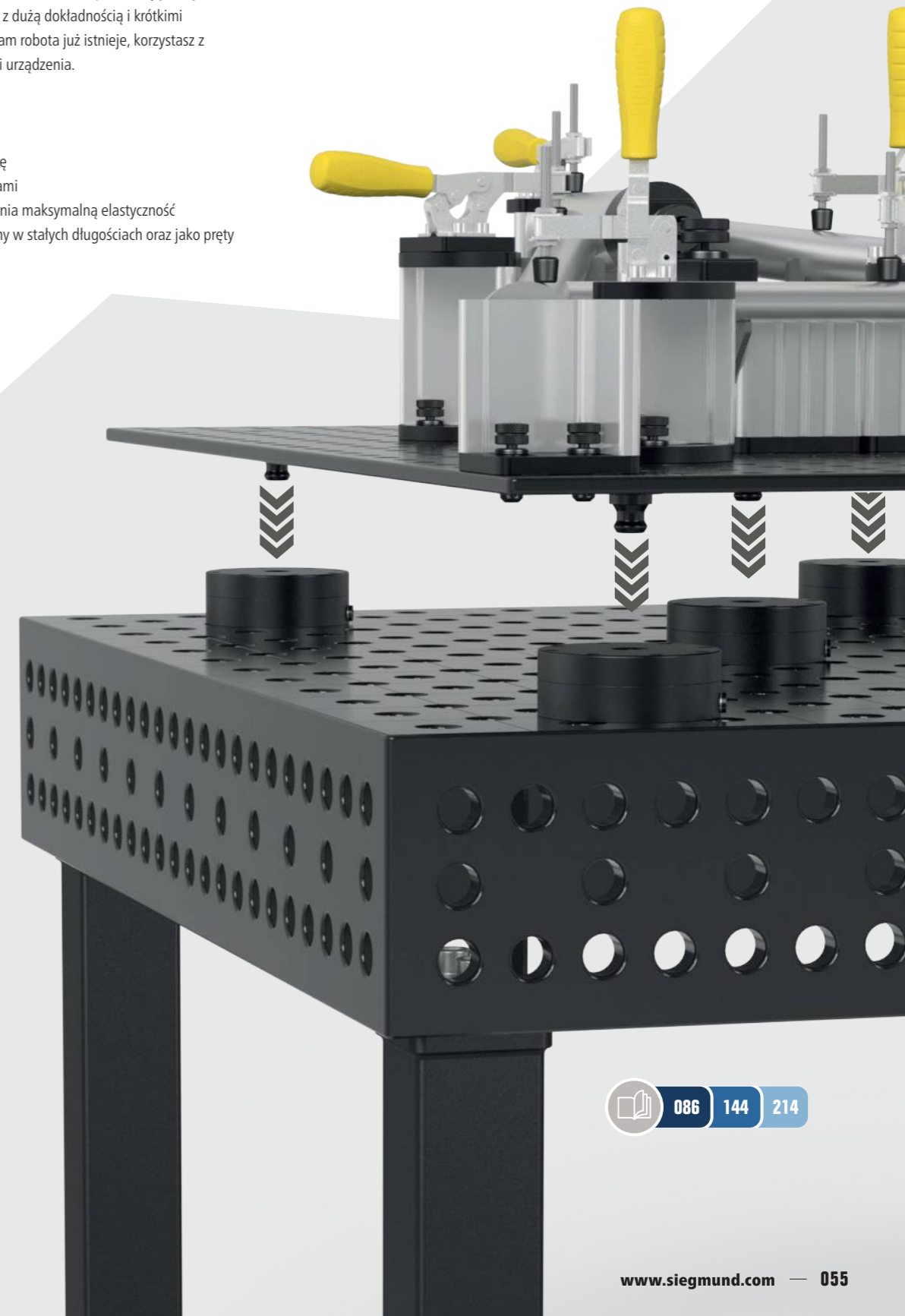

086 144 214

KONSTRUKCJE LEKKIE I CIĘŻKIE

Nasz największy system jest idealny do zarówno lekkich jak i ciężkich detali, ze względu na swoją wysoką sprężystość i sztywność. Solidne narzędzia mocujące dobrze utrzymują kształt i wymiary dużych elementów z grubych materiałów, zapobiegając zniekształceniom podczas spawania poszczególnych podzespołów.

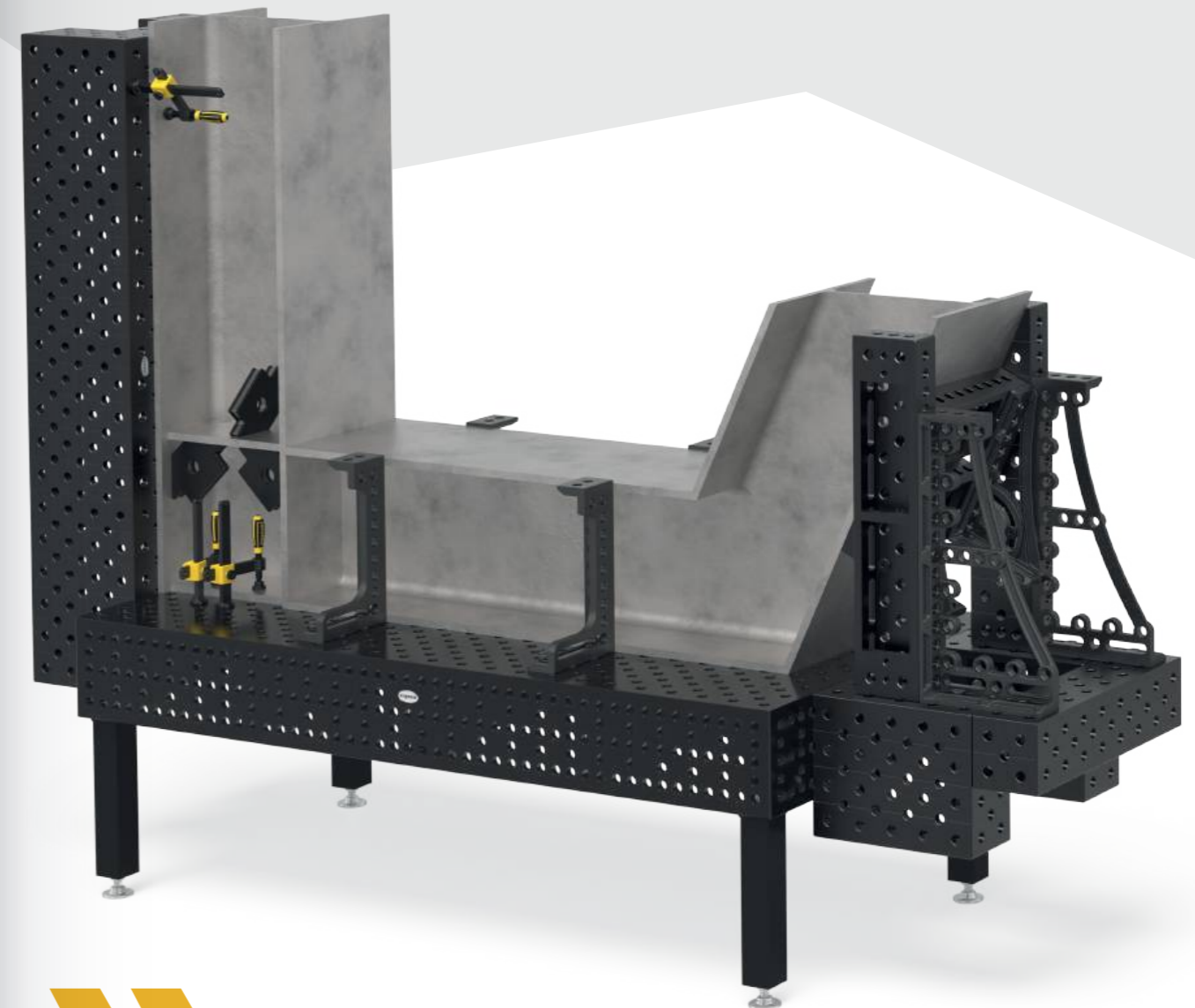
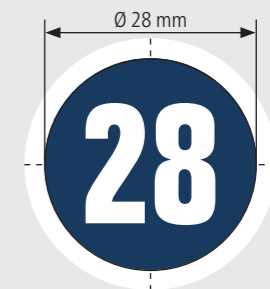

Zalecane obciążenie do 6000 kg

max. 2000 kg na nogę przy nogach standardowych
max.. 3000 kg na nogę przy nogach standardowych PLUS

Basic 750

- Wysokiej jakości stal S355J2+N
- Grubość materiału ok. 24,5 – 27 mm
- Średnica otworów Ø 28 mm, Siatka prosta otworów 100x100 mm
- Otwory gwintowane M12 na 4 bokach co 200 mm
- zawiera nogi standardowe



Wymiar stołu	Nogi	Waga			
1200 x 1200 mm	4	354 kg	6.689 PLN	4-281015	•
1500 x 1000 mm	4	370 kg	6.780 PLN	4-281035	•
2000 x 1000 mm	4	475 kg	8.709 PLN	4-281020	•
2000 x 1200 mm	4	569 kg	9.852 PLN	4-281060	•
2400 x 1200 mm	6	697 kg	11.087 PLN	4-281030	•
3000 x 1500 mm	6	1043 kg	15.322 PLN	4-281040	•



Waga = Stół + Paleta + Noga podstawowa
 Maksymalne zalecane całkowite obciążenie z 4 nogami 2000 kg przy równomiernym rozłożeniu ciężaru. (Dane dotyczą nogi podstawowej)
 Bez azotowania plazmowego: Niezabezpieczone przed korozją, zarysowaniem i odpryskami spawalniczymi. Ochrona przed odpryskami spawalniczymi jedynie za pomocą Płynu Antystatycznego.



www.siegmund.com/
 F-tablebasic75028

Nogi do stołu



	Wypożyczenie standardowe	Wysokość regulowana	Na kółku, z hamulcem	Wysokość regulowana, na kółku, z hamulcem	Zakotwienie w podłodze
	161856	4-160877.XX	4-161855.XX	4-160879.XX	4-160874.XX
Nośność na nogę	1000 kg	1000 kg	200 kg	200 kg	1000 kg
Wysokość nogi	815 mm	550 – 950 mm	815 mm	600 – 900 mm	815 mm
Precyzyjna regulacja	50 mm	40 mm	30 mm	30 mm	50 mm
Doplata za nogę	zawiera	263 PLN	297 PLN	440 PLN	254 PLN

Wysokość robocza blatu stołu = wysokość nogi stołu + wysokość bocznej płyty stołu
 Podane nośności odnoszą się do obciążenia statycznego. Uwaga: Hamulec niezalecany do stołów z 6 nogami. Ryzyko przewrócenia się stołu 1200x800 mm - elementy są niedozwolone dla tego stołu.

Zestawy Basic



	280604	280511	280420.N	280110.N	280162.N
1	4-281200	4x	8x	6x	2x
2	4-281300	8x	12x	8x	4x
3	4-281400	10x	18x	10x	6x

Basic 8.7

- Stal narzędziowa X8.7, azotowanie plazmowe, powlekanie BAR
- Grubość materiału ok. 24,5 – 27 mm
- Średnica otworów Ø 28 mm, Otwory w siatce ukośnej
- Otwory gwintowane M12 na 4 bokach co 200 mm
- zawiera nogi standardowe



Wymiar stołu	Nogi	Waga			
1000 x 1000 mm	4	236 kg	6.608 PLN	4-281010.XD7	•
1200 x 800 mm	4	229 kg	6.579 PLN	4-281025.XD7	•
1200 x 1200 mm	4	325 kg	7.991 PLN	4-281015.XD7	•
1500 x 1000 mm	4	340 kg	8.044 PLN	4-281035.XD7	•
2000 x 1000 mm	5	442 kg	10.383 PLN	4-281020.XD7	•
2000 x 1200 mm	5	527 kg	11.762 PLN	4-281060.XD7	•
2400 x 1200 mm	6	636 kg	13.288 PLN	4-281030.XD7	•
3000 x 1500 mm	6	948 kg	18.408 PLN	4-281040.XD7	•



Waga = Stół + Paleta + Noga podstawowa
 Maksymalne zalecane całkowite obciążenie z 4 nogami 2000 kg przy równomiernym rozłożeniu ciężaru. (Dane dotyczą nogi podstawowej)



www.siegmund.com/
 F-tablebasicX728

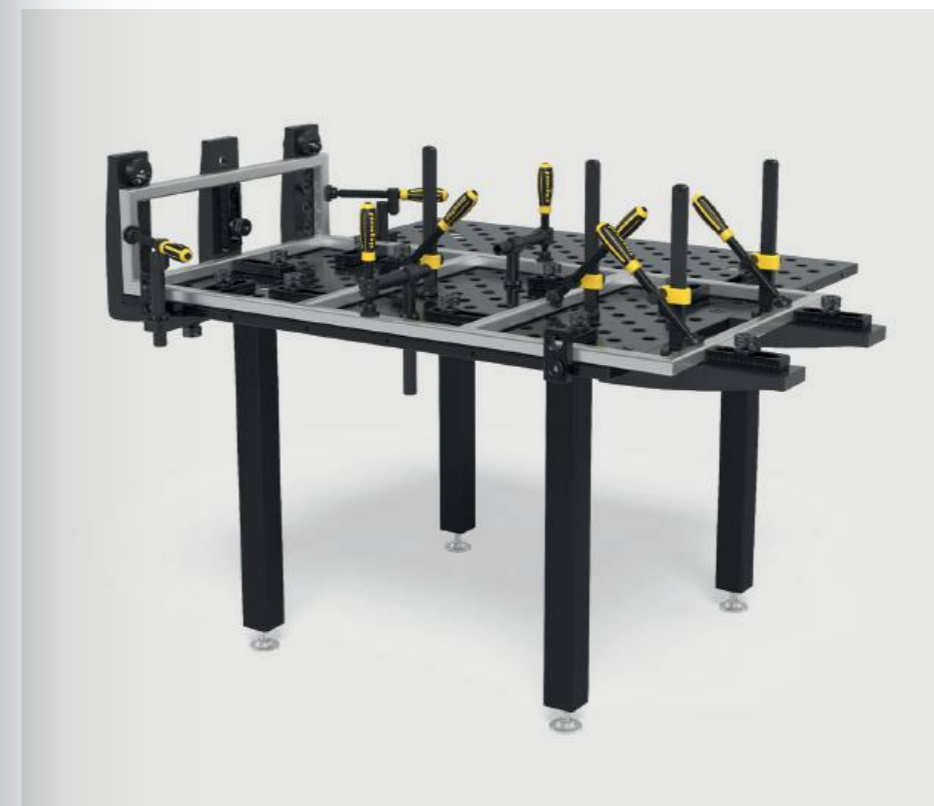

	280543	160415	284050.Set	283999	
	8x	8x		1x	5.498 PLN •
	8x	8x	2x	1x	8.302 PLN •
	8x	8x	4x	1x	14.690 PLN •

Professional 750

- Wysokiej jakości stal S355J2+N, azotowanie plazmowe, powlekanie BAR
- Grubość materiału ok. 24,5 – 27 mm
- Średnica otworów Ø 28 mm, Siatka prosta otworów 100x100 mm
- Bok stołu o wysokości 200 mm, Siatka otworów na boku stołu 50 mm
- zawiera nogi standardowe



Wymiar stołu	Nogi	Waga			
1000 x 1000 mm	4	416 kg	11.106 PLN	4-280010.P	•
1200 x 800 mm	4	408 kg	11.077 PLN	4-280025.P	•
1200 x 1200 mm	4	544 kg	15.011 PLN	4-280015.P	•
1500 x 1000 mm	4	577 kg	15.436 PLN	4-280035.P	•
1500 x 1500 mm	4	801 kg	20.518 PLN	4-280050.P	•
2000 x 1000 mm	4	730 kg	18.293 PLN	4-280020.P	•
2000 x 1200 mm	4	843 kg	20.939 PLN	4-280060.P	•
2000 x 2000 mm	4	1299 kg	32.361 PLN	4-280045.P	•
2400 x 1200 mm	4	986 kg	23.566 PLN	4-280030.P	•
3000 x 1500 mm	6	1517 kg	34.562 PLN	4-280040.P	•
4000 x 2000 mm	8	2501 kg	52.606 PLN	4-280055.P	•

Waga = Stół + Paleta + Noga podstawowa
 Maksymalne zalecane całkowite obciążenie z 4 nogami 4000 kg przy równomiernym rozłożeniu ciężaru. (Dane dotyczą nogi podstawowej)
 Wszystkie stoły dostępne na zamówienie bez azotowania plazmowego lub z siatką ukośną: www.siegmund.com/f-table75028



www.siegmund.com/
F-table75028

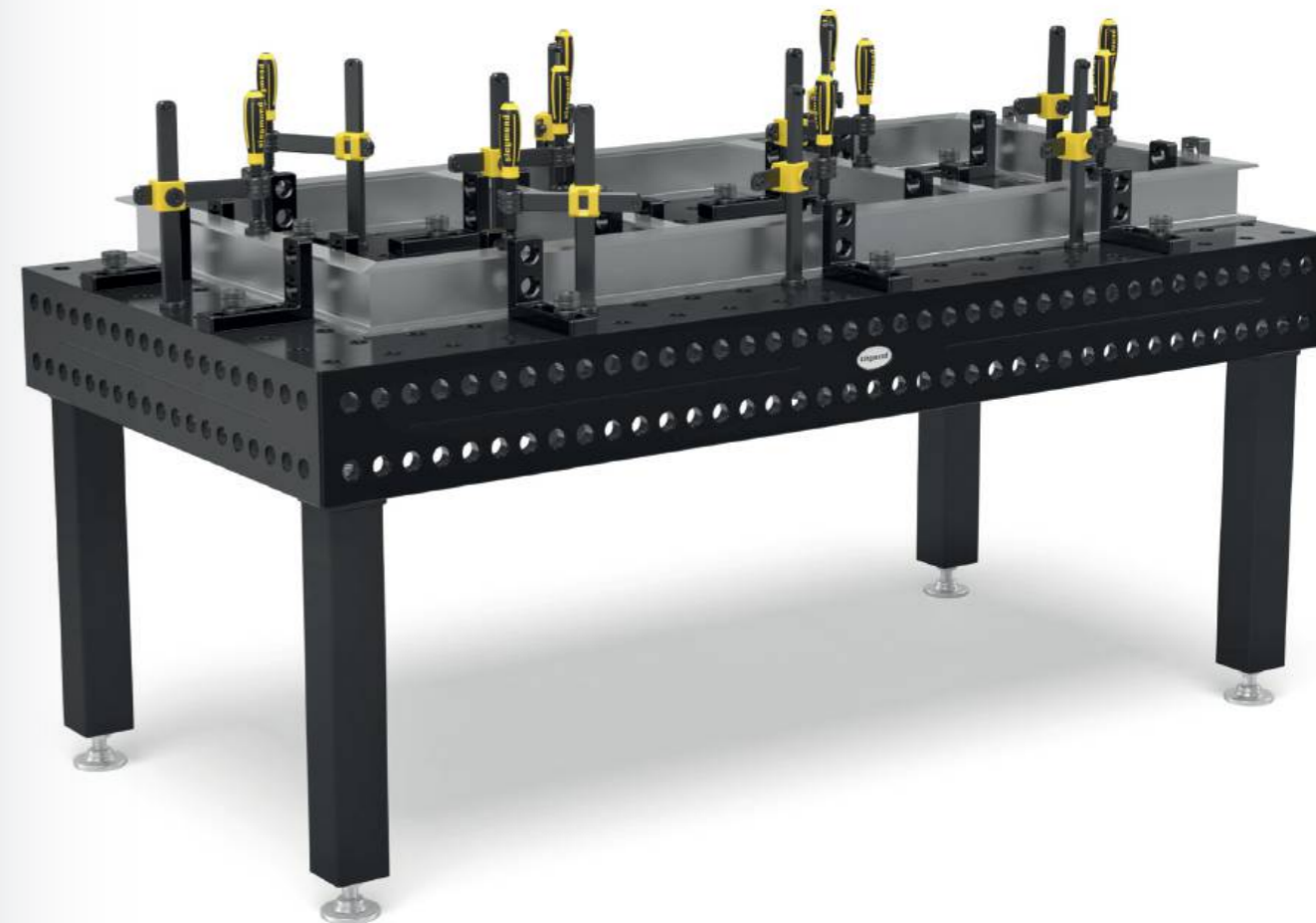

Nogi do stołu



	Wyposażenie standardowe	Wyposażenie standardowe	Wysokość regulowana	Wysokość regulowana	Na kółku, z hamulcem	Wysokość regulowana, na kółku, z hamulcem	Zakotwienie w podłodze	Zakotwienie w podłodze
	280858.X	280857.X	4-280878.XX	4-280877.XX	4-280876.XX	4-280879.XX	4-280874.XX	4-280875.XX
Nośność na nogę	2000 kg	2000 kg	2000 kg	2000 kg	800 kg	800 kg	2000 kg	2000 kg
Wysokość nogi	650 mm	750 mm	450 – 700 mm	550 – 900 mm	650 mm	550 – 750 mm	650 mm	750 mm
Precyzyjna regulacja	50 mm	50 mm	50 mm	50 mm	20 mm	20 mm	50 mm	50 mm
Dopłata za nogę	zawiera	Alternatywnie	373 PLN	383 PLN	483 PLN	627 PLN	254 PLN	254 PLN

Wysokość robocza blatu stołu = wysokość nogi stołu + wysokość bocznej płyty stołu
 Podane nośności odnoszą się do obciążenia statycznego. Uwaga: Hamulec niezalecany dla stołów z 6 lub 8 nogami.

Zestawy



		280610.N	280630.N	280648.1.N	280511	280740	280410.N	280420.N	280430.N
1	4-283100	4x	2x	2x	12x		4x	4x	
2	4-283200	6x	4x	4x	18x	4x	6x	6x	
3	4-283300	10x	6x	4x	24x	4x	8x	8x	
4	4-283400	14x	10x	6x	30x	8x	10x	10x	4x
5	4-283500	14x	10x	8x	36x	8x	12x	12x	4x



	280110.N	280152.N	280162.N	280164+65.N	280166+67.N	280144+46.N	280910	283999	
	2x	2x						1x	8.814 PLN •
	4x	2x	2x					1x	15.551 PLN •
	6x	2x	2x		1x			1x	22.442 PLN •
	8x	2x	2x	1x	1x		1x	1x	35.299 PLN •
	12x	2x	2x	1x	1x	1x	1x	1x	43.055 PLN •

Professional Extreme 8.7

- Stal narzędziowa X8.7, azotowanie plazmowe, powlekanie BAR
- Grubość materiału ok. 24,5 – 27 mm
- Średnica otworów Ø 28 mm, Otwory w siatce ukośnej
- Bok stołu o wysokości 200 mm, Otwory na bocznych płytach stołu w siatce ukośnej
- Panel boczny stołu wykonany z wysokiej jakości stali S355J2+N
- zawiera nogi standardowe



Wymiar stołu	Nogi	Waga		
1000 x 1000 mm	4	400 kg	13.867 PLN	4-280010.XD7D •
1200 x 800 mm	4	392 kg	13.833 PLN	4-280025.XD7D •
1200 x 1200 mm	4	521 kg	17.719 PLN	4-280015.XD7D •
1500 x 1000 mm	4	554 kg	19.054 PLN	4-280035.XD7D •
1500 x 1500 mm	4	767 kg	25.030 PLN	4-280050.XD7D •
2000 x 1000 mm	4	699 kg	22.604 PLN	4-280020.XD7D •
2000 x 1200 mm	4	806 kg	25.509 PLN	4-280060.XD7D •
2000 x 2000 mm	4	1240 kg	38.936 PLN	4-280045.XD7D •
2400 x 1200 mm	4	947 kg	28.897 PLN	4-280030.XD7D •
3000 x 1500 mm	6	1425 kg	41.467 PLN	4-280040.XD7D •
4000 x 2000 mm	8	2384 kg	64.420 PLN	4-280055.XD7D •
4800 x 2400 mm	11	3275 kg	92.934 PLN	4-280065.XD7D ○



www.siegmund.com/
F-tableX728

Waga = Stół + Paleta + Noga podstawowa
Maksymalne zalecane całkowite obciążenie z 4 nogami 4000 kg przy równomiernym rozłożeniu ciężaru. (Dane dotyczą nogi podstawowej)
Wszystkie stoły dostępne na zamówienie bez azotowania plazmowego lub z siatką 100x100 mm: www.siegmund.com/F-tableX728

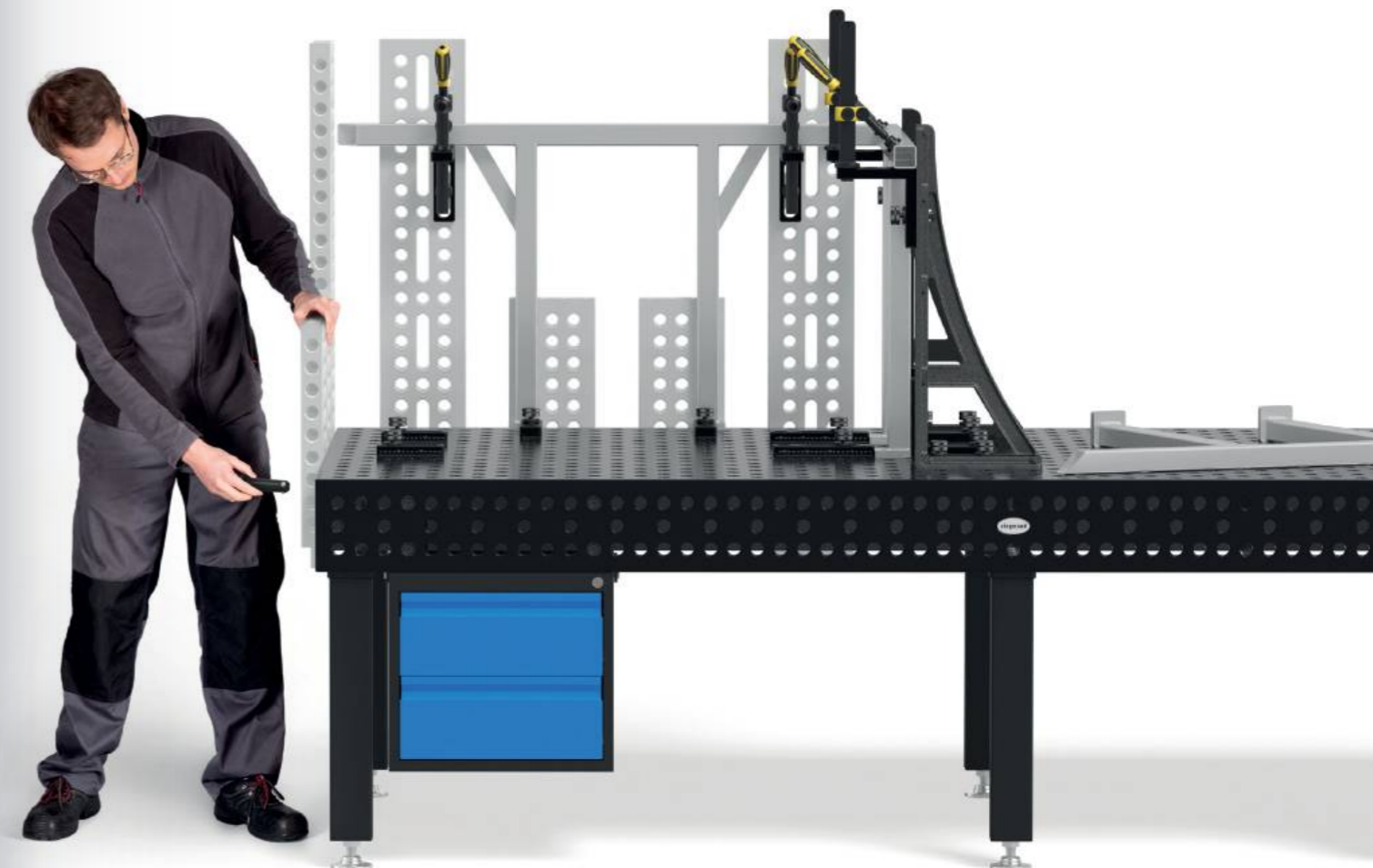

Nogi do stołu



	Wyposażenie standardowe	Wyposażenie standardowe	Wysokość regulowana	Wysokość regulowana	Na kółku, z hamulcem	Wysokość regulowana, na kółku, z hamulcem	Zakotwienie w podłodze	Zakotwienie w podłodze
	280858.X	280857.X	4-280878.XX	4-280877.XX	4-280876.XX	4-280879.XX	4-280874.XX	4-280875.XX
Nośność na nogę	2000 kg	2000 kg	2000 kg	2000 kg	800 kg	800 kg	2000 kg	2000 kg
Wysokość nogi	650 mm	750 mm	450 – 700 mm	550 – 900 mm	650 mm	550 – 750 mm	650 mm	750 mm
Precyzyjna regulacja	50 mm	50 mm	50 mm	50 mm	20 mm	20 mm	50 mm	50 mm
Dopłata za nogę	zawiera	Alternatywnie	373 PLN	383 PLN	483 PLN	627 PLN	254 PLN	254 PLN

Wysokość robocza blatu stołu = wysokość nogi stołu + wysokość bocznej płyty stołu
Podane nośności odnoszą się do obciążenia statycznego. Uwaga: Hamulec niezalecany dla stołów z 6 lub 8 nogami.

Zestawy



	280610.N	280630.N	280648.1.N	280511	280740	280410.N	280420.N	280430.N
1	4-283100	4x	2x	2x	12x	4x	4x	
2	4-283200	6x	4x	4x	18x	4x	6x	
3	4-283300	10x	6x	4x	24x	4x	8x	
4	4-283400	14x	10x	6x	30x	8x	10x	4x
5	4-283500	14x	10x	8x	36x	8x	12x	4x



	280110.N	280152.N	280162.N	280164+65.N	280166+67.N	280144+46.N	280910	283999	
	2x	2x						1x	8.814 PLN •
	4x	2x	2x					1x	15.551 PLN •
	6x	2x	2x		1x			1x	22.442 PLN •
	8x	2x	2x	1x	1x		1x	1x	35.299 PLN •
	12x	2x	2x	1x	1x	1x	1x	1x	43.055 PLN •

Professional Extreme 8.8 PLUS

- Stal narzędziowa X8.8, azotowanie plazmowe, oksydacja poprodukcyjna BAR
- Grubość materiału ok. 24,5 – 27 mm
- Średnica otworów Ø 28 mm, Otwory w siatce ukośnej
- Bok stołu o wysokości 300 mm, Otwory na bocznych płytach stołu w 3 rzędach w rozstawie 50 mm, 2 rzędach w rozstawie 100 mm
- Panel boczny stołu wykonany z wysokiej jakości stali S355J2+N
- zawiera nogi standardowe



Wymiar stołu	Nogi	Waga			
1200 x 1200 mm	4	612 kg	19.733 PLN	4-280015.XD8PL	•
1500 x 1000 mm	4	655 kg	21.284 PLN	4-280035.XD8PL	•
1500 x 1500 mm	4	901 kg	27.796 PLN	4-280050.XD8PL	•
2000 x 1000 mm	4	826 kg	25.102 PLN	4-280020.XD8PL	•
2400 x 1200 mm	4	1102 kg	31.911 PLN	4-280030.XD8PL	•
3000 x 1500 mm	6	1656 kg	45.630 PLN	4-280040.XD8PL	•
4000 x 2000 mm	8	2746 kg	70.402 PLN	4-280055.XD8PL	•

Waga = Stół + Paleta + Noga podstawowa
 Maksymalne zalecane całkowite obciążenie z 4 nogami 6000 kg przy równomiernym rozłożeniu ciężaru. (Dane dotyczą nogi podstawowej)
 Wszystkie stoły dostępne na zamówienie bez azotowania plazmowego: www.siegmund.com/f-tableX828plus



www.siegmund.com/f-tableX828plus

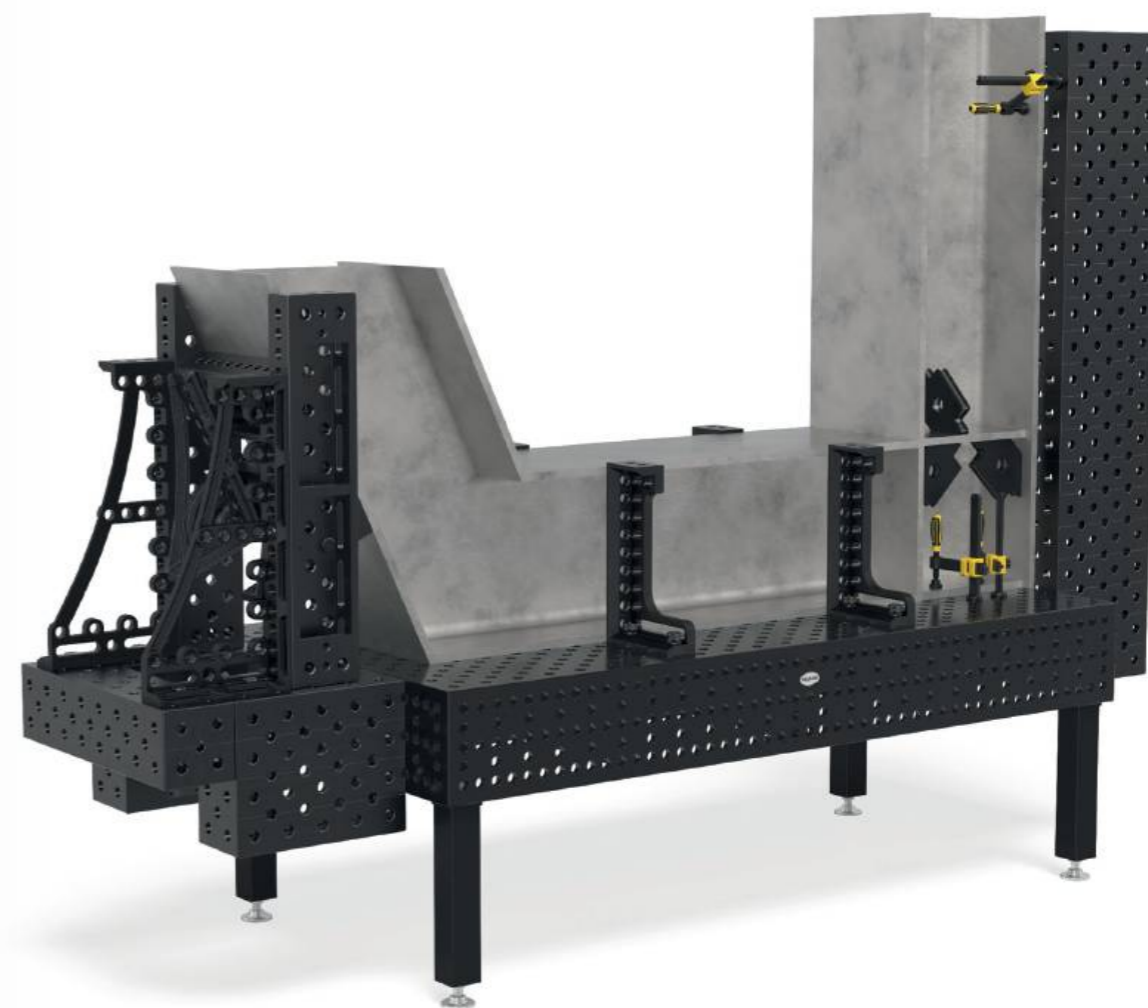

Nogi do stołu



	Wyposażenie standardowe	Wyposażenie standardowe	Wysokość regulowana	Wysokość regulowana	Na kółku, z hamulcem	Wysokość regulowana, na kółku, z hamulcem	Zakotwienie w podłodze
	280853.X	280857.X	4-280878.XX	4-280877.XX	4-280860.XX	4-280879.XX	4-280872.XX
Nośność na nogę	3000 kg	2000 kg	2000 kg	2000 kg	800 kg	800 kg	3000 kg
Wysokość nogi	550 mm	750 mm	450 – 700 mm	550 – 900 mm	550 mm	550 – 750 mm	550 mm
Precyzyjna regulacja	50 mm	50 mm	50 mm	50 mm	20 mm	20 mm	50 mm
Doплата za nogę	zawiera	Alternatywnie	373 PLN	383 PLN	474 PLN	627 PLN	254 PLN

Wysokość robocza blatu stołu = wysokość nogi stołu + wysokość bocznej płyty stołu
 Podane nośności odnoszą się do obciążenia statycznego. Uwaga: Hamulec niezalecany dla stołów z 6 lub 8 nogami.

Zestawy



	280610.N	280630.N	280648.1.N	280511	280740	280410.N	280420.N	280430.N
1	4-283100	4x	2x	2x	12x	4x	4x	
2	4-283200	6x	4x	4x	18x	4x	6x	
3	4-283300	10x	6x	4x	24x	4x	8x	
4	4-283400	14x	10x	6x	30x	8x	10x	4x
5	4-283500	14x	10x	8x	36x	8x	12x	4x



	280110.N	280152.N	280162.N	280164+65.N	280166+67.N	280144+46.N	280910	283999	
	2x	2x						1x	8.814 PLN •
	4x	2x	2x					1x	15.551 PLN •
	6x	2x	2x		1x			1x	22.442 PLN •
	8x	2x	2x	1x	1x		1x	1x	35.299 PLN •
	12x	2x	2x	1x	1x	1x	1x	1x	43.055 PLN •

OFERTA JUBILEUSZOWA

28 X8.7 N BAR 100

Stół spawalniczy Extreme 8.7 z akcesoriami

- Stal narzędziowa X8.7 + Azotowanie plazmowe
- Panel boczny stołu wykonany z wysokiej jakości stali S355J2+N + Azotowanie plazmowe
- Średnica otworów \varnothing 28 mm
- Otwory w siatce ukośnej
- Grubość materiału ok. 24,5 – 27 mm
- Bok stołu o wysokości 200 mm
- Otwory na bocznych płytach stołu w siatce ukośnej
- Narożniki i krawędzie zaokrąglone
- Z miarką na powierzchni
- Wzmocniona konstrukcja z ożebrowaniem

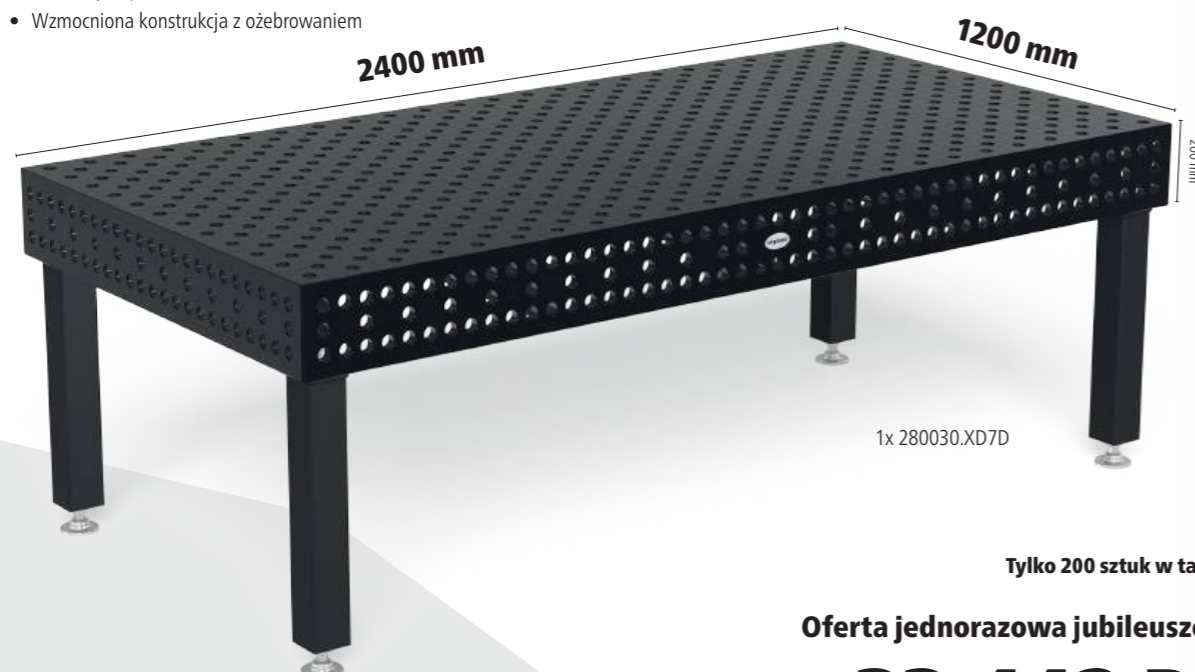

1x 280030.XD7D

Tylko 200 sztuk w takiej cenie!

Oferta jednorazowa jubileuszowa %

33.442 PLN

Zamiast 44.501 PLN

4-280030.XD7D.JA



6x 280610.N



12x 280511



4x 280513



8x AP280529



4x AP280602.N



4x 280420.N

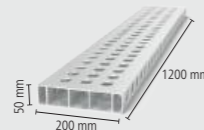

4x AR28014120.V



4x 280162.N



FOR FREE 1x 283999



Stół rowkowany Hexagon

- Stal narzędziowa X8.7, azotowanie plazmowe, powlekanie BAR
- Grubość materiału ok. 24,5 – 27 mm
- Odległość rowków Hexagon 100 mm
- Średnica otworów Ø 28 mm, Siatka prosta otworów 100x100 mm
- Bok stołu o wysokości 200 mm, Otwory na bocznych płytach stołu w siatce ukośnej
- Panel boczny stołu wykonany z wysokiej jakości stali S355J2+N
- zawiera nogi standardowe



Wymiar stołu	Nogi	Waga			
1200 x 1200 mm	4	500 kg	19.303 PLN	4-280015.HNK	•
1500 x 1000 mm	4	531 kg	20.614 PLN	4-280035.HNK	•
1500 x 1500 mm	4	734 kg	26.629 PLN	4-280050.HNK	•
2000 x 1000 mm	4	668 kg	24.758 PLN	4-280020.HNK	•
2400 x 1200 mm	6	920 kg	30.567 PLN	4-280030.HNK	•
3000 x 1500 mm	6	1356 kg	45.170 PLN	4-280040.HNK	•
4000 x 2000 mm	8	2262 kg	70.464 PLN	4-280055.HNK	•

Waga = Stół + Paleta + Noga podstawowa
Maksymalne zalecane całkowite obciążenie z 4 nogami 4000 kg przy równomiernym rozłożeniu ciężaru. (Dane dotyczą nogi podstawowej)



www.siegmund.com/
F-hexagotable

Bezpłatnie z każdym stołem rowkowanym Hexagon

- HN283999:
4x HN280547 Blok przesuwny 25 mm
4x 280546.4 Tuleja mocująca



Nogi do stołu



	Wyposażenie standardowe	Wyposażenie standardowe	Wysokość regulowana	Wysokość regulowana	Na kółku, z hamulcem	Wysokość regulowana, na kółku, z hamulcem	Zakotwienie w podłodze	Zakotwienie w podłodze
	280858.X	280857.X	4-280878.XX	4-280877.XX	4-280876.XX	4-280879.XX	4-280874.XX	4-280875.XX
Nośność na nogę	2000 kg	2000 kg	2000 kg	2000 kg	800 kg	800 kg	2000 kg	2000 kg
Wysokość nogi	650 mm	750 mm	450 – 700 mm	550 – 900 mm	650 mm	550 – 750 mm	650 mm	750 mm
Precyzyjna regulacja	50 mm	50 mm	50 mm	50 mm	20 mm	20 mm	50 mm	50 mm
Doплата za nogę	zawiera	Alternatywnie	373 PLN	383 PLN	483 PLN	627 PLN	254 PLN	254 PLN

Wysokość robocza blatu stołu = wysokość nogi stołu + wysokość bocznej płyty stołu
Podane nośności odnoszą się do obciążenia statycznego. Uwaga: Hamulec niezalecany dla stołów z 6 lub 8 nogami.

Zestawy



	280610.N	280630.N	280648.1.N	280511	280740	280410.N	280420.N	280430.N
1	4-283100	4x	2x	2x	12x	4x	4x	
2	4-283200	6x	4x	4x	18x	4x	6x	
3	4-283300	10x	6x	4x	24x	4x	8x	
4	4-283400	14x	10x	6x	30x	8x	10x	4x
5	4-283500	14x	10x	8x	36x	8x	12x	4x



	280110.N	280152.N	280162.N	280164+65.N	280166+67.N	280144+46.N	280910	283999	
	2x	2x	2x					1x	8.814 PLN •
	4x	2x	2x					1x	15.551 PLN •
	6x	2x	2x		1x			1x	22.442 PLN •
	8x	2x	2x	1x	1x		1x	1x	35.299 PLN •
	12x	2x	2x	1x	1x	1x	1x	1x	43.055 PLN •

Platforma podnosząca Siegmund

- z dwoma cylindrami podnoszącymi
- wysoka odporność
- łatwa obsługa
- masywne nożyce i stalowe rolki
- Listwa stykowa chroni przed zgnieciem
- Możliwy montaż na podłodze i pod podłogą



Platforma podnosząca 2010

dla stołu 2000x1000 mm, Wysokość całkowita po złożeniu: 330 mm, Zakres podnoszenia: 1100 mm, Czas podnoszenia załadowanego: 45~55 sekundy, Siła 2,2 kW, Napięcie robocze 400 V, Maksymalna ładowność: Rama podstawowa (bez stołu) 4000 kg, w tym płyty izolacyjne, Oferta jubileuszowa: patrz strona 72

16 22 28

	L (a)	B (b)	G	Oferta specjalna - cena
4-HB4020.1	1990 mm	990 mm	470 kg	20.336 PLN •
Zamiast 31.308 PLN				



Platforma podnosząca 2012

dla stołu 2000x1200 mm, Wysokość całkowita po złożeniu: 330 mm, Zakres podnoszenia: 1100 mm, Czas podnoszenia załadowanego: 45~55 sekundy, Siła 2,2 kW, Napięcie robocze 400 V, Maksymalna ładowność: Rama podstawowa (bez stołu) 4000 kg, w tym płyty izolacyjne

16 22 28

	L (a)	B (b)	G	
4-HB4060.1	1990 mm	1190 mm	490 kg	32.457 PLN •



Platforma podnosząca 2412

dla stołu 2400x1200 mm, Wysokość całkowita po złożeniu: 330 mm, Zakres podnoszenia: 1100 mm, Czas podnoszenia załadowanego: 45~55 sekundy, Siła 2,2 kW, Napięcie robocze 400 V, Maksymalna ładowność: Rama podstawowa (bez stołu) 4000 kg, w tym płyty izolacyjne

16 22 28

	L (a)	B (b)	G	
4-HB4030.1	2390 mm	1190 mm	530 kg	34.686 PLN •



Platforma podnosząca 3015

dla stołu 3000x1500 mm, Wysokość całkowita po złożeniu: 430 mm, Zakres podnoszenia: 650 mm, Czas podnoszenia załadowanego: 35~45 sekundy, Siła 2,2 kW, Napięcie robocze 400 V, Maksymalna ładowność: Rama podstawowa (bez stołu) 6000 kg, w tym płyty izolacyjne

16 22 28

	L (a)	B (b)	G	
4-HB4040.1	2990 mm	1490 mm	865 kg	53.635 PLN •

Platforma podnosząca 2010 ze stołem spawalniczym

- w tym stół spawalniczy 2000x1000 mm oraz płyty ochronne
- Grubość materiału Blat stołu ok. 24,5 – 27 mm
- Wymiary (dł. X szer.): ok. 1990x990 mm
- Waga (bez stołu) ok. 470 kg
- Wysokość całkowita po złożeniu: 330 mm, Zakres podnoszenia: 1100 mm
- Wysokość robocza to wysokość całkowita plus panel boczny stołu
- Maksymalna ładowność: Rama podstawowa (bez stołu) 4000 kg
- Czas podnoszenia załadowanego: 45~55 sekundy
- Siła 2,2 kW, Napięcie robocze 400 V



Globalna organizacja Powierzchnia robocza	Charakterystyka Powierzchnia robocza	G		
2000 x 1000 mm	28 750 N BAR	1166 kg	48.395 PLN	4-HB280020.P •
2000 x 1000 mm	28 XB.7 N BAR	1135 kg	52.707 PLN	4-HB280020.XD7D •
2000 x 1000 mm	28 XB.8 N BAR	1266 kg	55.205 PLN	4-HB280020.XD8PL •
2000 x 1000 mm	28 XB.7 N BAR	1104 kg	54.860 PLN	4-HB280020.HNK •

Platforma podnosząca 2012 ze stołem spawalniczym

- w tym stół spawalniczy 2000x1200 mm i płyty ochronne
- Grubość materiału Blat stołu ok. 24,5 – 27 mm
- Wymiary (dł. X szer.): ok. 1990x1190 mm
- Waga (bez stołu) ok. 490 kg
- Wysokość całkowita po złożeniu: 330 mm, Zakres podnoszenia: 1100 mm
- Wysokość robocza to wysokość całkowita plus panel boczny stołu
- Maksymalna ładowność: Rama podstawowa (bez stołu) 4000 kg
- Czas podnoszenia załadowanego: 45~55 sekundy
- Siła 2,2 kW, Napięcie robocze 400 V



Globalna organizacja Powierzchnia robocza	Charakterystyka Powierzchnia robocza	G		
2000 x 1200 mm	28 750 N BAR	1299 kg	52.190 PLN	4-HB280060.P •
2000 x 1200 mm	28 XB.7 N BAR	1262 kg	56.760 PLN	4-HB280060.XD7D •

Platforma podnosząca 2412 ze stołem spawalniczym

- w tym stół spawalniczy 2400x1200 mm i płyty ochronne
- Grubość materiału Blat stołu ok. 24,5 – 27 mm
- Wymiary (dł. X szer.): ok. 2390x1190 mm
- Waga (bez stołu) ok. 530 kg
- Wysokość całkowita po złożeniu: 330 mm, Zakres podnoszenia: 1100 mm
- Wysokość robocza to wysokość całkowita plus panel boczny stołu
- Maksymalna ładowność: Rama podstawowa (bez stołu) 4000 kg
- Czas podnoszenia załadowanego: 45~55 sekundy
- Siła 2,2 kW, Napięcie robocze 400 V



Globalna organizacja Powierzchnia robocza	Charakterystyka Powierzchnia robocza	G		
2400 x 1200 mm	28 750 N BAR	1482 kg	57.047 PLN	4-HB280030.P •
2400 x 1200 mm	28 XB.7 N BAR	1443 kg	62.377 PLN	4-HB280030.XD7D •
2400 x 1200 mm	28 XB.8 N BAR	1602 kg	65.392 PLN	4-HB280030.XD8PL •
2400 x 1200 mm	28 XB.7 N BAR	1399 kg	63.444 PLN	4-HB280030.HNK •

Platforma podnosząca 3015 ze stołem spawalniczym

- w tym stół spawalniczy 3000x1500 mm i płyty ochronne
- Grubość materiału Blat stołu ok. 24,5 – 27 mm
- Wymiary (dł. X szer.): ok. 2990x1490 mm
- Waga (bez stołu) ok. 865 kg
- Wysokość całkowita po złożeniu: 430 mm, Zakres podnoszenia: 650 mm
- Wysokość robocza to wysokość całkowita plus panel boczny stołu
- Maksymalna ładowność: Rama podstawowa (bez stołu) 6000 kg
- Czas podnoszenia załadowanego: 34~45 sekundy
- Siła 2,2 kW, Napięcie robocze 400 V



Globalna organizacja Powierzchnia robocza	Charakterystyka Powierzchnia robocza	G		
3000 x 1500 mm	28 750 N BAR	2331 kg	86.388 PLN	4-HB280040.P •
3000 x 1500 mm	28 XB.7 N BAR	2239 kg	93.293 PLN	4-HB280040.XD7D •
3000 x 1500 mm	28 XB.8 N BAR	2476 kg	97.456 PLN	4-HB280040.XD8PL •
3000 x 1500 mm	28 XB.7 N BAR	2170 kg	96.997 PLN	4-HB280040.HNK •



Więcej informacji i akcesoriów do tych produktów znajdziesz w Internecie.



www.siegmund.com/
F-h-lift

OFERTA JUBILEUSZOWA

16 22 28

Platforma podnosząca 2010 dla stołu 2000x1000 mm w tym płyty izolacyjne

- dla stołu 2000x1000 mm
- Wysokość całkowita po złożeniu: 330 mm
- Zakres podnoszenia: 1100 mm
- Czas podnoszenia załadowanego: 45~55 sekundy
- Siła 2,2 kW
- Napięcie robocze 400 V
- Maksymalna ładowność: Rama podstawowa (bez stołu) 4000 kg
- w tym płyty izolacyjne



1x HB4020.1

Korzyści dla użytkowników

- ✔ z dwoma cylindrami podnoszącymi
- ✔ wysoka odporność
- ✔ łatwa obsługa
- ✔ masywne nożyce i stalowe rolki
- ✔ Listwa stykowa chroni przed zgnieciem
- ✔ Możliwy montaż na podłodze i pod podłogą

Oferta jednorazowa jubileuszowa %

20.336 PLN

Zamiast 31.308 PLN

4-HB4020.1



www.siegmund.com/
F-h-lifting



Najwyższa jakość wszystkich komponentów

Siegmund ułatwia pracę dzięki platformom podnoszącym zaprojektowanym specjalnie do stołów spawalniczych. Platformy podnoszące Siegmund oferują wszystkie znane funkcje, a tym samym umożliwiają wydajną i łatwą pracę.

Płyta izolacyjna

- do izolacji elektrycznej między stołem spawalniczym a platformą podnoszącą
- chroni układ elektryczny platformy podnoszącej
- wchodzi w zakres dostawy



Obrotowy stół z regulacją wysokości Stacjonarny

- Wymiary (dł. X szer.): ok. 785x785 mm
- Waga (bez płyty): ok. 70 kg
- Wysokość robocza od 780 mm do 1100 mm
- Ze względu na bezpieczeństwo wywrócenia zalecamy wyłącznie następujące wymiary
- Kompatybilny tylko z określonymi blatami (specjalne punkty mocowania w blacie)
- Maksymalna ładowność: Rama podstawowa (bez płyty) 1000 kg



Globalna organizacja robocza	Charakterystyka Powierzchnia robocza	MS (d)	G			
1000 x 1000 mm		25 mm	245 kg	10.316 PLN	2-DS281010.XD7	•
1200 x 800 mm		25 mm	238 kg	10.288 PLN	2-DS281025.XD7	•
1200 x 1200 mm		25 mm	321 kg	11.699 PLN	2-DS281015.XD7	•
1000 x 1000 mm		15 mm	179 kg	8.886 PLN	2-DS804024.XD7	•
1200 x 1200 mm		15 mm	226 kg	11.111 PLN	2-DS804034.XD7	•
1200 x 800 mm		15 mm	182 kg	8.876 PLN	2-DS804004.X7	•
Ø 1100 mm		15 mm	173 kg	10.092 PLN	2-DS804211.XD7	•

Grubość materiału 15 mm: Do mocowania za pomocą trzpieni 280511 wymagana jest podkładka dystansowa 800653.1.N.

Obrotowy stół z regulacją wysokości mobilny

- Wymiary (dł. X szer.): ok. 795x795 mm
- Waga (bez płyty): ok. 70 kg
- Wysokość robocza od 780 mm do 1100 mm
- Ze względu na bezpieczeństwo wywrócenia zalecamy wyłącznie następujące wymiary
- Kompatybilny tylko z określonymi blatami (specjalne punkty mocowania w blacie)
- Maksymalna ładowność: Rama podstawowa (bez płyty) 1000 kg



Globalna organizacja robocza	Charakterystyka Powierzchnia robocza	MS (d)	G			
1000 x 1000 mm		25 mm	245 kg	10.934 PLN	2-DM281010.XD7	•
1200 x 800 mm		25 mm	238 kg	10.905 PLN	2-DM281025.XD7	•
1200 x 1200 mm		25 mm	321 kg	12.317 PLN	2-DM281015.XD7	•
1000 x 1000 mm		15 mm	179 kg	9.503 PLN	2-DM804024.XD7	•
1200 x 1200 mm		15 mm	226 kg	11.728 PLN	2-DM804034.XD7	•
1200 x 800 mm		15 mm	182 kg	9.493 PLN	2-DM804004.X7	•
Ø 1100 mm		15 mm	173 kg	10.709 PLN	2-DM804211.XD7	•

Grubość materiału 15 mm: Do mocowania za pomocą trzpieni 280511 wymagana jest podkładka dystansowa 800653.1.N.

Magnetyczne połączenie uziemienia

Magnetyczne połączenie uziemiające z obrotowym przegubem jest pewnie zamocowany na czystych i gładkich powierzchniach. Koniec ze skręcaniem kabli dzięki szybkiemu i łatwemu uziemieniu Siegmund. Połączenie może być zaciskane lub przewodowe. W połączeniu z płytą adaptacyjną i śrubą z łbem stożkowym doskonale nadaje się jako zestaw doposażeniowy do stołu obrotowego.



Magnetyczne połączenie uziemienia Do stołu obrotowego

szybkie i łatwe uziemienie, bez ryzyka skręcania przewodów, duża siła zamocowania na czystych i gładkich powierzchniach, Zawartość dostawy: Płyta adaptera i śruba z łbem stożkowym

	G	
2-00003399	0,92 kg	172 PLN •

Więcej informacji i akcesoriów do tych produktów znajdziesz w Internecie.
www.siegmund.com/F-rotating

Mobilny stół podnoszony 500 kg

- Wymiary (dł. X szer.): ok. 1115x630 mm
- Waga (bez płyty): ok. 65 kg
- Wysokość robocza od ok. 700 do 1000 mm
- Kompatybilny tylko z określonymi blatami (specjalne punkty mocowania w blacie)
- Maksymalna ładowność: Rama podstawowa (bez płyty) 500 kg



Globalna organizacja robocza	Charakterystyka Powierzchnia robocza	MS (d)	G			
1200 x 800 mm		15 mm	177 kg	10.785 PLN	2-HT804004.X7	•
1500 x 1000 mm		15 mm	227 kg	12.503 PLN	2-HT804014.XD7	•

Grubość materiału 15 mm: Do mocowania za pomocą trzpieni 280511 wymagana jest podkładka dystansowa 800653.1.N.

Mobilny stół podnoszony 1000 kg

- Wymiary (dł. X szer.): ok. 1490x990 mm
- Waga (bez płyty): ok. 200 kg
- Wysokość robocza od ok. 700 do 1000 mm
- Mocowanie poprzez otwory
- Maksymalna ładowność: Rama podstawowa (bez płyty) 1000 kg



Globalna organizacja robocza	Charakterystyka Powierzchnia robocza	MS (d)	G			
1500 x 1000 mm		15 mm	362 kg	14.503 PLN	2-HS804014.XD7	•
2000 x 1000 mm		15 mm	417 kg	16.408 PLN	2-HS804044.XD7	•

Grubość materiału 15 mm: Do mocowania za pomocą trzpieni 280511 wymagana jest podkładka dystansowa 800653.1.N.

Mobilny stół podnoszony 1200 kg

- Wymiary (dł. X szer.): ok. 1490x990 mm
- Waga (bez płyty): ok. 210 kg
- Wysokość robocza od ok. 800 do 1100 mm
- Maksymalna ładowność: Rama podstawowa (bez płyty) 1200 kg



Globalna organizacja robocza	Charakterystyka Powierzchnia robocza	MS (d)	G			
1500 x 1000 mm		25 mm	678 kg	30.332 PLN	2-HS280035.XD7D	•

Rekomendacja produktu



Zestaw uzupełniający, nośność 1700 kg

Drugi cylinder podnoszący o nośności 1700 kg (minus płyta), Kompatybilny tylko z mobilnym stołem podnoszącym 1200 kg, W komplecie dostarczamy: 1x siłownik podnoszący, 1x pedał nożny, materiał mocujący

	G	
2-HS009921	4 kg	2.062 PLN •



Pierścienie dystansowy do Premium Light op. 4 szt. azotowana

odległość między dwoma elementami mocującymi, jest wymagany przy mocowaniu do materiału o grubości 15 mm za pomocą trzpieni 280511, Zakres dostawy: 4 sztuki

	MS (d)	G	
2-800653.1.N	10 mm	0,04 kg	43 PLN •

Więcej informacji i akcesoriów do tych produktów znajdziesz w Internecie.
www.siegmund.com/F-lifting

MS: Grubość materiału, G: Waga, Ø: Średnica

Siegmond Workstation 1208

- z lewej i prawej strony 600 mm miejsca na szuflady
- w tym płyta z otworami systemowymi 1200x800 mm Premium Light
- Stal narzędziowa X8.7, azotowanie plazmowe, powlekanie BAR
- Średnica otworów Ø 28 mm
- Siatka prosta otworów 100x100 mm
- Maksymalne obciążenie: płyta podstawowa 1000 kg (bez płyty) / Kółko 400 kg (bez płyty)



Siegmond Workstation 1208		Zawartość dostawy: 1x 004002.1 Siegmond Workstation 1208 Rama podstawowa, 1x 804004.X7 Płyta z otworami				Oferta specjalna - cena	
	L (a)	B (b)	H (c)	G			
2-284400	1200 mm	800 mm	850 mm	144 kg		6.498 PLN	Zamiast 6.599 PLN

Siegmond Workstation 1208 zawiera półki		Zawartość dostawy: 1x 004002.1 Siegmond Workstation 1208 Rama podstawowa, 1x 804004.X7 Płyta z otworami, 1x 284030 Uchwyt na zacisk, 1x 004620 Półka, 1x 284635 Uchwyt na trzpień i pryzmę, 1x 004025.1 Ścianka narzędziowa z półką				Oferta specjalna - cena	
	L (a)	B (b)	H (c)	G			
2-284401	1200 mm	800 mm	850 mm	154 kg		7.087 PLN	Zamiast 7.225 PLN

Siegmond Workstation 1208 w połowie zamknięty zawiera 3 Szuflady		Zawartość dostawy: 1x 004002.1 Siegmond Workstation 1208 Rama podstawowa, 1x 804004.X7 Płyta z otworami, 2x 004230 Szuflada 180 mm, 1x 004235 Szuflada 240 mm, 1x 004120 Zestaw ścianek bocznych				Oferta specjalna - cena	
	L (a)	B (b)	H (c)	G			
2-284407	1200 mm	800 mm	850 mm	177 kg		8.369 PLN	Zamiast 8.493 PLN

Siegmond Workstation 1208 zamknięty zawiera 6 Szuflady		Zawartość dostawy: 1x 004002.1 Siegmond Workstation 1208 Rama podstawowa, 1x 804004.X7 Płyta z otworami, 4x 004230 Szuflada 180 mm, 2x 004235 Szuflada 240 mm, 2x 004120 Zestaw ścianek bocznych				Oferta specjalna - cena	
	L (a)	B (b)	H (c)	G			
2-284409	1200 mm	800 mm	850 mm	209 kg		10.240 PLN	Zamiast 10.388 PLN

Grubość materiału 15 mm: Do mocowania za pomocą trzpień 280511 wymagana jest podkładka dystansowa 800653.1.N. plus koszty pakowania / Wysyłka

Siegmond Workstation: The next generation

Dzięki stacji roboczej Siegmond otrzymujesz niedrogi miejsce pracy na małej powierzchni z dużą ilością miejsca do przechowywania w jakości Siegmond! Wszystkie akcesoria są kompatybilne z płytami perforowanymi, co pozwala na wykonywanie na nich wszelkiego rodzaju prac spawalniczych, mocujących czy montażowych. Niezależnie od tego, czy pracujesz w drewnie, czy budujesz i spawasz konstrukcje metalowe, stacja robocza Siegmond Workstation jest tak wszechstronna, jak Twoje pomysły!



Więcej informacji i akcesoriów do tych produktów znajdziesz w Internecie.



www.siegmond.com/
F-workstation

Siegmond Workstation 1208 – Konfiguracja

Siegmond Workstation 1208 Rama podstawowa		lewy / prawy: Prześnienie 600 mm na szuflady, zawiera instrukcję do samodzielnego montażu, Płyty z otworami systemowymi dostępne online					Oferta specjalna - cena	
	L (a)	B (b)	H (c)	TF	G			
2-004002.1	1030 mm	630 mm	838 mm	1000 kg	32 kg		2.522 PLN	

Komplet 4 kół dla Workstation 1208		możliwe łatwe przełączanie między stopą a kółkami		Oferta specjalna - cena	
	TF	G			
2-004100.1	400 kg	5,30 kg			340 PLN

Zestaw ścianek bocznych dla Workstation 1208		Moduły do zamykania boków i tyłu, zamykana, Wymagany 1x zestaw ścian bocznych na każdą stronę, Kompatybilny z: Szuflady 004220, 004225, 004230, 004235, kompatybilny z modelem Workstation od 11.09.2023					Oferta specjalna - cena	
	L (a)	B (b)	H (c)	G				
2-004120	513 mm	604 mm	607 mm	11 kg		756 PLN		

Szuflada z szyną i mocowaniem dla Workstation 0806 / 1208		lakierowana proszkowo, rozbudowa możliwa w dowolnym momencie, do stacji roboczej 0806 / 1208 bez ścian bocznych, Wspornik jest potrzebny, gdy nie ma ścian					Oferta specjalna - cena	
	L (a)	B (b)	H (c)	TF	G			
2-004220.WS	590 mm	400 mm	60 mm	50 kg	7,50 kg		378 PLN	
2-004225.WS	590 mm	400 mm	120 mm	50 kg	9 kg		426 PLN	
2-004230.WS	590 mm	400 mm	180 mm	50 kg	9,50 kg		474 PLN	
2-004235.WS	590 mm	400 mm	240 mm	50 kg	10 kg		522 PLN	

Ścianka narzędziowa z półką dla Workstation 0806 / 1208		lakierowana proszkowo, można umieścić po obu stronach					Oferta specjalna - cena	
	TF	G						
2-004025.1	30 kg	6,50 kg					421 PLN	

Półka dla Workstation 0806 / 1208 / 1212		lakierowana proszkowo, można umieścić po obu stronach					Oferta specjalna - cena	
	L (a)	B (b)	H (c)	TF	G			
2-004620	482 mm	144 mm	40 mm	10 kg	1,65 kg		67 PLN	

Uchwyt na trzpień i pryzmę dla Workstation 0806 / 1208 / 1212		lakierowana proszkowo, można umieścić po obu stronach					Oferta specjalna - cena	
	L (a)	B (b)	H (c)	G				
2-284635	482 mm	20 mm	109 mm	0,80 kg			72 PLN	

Uchwyt na zacisk dla Workstation 1208		lakierowana proszkowo, można umieścić po obu stronach					Oferta specjalna - cena	
	L (a)	B (b)	H (c)	G				
2-284030	580 mm	46 mm	49 mm	0,84 kg			67 PLN	

Siegmond Workstation 1212

- z lewej i prawej strony 600 mm miejsca na szuflady
- w tym płyta z otworami systemowymi 1200x1200 mm Premium Light
- Stal narzędziowa X8.7, azotowanie plazmowe, powlekanie BAR
- Średnica otworów Ø 28 mm
- Siatka prosta otworów 100x100 mm
- Maksymalne obciążenie: płyta podstawowa 1000 kg (bez płyty) / Kółko 400 kg (bez płyty)



Siegmond Workstation 1212		Zawartość dostawy: 1x 004602 Siegmond Workstation 1212 Rama podstawowa, 1x 804034.X7 Płyta z otworami		Oferta specjalna - cena	
L (a)	B (b)	H (c)	G		
2-284600	1200 mm	1200 mm	850 mm	209 kg	8.101 PLN
Zamiast 8.192 PLN					

Siegmond Workstation 1212 zawiera półki		Zawartość dostawy: 1x 004602 Siegmond Workstation 1212 Rama podstawowa, 1x 804034.X7 Płyta z otworami, 1x 284630 Uchwyt na zacisk, 1x 004620 Półka, 1x 284635 Uchwyt na trzpień i pryzmę, 1x 004625 Ścianka narzędziowa z półką		Oferta specjalna - cena	
L (a)	B (b)	H (c)	G		
2-284601	1200 mm	1200 mm	850 mm	222 kg	8.728 PLN
Zamiast 8.862 PLN					

Siegmond Workstation 1212 w połowie zamknięty zawiera 3 Szuflady		Zawartość dostawy: 1x 004602 Siegmond Workstation 1212 Rama podstawowa, 1x 804034.X7 Płyta z otworami, 2x 004230 Szuflada 180 mm, 1x 004235 Szuflada 240 mm, 1x 004720 Zestaw ścianek bocznych		Oferta specjalna - cena	
L (a)	B (b)	H (c)	G		
2-284607	1200 mm	1200 mm	850 mm	243 kg	10.005 PLN
Zamiast 10.120 PLN					

Siegmond Workstation 1212 zamknięty zawiera 6 Szuflady		Zawartość dostawy: 1x 004602 Siegmond Workstation 1212 Rama podstawowa, 1x 804034.X7 Płyta z otworami, 4x 004230 Szuflada 180 mm, 2x 004235 Szuflada 240 mm, 2x 004720 Zestaw ścianek bocznych		Oferta specjalna - cena	
L (a)	B (b)	H (c)	G		
2-284609	1200 mm	1200 mm	850 mm	277 kg	11.910 PLN
Zamiast 12.049 PLN					

Grubość materiału 15 mm: Do mocowania za pomocą trzpień 280511 wymagana jest podkładka dystansowa 800653.1.N. plus koszty pakowania / Wysyłka



Więcej informacji i akcesoriów do tych produktów znajdziesz w Internecie.



www.siegmond.com/
F-workstation

Siegmond Workstation 1212 – Konfiguracja



Siegmond Workstation 1212 Rama podstawowa

lewy / prawy: Przestrzeń 600 mm na szuflady, zawiera instrukcję do samodzielnego montażu, Płyty z otworami systemowymi dostępne online

	L (a)	B (b)	H (c)	TF	G	
2-004602	1030 mm	1030 mm	838 mm	1000 kg	43,80 kg	2.570 PLN



Komplet 4 kół dla Workstation 1212

możliwe łatwe przełączanie między stopą a kółkami

	TF	G	
2-004700	400 kg	4,30 kg	373 PLN

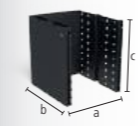

Zestaw ścianek bocznych dla Workstation 1212

Moduły do zamykania boków i tyłu, zamykana, Wymagany 1x zestaw ścian bocznych na każdą stronę, Kompatybilny z: Szuflady 004220, 004225, 004230, 004235

	L (a)	B (b)	H (c)	G	
2-004720	513 mm	590 mm	607 mm	12,50 kg	790 PLN

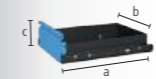

Szuflada z szyną i mocowaniem dla Workstation 1212

lakierowana proszkowo, rozbudowa możliwa w dowolnym momencie, do stacji roboczej 1212 bez ścian bocznych, Wspornik jest potrzebny, gdy nie ma ścian

	L (a)	B (b)	H (c)	TF	G	
2-004820.WS	590 mm	400 mm	60 mm	50 kg	8 kg	402 PLN
2-004825.WS	590 mm	400 mm	120 mm	50 kg	9,50 kg	450 PLN
2-004830.WS	590 mm	400 mm	180 mm	50 kg	10 kg	498 PLN
2-004835.WS	590 mm	400 mm	240 mm	50 kg	10,50 kg	545 PLN



Ścianka narzędziowa z półką dla Workstation 1212

lakierowana proszkowo, można umieścić po obu stronach

	TF	G	
2-004625	30 kg	8,80 kg	445 PLN

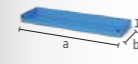

Półka dla Workstation 0806 / 1208 / 1212

lakierowana proszkowo, można umieścić po obu stronach

	L (a)	B (b)	H (c)	TF	G	
2-004620	482 mm	144 mm	40 mm	10 kg	1,65 kg	67 PLN

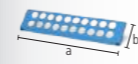

Uchwyt na trzpień i pryzmę dla Workstation 0806 / 1208 / 1212

lakierowana proszkowo, można umieścić po obu stronach

	L (a)	B (b)	H (c)	G	
2-284635	482 mm	20 mm	109 mm	0,80 kg	72 PLN





Uchwyt na zacisk dla Workstation 1212



lakierowana proszkowo, można umieścić po obu stronach

	L (a)	B (b)	H (c)	G	
2-284630	580 mm	46 mm	49 mm	1,50 kg	91 PLN

Rekomendacja produktu

	Zestaw narzędzi A 2x 280610.N Zacisk, 6x 280511 Trzpień, 2x 800653.1.N Pierścień dystansowy, 6x 280412 Stoper, 1x 280852.1 Klucz sześciokątny	28
	2-287320	G Oferta specjalna - cena 10,70 kg 2.096 PLN • Zamiast 2.981 PLN
	Zestaw narzędzi B 4x 280610.N Zacisk, 8x 280511 Trzpień, 3x 800653.1.N Pierścień dystansowy, 6x 280412 Stoper, 2x 280420.N Stoper, 1x 280852.1 Klucz sześciokątny, 1x 284320 Imadło zawiera Zestaw osłon szczęk imadła	28
	2-287340.1	G Oferta specjalna - cena 39,50 kg 4.278 PLN • Zamiast 6.546 PLN
	Zestaw narzędzi C 6x 280610.N Zacisk, 12x 280511 Trzpień, 4x 800653.1.N Pierścień dystansowy, 4x 280412 Stoper, 2x 280420.N Stoper, 2x 280152.N Kątownik, 2x 804050 Przedłużenie do płyt perforowanych, 2x 800528 Trzpień wpuszczany, 1x 280852.1 Klucz sześciokątny, 1x 284320 Zestaw Imadło do stołu Siegmund 125	28
	2-287360	G Oferta specjalna - cena 69,30 kg 7.512 PLN • Zamiast 10.733 PLN

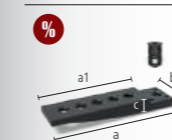
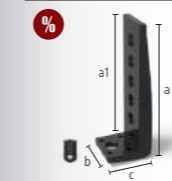

	Zestaw Przedłużenie Premium Light do płyt perforowanych Premium Light 1 rząd otworów Zawiera: 1x 804050 Przedłużenie Premium Light do płyt perforowanych Premium Light 1 rząd otworów zawiera 8 zestawy śrub, 1x 800528 Trzpień wpuszczany Premium Light <-> Premium Light	28
	2-804050.Set	L (a) L (a1) B (b) H (c) G Oferta specjalna - cena 381 mm 300 mm 99 mm 40 mm 4,90 kg 522 PLN • Zamiast 598 PLN
	Zestaw Zewnętrzny stoper Premium Light do płyt perforowanych Premium Light Zawiera: 1x 804051 Zewnętrzny stoper Premium Light do płyt perforowanych Premium Light zawiera 4 zestawy śrub, 1x 800528 Trzpień wpuszczany Premium Light <-> Premium Light	28
	2-804051.Set	L (a) L (a1) B (b) H (c) G Oferta specjalna - cena 340 mm 300 mm 99 mm 114 mm 5,10 kg 522 PLN • Zamiast 598 PLN
	Pierścień dystansowy do Premium Light op. 4 szt. azotowana odległość między dwoma elementami mocującymi, jest wymagany przy mocowaniu do materiału o grubości 15 mm za pomocą trzpienia 280511, Zakres dostawy: 4 sztuki	28
	2-800653.1.N	MS (d) G 10 mm 0,04 kg 43 PLN •



Więcej informacji i akcesoriów do tych produktów znajdziesz w Internecie.



www.siegmund.com/
F-workstation

Stół ośmiokątny 200

mocowanie za pomocą płyty adaptera (nie wchodzi w zakres dostawy), Płyta adaptera dostępna na zamówienie za dopłatą, Rabat: 2 lub więcej sztuk: 5%, 5 lub więcej sztuk: 10%



	L (a)	B (b)	H (c)	MS (d)	Ø	G	
2-920800.P	331 mm	800 mm	200 mm	25 mm	866 mm	261 kg	25.011 PLN ○
2-921000.P	414 mm	1000 mm	200 mm	25 mm	1082 mm	386 kg	28.686 PLN ○
2-921200.P	497 mm	1200 mm	200 mm	25 mm	1299 mm	514 kg	42.663 PLN ○
2-921400.P	580 mm	1400 mm	200 mm	25 mm	1515 mm	660 kg	46.343 PLN ○
2-921500.P	621 mm	1500 mm	200 mm	25 mm	1624 mm	726 kg	50.022 PLN ○
2-921600.P	663 mm	1600 mm	200 mm	25 mm	1732 mm	825 kg	53.697 PLN ○
2-921700.P	704 mm	1700 mm	200 mm	25 mm	1840 mm	896 kg	58.267 PLN ○
2-921800.P	746 mm	1800 mm	200 mm	25 mm	1948 mm	974 kg	57.377 PLN ○

Stół ośmiokątny 100

mocowanie za pomocą płyty adaptera (nie wchodzi w zakres dostawy), Płyta adaptera dostępna na zamówienie za dopłatą, Rabat: 2 lub więcej sztuk: 5%, 5 lub więcej sztuk: 10%



	L (a)	B (b)	H (c)	MS (d)	Ø	G	
2-920800.1.P	331 mm	800 mm	100 mm	25 mm	866 mm	203 kg	22.059 PLN ○
2-921000.1.P	414 mm	1000 mm	100 mm	25 mm	1082 mm	279 kg	25.011 PLN ○
2-921200.1.P	497 mm	1200 mm	100 mm	25 mm	1299 mm	380 kg	32.361 PLN ○
2-921400.1.P	580 mm	1400 mm	100 mm	25 mm	1515 mm	501 kg	39.725 PLN ○
2-921500.1.P	621 mm	1500 mm	100 mm	25 mm	1624 mm	557 kg	42.663 PLN ○
2-921600.1.P	663 mm	1600 mm	100 mm	25 mm	1732 mm	649 kg	44.137 PLN ○
2-921700.1.P	704 mm	1700 mm	100 mm	25 mm	1840 mm	705 kg	49.530 PLN ○
2-921800.1.P	746 mm	1800 mm	100 mm	25 mm	1948 mm	780 kg	53.697 PLN ○

Płyta ośmiokątna

mocowanie przez otwory za pomocą tulei (280500), Gwint M8 z boku, Rabat: 2 lub więcej sztuk: 5%, 5 lub więcej sztuk: 10%

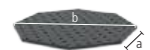

	L (a)	B (b)	H (c)	MS (d)	Ø	G	
2-940600.P	249 mm	600 mm	25 mm	25 mm	650 mm	94 kg	11.766 PLN ○
2-940800.P	331 mm	800 mm	25 mm	25 mm	866 mm	139 kg	14.709 PLN ○
2-941000.P	414 mm	1000 mm	25 mm	25 mm	1083 mm	198 kg	17.647 PLN ○
2-941200.P	497 mm	1200 mm	25 mm	25 mm	1299 mm	280 kg	22.241 PLN ○
2-941400.P	580 mm	1400 mm	25 mm	25 mm	1516 mm	388 kg	27.987 PLN ○
2-941500.P	621 mm	1500 mm	25 mm	25 mm	1636 mm	435 kg	29.667 PLN ○

Waga = Płyta ośmiokątna + Paleta
Ze względu na specyfikę adaptacji klienta, waga może się zmieniać.
Inne rozmiary stołów są dostępne na życzenie.
Stopki do stołu lub adaptery płytowe do mocowania nie są oferowane standardowo.

Płyta adaptera dostępna na zamówienie za dopłatą

Aby płytę ośmiokątną z powierzchnią boczną połączyć z obrotnikiem, wykorzystuje się adapter płytowy. Za dodatkową opłatą możliwa jest produkcja adaptera ze specjalnym układem otworów w zależności od zapotrzebowania.



Więcej informacji i akcesoriów do tych produktów znajdziesz w Internecie.



www.siegmund.com/
F-octagonal28

Stół ośmiokątny Premium Light 200

Do 40% mniejsza waga w porównaniu ze standardowym materiałem, mocowanie za pomocą płyty adaptera (nie wchodzi w zakres dostawy), Rabat: 2 lub więcej sztuk: 5%, 5 lub więcej sztuk: 10%



	L (a)	B (b)	H (c)	MS (d)	Ø	G	
2-820800.P	331 mm	800 mm	200 mm	15 mm	866 mm	221 kg	25.011 PLN ○
2-821000.P	414 mm	1000 mm	200 mm	15 mm	1082 mm	285 kg	28.686 PLN ○
2-821200.P	497 mm	1200 mm	200 mm	15 mm	1299 mm	373 kg	42.663 PLN ○
2-821400.P	580 mm	1400 mm	200 mm	15 mm	1515 mm	467 kg	46.343 PLN ○
2-821500.P	621 mm	1500 mm	200 mm	15 mm	1624 mm	511 kg	50.022 PLN ○
2-821600.P	663 mm	1600 mm	200 mm	15 mm	1732 mm	585 kg	53.697 PLN ○
2-821700.P	704 mm	1700 mm	200 mm	15 mm	1840 mm	640 kg	58.267 PLN ○
2-821800.P	746 mm	1800 mm	200 mm	15 mm	1948 mm	679 kg	57.377 PLN ○

Stół ośmiokątny Premium Light 100

Do 40% mniejsza waga w porównaniu ze standardowym materiałem, mocowanie za pomocą płyty adaptera (nie wchodzi w zakres dostawy), Rabat: 2 lub więcej sztuk: 5%, 5 lub więcej sztuk: 10%



	L (a)	B (b)	H (c)	MS (d)	Ø	G	
2-820800.1.P	331 mm	800 mm	100 mm	15 mm	866 mm	152 kg	22.059 PLN ○
2-821000.1.P	414 mm	1000 mm	100 mm	15 mm	1082 mm	199 kg	25.011 PLN ○
2-821200.1.P	497 mm	1200 mm	100 mm	15 mm	1299 mm	269 kg	32.361 PLN ○
2-821400.1.P	580 mm	1400 mm	100 mm	15 mm	1515 mm	350 kg	39.725 PLN ○
2-821500.1.P	621 mm	1500 mm	100 mm	15 mm	1624 mm	381 kg	42.663 PLN ○
2-821600.1.P	663 mm	1600 mm	100 mm	15 mm	1732 mm	450 kg	44.137 PLN ○
2-821700.1.P	704 mm	1700 mm	100 mm	15 mm	1840 mm	487 kg	49.530 PLN ○
2-821800.1.P	746 mm	1800 mm	100 mm	15 mm	1948 mm	527 kg	53.697 PLN ○

Płyta ośmiokątna Premium Light

Do 40% mniejsza waga w porównaniu ze standardowym materiałem, mocowanie przez otwory za pomocą tulei (280500), Gwint M8 z boku, Rabat: 2 lub więcej sztuk: 5%, 5 lub więcej sztuk: 10%



	L (a)	B (b)	H (c)	MS (d)	Ø	G	
2-840600.P	249 mm	600 mm	15 mm	15 mm	650 mm	69 kg	11.766 PLN ○
2-840800.P	331 mm	800 mm	15 mm	15 mm	866 mm	95 kg	14.709 PLN ○
2-841000.P	414 mm	1000 mm	15 mm	15 mm	1083 mm	142 kg	17.647 PLN ○
2-841200.P	497 mm	1200 mm	15 mm	15 mm	1299 mm	205 kg	22.241 PLN ○
2-841400.P	580 mm	1400 mm	15 mm	15 mm	1516 mm	254 kg	27.987 PLN ○
2-841500.P	621 mm	1500 mm	15 mm	15 mm	1636 mm	310 kg	29.667 PLN ○

Waga = Płyta ośmiokątna + Paleta
Ze względu na specyfikę adaptacji klienta, waga może się zmieniać.
Inne rozmiary stołów są dostępne na życzenie.
Stopki do stołu lub adaptery płytowe do mocowania nie są oferowane standardowo.

Rekomendacja produktu**Dopłata za dostosowanie płyty adaptera**

do stołów ośmiokątnych z płytami bocznymi



16 22 28

0-940000

3.129 PLN ○

Dopłata za dopasowanie koła wiertniczego

do płyt ośmiokątnych



16 22 28

0-940000.1

2.326 PLN ○

System mocowania punktu zerowego mechaniczny azotowana

Moduł mocujący do mocowania ręcznego, uruchamianie kluczem płaskim SW 50



	HK	H (G)	Ø	G	
2-ZP0010	2 kN	45 mm	58 mm	0,54 kg	225 PLN •

System mocowania punktu zerowego pneumatyczny azotowana

pneumatyczny moduł zaciskowy, zwolnienie trzpienia mocującego za pomocą sprężonego powietrza (ok. 7,5 bar), Zawiera uniwersalną śrubę banjo ZP0021



	HK	H (G)	Ø	G	
2-ZP0020	2 kN	45 mm	125 mm	3,39 kg	1.182 PLN •

Trzpień Poliamidowa

do ochrony nieużywanych modułów mocujących



	H (G)	Ø	G	
2-ZP0022	29 mm	35 mm	0,02 kg	53 PLN •

Śruba uniwersalna Banjo azotowana

do mocowania pneumatycznego modułu mocującego



	H (G)	Ø	G	
2-ZP0021	55 mm	36 mm	0,15 kg	115 PLN •

Rekomendacja produktu**Zestaw startowy System mocowania punktu zerowego mechaniczny**

Zestaw składa się z: 4x ZP0010, 4x ZP2800, 1x ZP2801, 2x ZP2802, 1x ZP2803, w tym materiał mocujący



	G	Oferta specjalna - cena
4-ZP2810	3,40 kg	1.474 PLN •
		Zamiast 1.589 PLN

**Zestaw startowy System mocowania punktu zerowego pneumatyczny**

Zestaw składa się z: 4x ZP0020, 4x ZP2800, 1x ZP2801, 2x ZP2802, 1x ZP2803, w tym materiał mocujący



	G	Oferta specjalna - cena
4-ZP2820	14,80 kg	5.029 PLN •
		Zamiast 5.407 PLN

**Trzpień mocujący azotowana**

do łączenia płyty perforowanej z modułem zaciskowym



	H (G)	Ø	G	
2-ZP2800	40 mm	45 mm	0,25 kg	105 PLN •

**Tuleja centrująca azotowana**

do łączenia trzpieni zaciskowych z płytą perforowaną, centrowanie w dwóch osiach, w tym materiał mocujący



	H (G)	Ø	G	
2-ZP2801	13 mm	31 mm	0,06 kg	62 PLN •

**Tuleja ustalająca azotowana**

do łączenia trzpieni zaciskowych z płytą perforowaną, funkcja zaciskania i przytrzymywania, bez centrowania, w tym materiał mocujący



	H (G)	Ø	G	
2-ZP2802	13 mm	31 mm	0,06 kg	62 PLN •

**Tuleja kompensacyjna azotowana**

do łączenia trzpieni zaciskowych z płytą perforowaną, centrowanie w jednej osi, w tym materiał mocujący



	H (G)	Ø	G	
2-ZP2803	13 mm	31 mm	0,06 kg	77 PLN •

Premium Light – do płyt perforowanych o grubości materiału 15 mm**Zestaw startowy System mocowania punktu zerowego mechaniczny do Premium Light**

Zestaw składa się z: 4x ZP0010, 4x ZP2800, 1x ZP8001, 2x ZP8002, 1x ZP8003, w tym materiał mocujący



	G	Oferta specjalna - cena
4-ZP8010	3,40 kg	1.474 PLN •
		Zamiast 1.584 PLN

**Zestaw startowy System mocowania punktu zerowego pneumatyczny do Premium Light**

Zestaw składa się z: 4x ZP0020, 4x ZP2800, 1x ZP8001, 2x ZP8002, 1x ZP8003, w tym materiał mocujący



	G	Oferta specjalna - cena
4-ZP8020	14,80 kg	5.029 PLN •
		Zamiast 5.412 PLN

**Tuleja centrująca do Premium Light azotowana**

do łączenia trzpieni zaciskowych z płytą perforowaną, centrowanie w dwóch osiach, w tym materiał mocujący



	H (G)	Ø	G	
2-ZP8001	13 mm	31 mm	0,06 kg	62 PLN •

**Tuleja ustalająca do Premium Light azotowana**

do łączenia trzpieni zaciskowych z płytą perforowaną, funkcja zaciskania i przytrzymywania, bez centrowania, w tym materiał mocujący



	H (G)	Ø	G	
2-ZP8002	13 mm	31 mm	0,06 kg	62 PLN •

**Tuleja kompensacyjna do Premium Light azotowana**

do łączenia trzpieni zaciskowych z płytą perforowaną, centrowanie w jednej osi, w tym materiał mocujący



	H (G)	Ø	G	
2-ZP8003	13 mm	31 mm	0,06 kg	77 PLN •

**Pierścień adaptera do Premium Light azotowana**

do montażu pneumatycznego modułu mocującego na płycie Premium Light



	H (G)	Ø	G	
2-ZP8009	16 mm	34 mm	0,04 kg	38 PLN •

**Więcej informacji i akcesoriów do tych produktów znajdziesz w Internecie.**www.siegmund.com/
F-zeroipoint

Profil aluminiowy 100 T

3 rowki teowe z każdej strony, do nakrętek kwadratowych M8, odległość rowków teowych 20 mm, do łączenia podstawy z pokrywą, profil aluminiowy 2000 mm do niestandardowego cięcia, Minimalna wysokość do cięcia: System 16: 45 mm, System 22: 35 mm, System 28: 40 mm

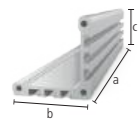

AL 16 22 28

	L(a)	B(b)	H(c)	G	
2-CS000172.1	76 mm	100 mm	100 mm	0,34 kg	57 PLN •
2-CS000172.2	101 mm	100 mm	100 mm	0,45 kg	67 PLN •
2-CS000172.3	126 mm	100 mm	100 mm	0,56 kg	77 PLN •
2-CS000172.4	151 mm	100 mm	100 mm	0,66 kg	81 PLN •
2-CS000172.5	176 mm	100 mm	100 mm	0,77 kg	96 PLN •
2-CS000172.6	201 mm	100 mm	100 mm	0,88 kg	105 PLN •
2-CS000172.7	226 mm	100 mm	100 mm	0,99 kg	110 PLN •
2-CS000172.8	251 mm	100 mm	100 mm	1,10 kg	120 PLN •
2-CS000172.9	276 mm	100 mm	100 mm	1,21 kg	134 PLN •
2-CS000176	500 mm	100 mm	100 mm	2,19 kg	215 PLN •
2-CS000172	2000 mm	100 mm	100 mm	8,74 kg	718 PLN •

Pokrywa 100 azotowana

gwintowane otwory M8 do mocowania zacisków szybko mocujących, mocowanie do profilu za pomocą wkrętów samogwintujących, system 16 z otworem pośrodku

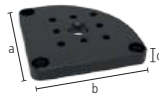

BAR N 16 22 28

	L(a)	B(b)	MS(d)	G	
2-CS000181	100 mm	100 mm	12 mm	0,71 kg	139 PLN •

Płyta bazowa 175 kątowna azotowana

pozycjonowany kątowno, do mocowania do profilu aluminiowego za pomocą wkrętu samogwintującego, do rozstawu otworów 50 mm / 100 mm, bezstopniowy obrót o 90°, Do mocowania potrzebne są pierścienie dystansowe (nr art. 800653.1.N)

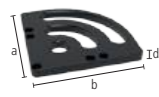

BAR N 28

	L(a)	B(b)	MS(d)	G	
2-CS280192	175 mm	175 mm	15 mm	2,06 kg	234 PLN •

Płyta bazowa 175 liniowa azotowana

pozycjonowany liniowo, do mocowania do profilu aluminiowego za pomocą wkrętu samogwintującego, bezstopniowo ruchomy, Do mocowania potrzebne są pierścienie dystansowe (nr art. 800653.1.N)

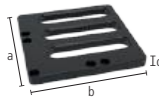

BAR N 28

	L(a)	B(b)	MS(d)	G		
2-CS280193	lewą	175 mm	175 mm	15 mm	2,23 kg	268 PLN •
2-CS280194	prawą	175 mm	175 mm	15 mm	2,23 kg	268 PLN •

Płyta adaptera z układem otworów dla szybkościaków azotowana

mocowanie trzpieniami z łbem stożkowym 160528, umożliwia swobodne pozycjonowanie zacisków szybko mocujących, dla szybkościaków (Układ otworów 40x20 mm / 40x40 mm / 40 mm)

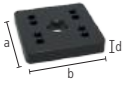

BAR N 16 22 28

	L(a)	B(b)	MS(d)	G	
2-CS000183	70 mm	70 mm	12 mm	0,41 kg	86 PLN •

Płyta adaptera bez układu otworów dla szybkościaków azotowana

mocowanie trzpieniami z łbem stożkowym 160528, adapter do zacisków szybko mocujących od innych producentów, Klient może dodać własny wzór nawiercenia

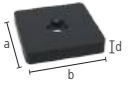

BAR N 16 22 28

	L(a)	B(b)	MS(d)	G	
2-CS000184	70 mm	70 mm	12 mm	0,44 kg	62 PLN •

Zestaw Płyta dystansowa 5 mm op. 5 szt. Stal nierdzewna

5 sztuk, jako kompensacja wysokości przy użyciu zacisków szybko mocujących, dla szybkościaków (Układ otworów 40x20 mm / 40x40 mm / 40 mm)

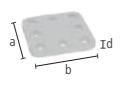

16 22 28

	L(a)	B(b)	MS(d)	G	
2-CS000185.Set	59 mm	59 mm	5 mm	0,60 kg	86 PLN •

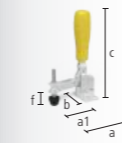
**Zacisk pionowy 1800 / 2200**

bez adaptera, CS009082: Układ otworów 40x20 mm / kąt otwarcia 110°, CS009084: Układ otworów 40x40 mm / kąt otwarcia 105°

16 22 28

	SP	L(a)	L(a1)	B(b)	H(c)	VB(f)	G		
2-CS009082	1800	1,80 kN	104 mm	68 mm	56 mm	190 mm	30 mm	0,43 kg	144 PLN •
2-CS009084	2200	2,20 kN	151 mm	95 mm	58 mm	220 mm	41 mm	0,70 kg	158 PLN •

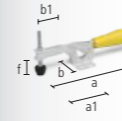
**Zacisk liniowy poziomy 1800 / 3000**

bez adaptera, CS009092: Układ otworów 40x20 mm, CS009094: Układ otworów 40x40 mm, mniej kolizyjne podczas mocowania w porównaniu z zaciskami pionowymi, kąt otwarcia 90°

16 22 28

	SP	L(a)	L(a1)	B(b)	B(b1)	VB(f)	G		
2-CS009092	1800	1,80 kN	245 mm	85 mm	56 mm	45 mm	35 mm	0,43 kg	134 PLN •
2-CS009094	3000	3 kN	295 mm	110 mm	58 mm	65 mm	40 mm	0,73 kg	167 PLN •

**Zacisk liniowy 2500 / 4000**

bez adaptera, Układ otworów 40 mm

16 22 28

	SP	L(a)	L(a1)	G		
2-CS009083	2500	2,50 kN	120 mm	57 mm	0,51 kg	196 PLN •
2-CS009093	4000	4 kN	180 mm	93 mm	1 kg	278 PLN •

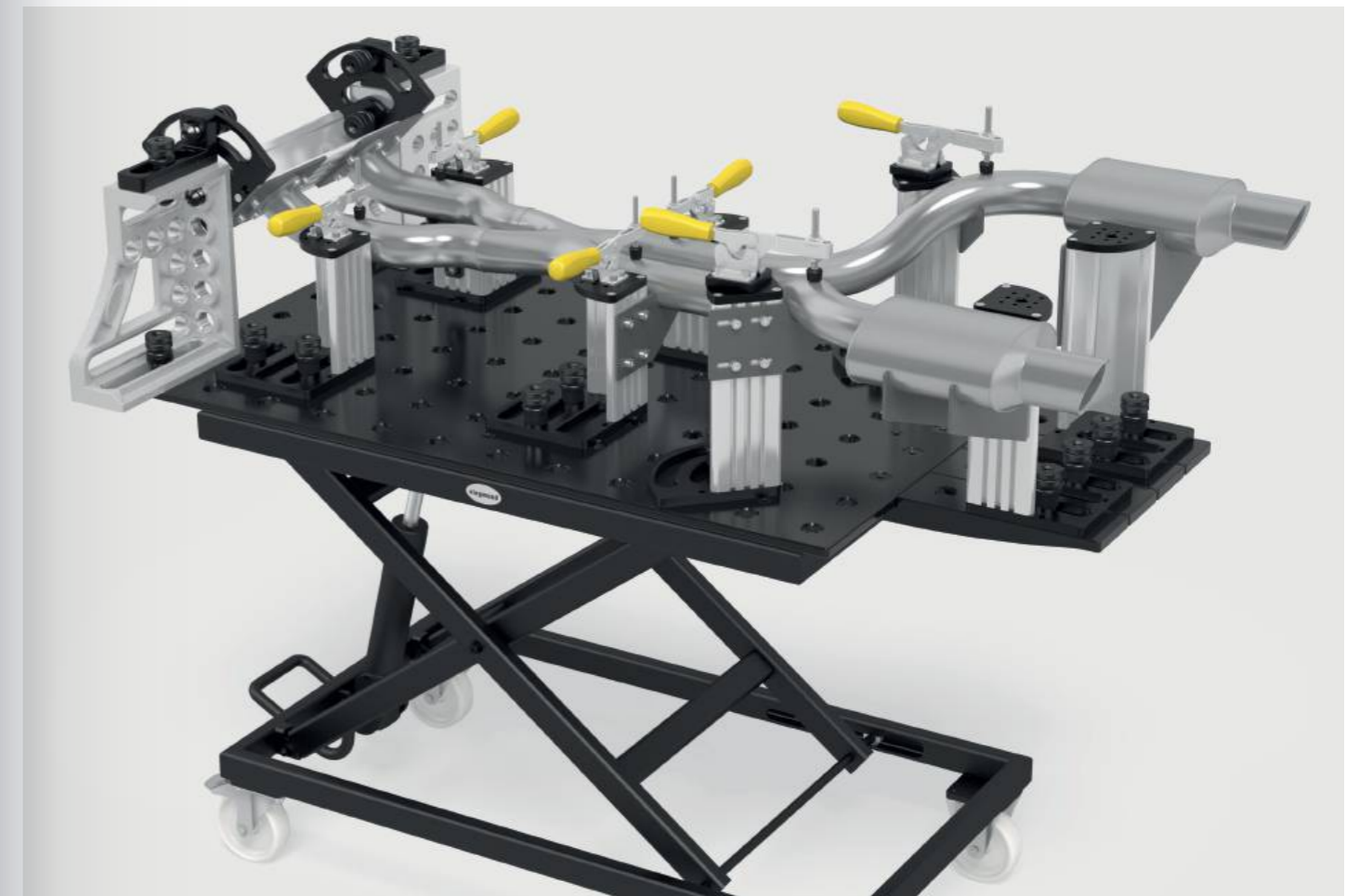

Więcej informacji i akcesoriów do tych produktów znajdziesz w Internecie.



www.siegmund.com/
F-clampingsystem

Adapter z otworami Ø 70 acentryczny oksydowany

dla szybkościściaków (Układ otworów 40x20 mm / 40x40 mm / 40 mm), do systemu otworów 28 mm

B 28



	H (d)	MS (d)	Ø	G	
2-CS280715.4	30 mm	15 mm	70 mm	0,48 kg	105 PLN •
2-CS280715.5	55 mm	40 mm	70 mm	1,20 kg	144 PLN •

Tuleja mocująca dla gwintu M8 w tym śruba 16 mm oksydowany

do mocowania narzędzi Siegmund w otworach gwintowanych

B 28



	H (d)	Ø	G	
2-280546.5	28 mm	40 mm	0,11 kg	77 PLN •

Zestaw Śruby samogwintujące M8x25 op. 50 szt.

50 sztuk, do łączenia płyt bazowych lub maskujących z profilem aluminiowym

16 22 28



	G	
2-CS009001	1 kg	38 PLN •

Zestaw Śruby M8x12 op. 50 szt.

50 sztuk, do mocowania zacisków szybko mocujących i szablonów (grubość materiału 5-6 mm) w rowku

16 22 28



	G	
2-CS009002	0,60 kg	38 PLN •

Zestaw Śruby M8x16 op. 50 szt.

50 sztuk, do mocowania zacisków szybko mocujących do płyt osłonowych

16 22 28



	G	
2-CS009003	0,65 kg	38 PLN •

Zestaw Nakrętki kwadratowe M8 op. 50 szt.

50 sztuk, Przesuwne bloki do profili aluminiowych z rowkiem teowym

16 22 28

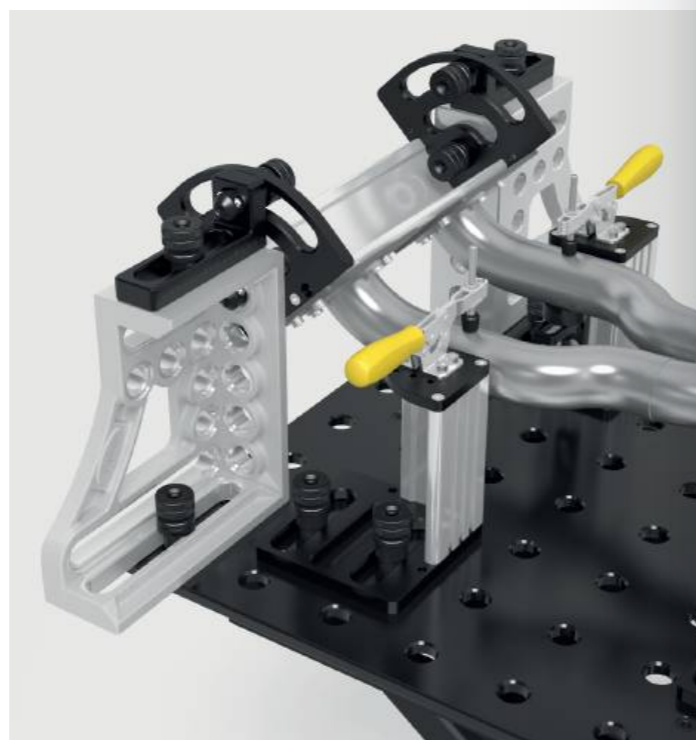
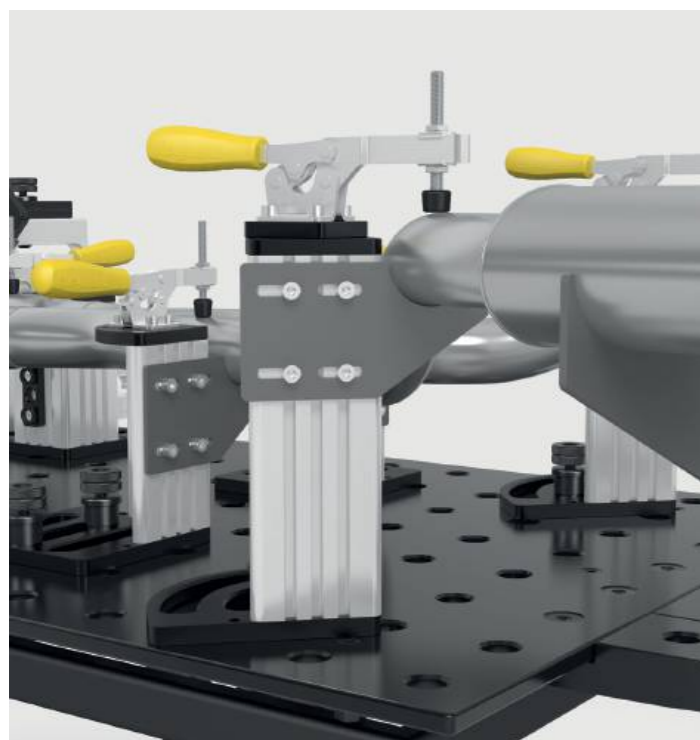

	G	
2-CS009004	0,35 kg	14 PLN •

**Rekomendacja produktu**

%

**Zestaw startowy 28**

Zawartość dostawy: 4x CS000176, 4x CS000181, 4x CS280192, 2x 800653.1.N, 1x CS009001, 1x CS009002, 1x CS009003, 1x CS009004

28

	G	Oferta specjalna - cena
4-CS280001.1	22,50 kg	2.393 PLN •
Zamiast 2.574 PLN		

**Pierścień dystansowy do Premium Light op. 4 szt. azotowana**

odległość między dwoma elementami mocującymi, jest wymagany przy mocowaniu do materiału o grubości 15 mm za pomocą trzpienia 280511, Zakres dostawy: 4 sztuki

BAR N 28

	MS (d)	G	Oferta specjalna - cena
2-800653.1.N	10 mm	0,04 kg	43 PLN •

%

**Zacisk pionowy 1800 z adapterem**

Adapter CS280715.4, do systemu otworów 28 mm

28

	SP	G	Oferta specjalna - cena
4-CS280790	1,80 kN	0,91 kg	230 PLN •
Zamiast 249 PLN			

%

**Zacisk pionowy 2200 z adapterem**

Adapter CS280715.4, do systemu otworów 28 mm

28

	SP	G	Oferta specjalna - cena
4-CS280791	2,20 kN	1,18 kg	249 PLN •
Zamiast 263 PLN			

%

**Zacisk liniowy poziomy 1800 z adapterem**

Adapter CS280715.4, do systemu otworów 28 mm

28

	SP	G	Oferta specjalna - cena
4-CS280794	1,80 kN	0,91 kg	220 PLN •
Zamiast 234 PLN			

%

**Zacisk liniowy poziomy 3000 z adapterem**

Adapter CS280715.4, do systemu otworów 28 mm

28

	SP	G	Oferta specjalna - cena
4-CS280795	3 kN	1,21 kg	254 PLN •
Zamiast 268 PLN			

%

**Zacisk liniowy 2500 z adapterem**

Adapter CS280715.4, do systemu otworów 28 mm

28

	SP	G	Oferta specjalna - cena
4-CS280792	2,50 kN	0,99 kg	282 PLN •
Zamiast 301 PLN			

%

**Zacisk liniowy 4000 z adapterem**

Adapter CS280715.4, do systemu otworów 28 mm

28

	SP	G	Oferta specjalna - cena
4-CS280793	4 kN	1,48 kg	354 PLN •
Zamiast 378 PLN			

%

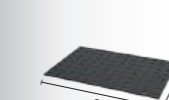
**Płyta z otworami Premium Light 1200x800x15 azotowana plazmowo**

Stal narzędziowa + Azotowanie plazmowe, do mocowania za pomocą trzpienia 280511 Element dystansowy 800653.1.N jest wymagany

BAR N X8.7 28

	L (a)	B (b)	MS (d)	G	
2-804004.X7	1200 mm	800 mm	15 mm	112 kg	3.962 PLN •

Więcej perforowanych płyt w Internecie:
www.siegmund.com/F-plates

Stoper acentryczny Ø 60 / Ø 100 azotowana
używany także jako podparcie, nieskończone skręcanie

	MS (d)	Ø	G	
2-280401.N	25 mm	60 mm	0,42 kg	100 PLN •
2-280403.N	25 mm	100 mm	1,40 kg	120 PLN •

Stoper acentryczny Ø 60 z otworem gwintowanym M10 azotowana
do podłączenia masy, nieskończone skręcanie

	MS (d)	Ø	G	
2-280402.N	25 mm	60 mm	0,41 kg	120 PLN •

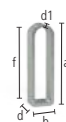
Elastyczny stoper 25x140 stalowy galwanizowana
z otworem podłużnym, zastosowanie w trudno dostępnych miejscach

	L (a)	B (b)	VB (f)	MS (d)	WS (d1)	G	
2-280416	140 mm	40 mm	100 mm	25 mm	6 mm	0,37 kg	110 PLN •

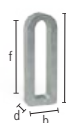
Elastyczny stoper 25x156 Aluminiowy/-a
z otworem podłużnym, zastosowanie w trudno dostępnych miejscach

	L (a)	B (b)	VB (f)	MS (d)	WS (d1)	G	
2-280412	156 mm	52 mm	100 mm	25 mm	12 mm	0,30 kg	105 PLN •

Stoper uniwersalny 150 L / 200 L / 250 L azotowana
z otworem podłużnym

	L (a)	B (b)	VB (f)	MS (d)	G	
2-280410.N	150 mm	50 mm	100 mm	25 mm	0,78 kg	177 PLN •
2-280410.1.N	200 mm	50 mm	150 mm	25 mm	1 kg	211 PLN •
2-280410.2.N	250 mm	50 mm	200 mm	25 mm	1,20 kg	220 PLN •

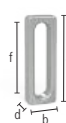
Stoper uniwersalny 150 L / 225 L Aluminiowy/-a
z otworem podłużnym

	L (a)	B (b)	VB (f)	MS (d)	G	
2-280410.A	150 mm	50 mm	100 mm	25 mm	0,30 kg	187 PLN •
2-280420.A	225 mm	50 mm	100 mm	25 mm	0,55 kg	268 PLN •

Stoper uniwersalny 225 L azotowana
połączenie otworu systemowego i otworu podłużnego, możliwość łączenia z pryzmami i adapterami

	L (a)	B (b)	VB (f)	MS (d)	G	
2-280420.N	225 mm	50 mm	100 mm	25 mm	1,40 kg	268 PLN •

Stoper uniwersalny 300 / 325 L / 500 / 525 L azotowana
połączenie otworu systemowego i otworu podłużnego

	L (a)	B (b)	VB (f)	MS (d)	G	
2-280426.N	300 mm	50 mm	100 mm	25 mm	1,85 kg	268 PLN •
2-280422.N	325 mm	50 mm	100 mm	25 mm	2,10 kg	278 PLN •
2-280427.N	500 mm	50 mm	100 mm	25 mm	3,30 kg	359 PLN •
2-280424.N	525 mm	50 mm	100 mm	25 mm	3,50 kg	345 PLN •

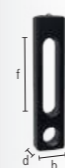
**Stoper uniwersalny 225 L FDS z czołem sprężynowym oksydowany**
z czołem sprężynowym, połączenie otworu systemowego i otworu podłużnego

	L (a)	B (b)	VB (f)	MS (d)	G	
2-280421	225 mm	50 mm	100 mm	25 mm	1,40 kg	268 PLN •

Stoper uniwersalny 100 / 150 / 250 azotowana
z otworami systemowymi, bez otworu podłużnego, rozstaw otworów 50 mm

	L (a)	B (b)	MS (d)	G	
2-280407.N	100 mm	50 mm	25 mm	0,75 kg	115 PLN •
2-280408.N	150 mm	50 mm	25 mm	1,10 kg	144 PLN •
2-280409.N	250 mm	50 mm	25 mm	1,80 kg	211 PLN •

Szablon montażowy azotowana
zawiera 2x podkładka dystansowa, swobodna regulacja od 0-90°

	L (a)	B (b)	MS (d)	G	
2-280455.N	250 mm	250 mm	5 mm	1,50 kg	249 PLN •

Stoper uniwersalny 500 S / 750 S / 1000 S azotowana
połączenie otworu systemowego i otworu podłużnego

	L (a)	B (b)	VB (f)	MS (d)	G	
2-280430.N	500 mm	100 mm	200 mm	25 mm	7,90 kg	373 PLN •
2-280432.N	750 mm	100 mm	200 mm	25 mm	12,10 kg	474 PLN •
2-280434.N	1000 mm	100 mm	200 mm	25 mm	16,30 kg	536 PLN •

Kątownik płaski 175 / 500 oksydowany
połączenie otworu systemowego i otworu podłużnego

	L (a)	B (b)	H (c)	MS (d)	G	
2-280445	175 mm	175 mm	50 mm	25 mm	1,85 kg	378 PLN •
2-280444	500 mm	375 mm	100 mm	25 mm	12 kg	947 PLN •

**Więcej informacji i akcesoriów do tych produktów znajdziesz w Internecie.**www.siegmund.com/
F-stop28

Kątownik montażowy i blokujący 75 L / 175 VL azotowana

z otworami systemowymi, bez otworu podłużnego

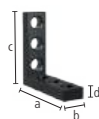

	L (a)	B (b)	H (c)	MS (d)	G	
2-280105.N	75 mm	50 mm	75 mm	25 mm	1 kg	220 PLN •
2-280113.N	175 mm	50 mm	175 mm	25 mm	2,40 kg	431 PLN •

Kątownik montażowy i blokujący 175 SL / 175 ML / 175 L / 275 L azotowana

połączenie otworu systemowego i otworu podłużnego

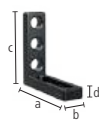

	L (a)	B (b)	H (c)	MS (d)	G	
2-280109.N	175 mm	50 mm	75 mm	25 mm	1,40 kg	364 PLN •
2-280109.1.N	175 mm	50 mm	125 mm	25 mm	1,80 kg	392 PLN •
2-280110.N	175 mm	50 mm	175 mm	25 mm	1,95 kg	464 PLN •
2-280112.N	175 mm	50 mm	275 mm	25 mm	2,80 kg	507 PLN •

Kątownik montażowy i blokujący 275 WL azotowana

połączenie otworu systemowego i otworu podłużnego, z otworem podłużnym 200 mm

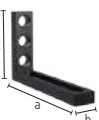

	L (a)	B (b)	H (c)	MS (d)	G	
2-280115.N	275 mm	50 mm	175 mm	25 mm	2,50 kg	507 PLN •

Kątownik montażowy i blokujący 175 L Aluminiowy/-a

połączenie otworu systemowego i otworu podłużnego

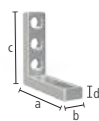

	L (a)	B (b)	H (c)	MS (d)	G	
2-280110.A	175 mm	50 mm	175 mm	25 mm	0,80 kg	517 PLN •

Kątownik montażowy i blokujący 175 WL azotowana

z otworem podłużnym, regulacja w każdej płaszczyźnie

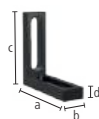

	L (a)	B (b)	H (c)	MS (d)	G	
2-280111.N	175 mm	50 mm	175 mm	25 mm	1,80 kg	464 PLN •



Kątownik montażowy i blokujący 200 L azotowana

połączenie otworu systemowego i otworu podłużnego



	L (a)	B (b)	H (c)	MS (d)	G	
2-280114.N	175 mm	50 mm	200 mm	25 mm	2,71 kg	560 PLN •

Kątownik montażowy i blokujący 300 G / 500 G / 750 G azotowana

używany jako przedłużenie stołu, materiał: GGG40



	L (a)	B (b)	H (c)	MS (d)	G	
2-280152.N	200 mm	75 mm	300 mm	27 mm	6,52 kg	727 PLN •
2-280162.N	200 mm	75 mm	500 mm	27 mm	9,40 kg	947 PLN •
2-280166.N	276 mm	85 mm	750 mm	27 mm	13,60 kg	1.163 PLN •
2-280167.N	276 mm	85 mm	750 mm	27 mm	13,60 kg	1.163 PLN •

Kątownik montażowy i blokujący 300 GK / 500 GK azotowana

używany jako przedłużenie stołu, do pracy z ciężkimi detalami, materiał: GGG40, rekomendujemy użytkowanie parami (lewy/prawy)



	L (a)	B (b)	H (c)	MS (d)	G	
2-280124.N	280 mm	95 mm	300 mm	27 mm	12,90 kg	1.144 PLN •
2-280126.N	280 mm	95 mm	300 mm	27 mm	12,90 kg	1.144 PLN •
2-280130.N	280 mm	95 mm	500 mm	27 mm	17,50 kg	1.416 PLN •
2-280132.N	280 mm	95 mm	500 mm	27 mm	17,50 kg	1.416 PLN •

Kątownik montażowy i blokujący 500 G z kątownikiem obrotowym azotowana

używany jako przedłużenie stołu, materiał: GGG40, rekomendujemy użytkowanie parami (lewy/prawy)



	L (a)	B (b)	H (c)	MS (d)	G	
2-280164.N	276 mm	95 mm	500 mm	27 mm	11,50 kg	1.325 PLN •
2-280165.N	276 mm	95 mm	500 mm	27 mm	11,50 kg	1.325 PLN •

Kątownik montażowy i blokujący 600 GK / 800 GK azotowana

używany jako przedłużenie stołu, do pracy z ciężkimi detalami, materiał: GGG40, rekomendujemy użytkowanie parami (lewy/prawy)

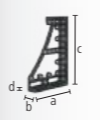

	L (a)	B (b)	H (c)	MS (d)	G	
2-280134.N	376 mm	95 mm	600 mm	27 mm	22,50 kg	1.718 PLN •
2-280136.N	376 mm	95 mm	600 mm	27 mm	22,50 kg	1.718 PLN •
2-280144.N	376 mm	95 mm	800 mm	27 mm	27 kg	2.101 PLN •
2-280146.N	376 mm	95 mm	800 mm	27 mm	27 kg	2.101 PLN •

Kątownik montażowy i blokujący 300 GK / 600 GK / 800 GK / 1200 GK

używany jako przedłużenie stołu, do pracy z ciężkimi detalami, twardość mniejsza niż produktu wykonanego ze stali azotowanej, rekomendujemy użytkowanie parami (lewy/prawy)

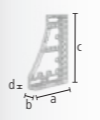

	L (a)	B (b)	H (c)	MS (d)	G	
2-280120	280 mm	95 mm	300 mm	27 mm	5 kg	1.321 PLN •
2-280121	280 mm	95 mm	300 mm	27 mm	5 kg	1.321 PLN •
2-280138	376 mm	95 mm	600 mm	27 mm	8,70 kg	2.067 PLN •
2-280139	376 mm	95 mm	600 mm	27 mm	8,70 kg	2.067 PLN •
2-280140	376 mm	95 mm	800 mm	27 mm	10,40 kg	2.541 PLN •
2-280141	376 mm	95 mm	800 mm	27 mm	10,40 kg	2.541 PLN •
2-280148	376 mm	95 mm	1200 mm	27 mm	13,50 kg	4.015 PLN •
2-280149	376 mm	95 mm	1200 mm	27 mm	13,50 kg	4.015 PLN •

Łącznik narożny mały / duży żeliwny azotowana

ukośne przedłużenie stołu pod kątem 45°, materiał: GGG40

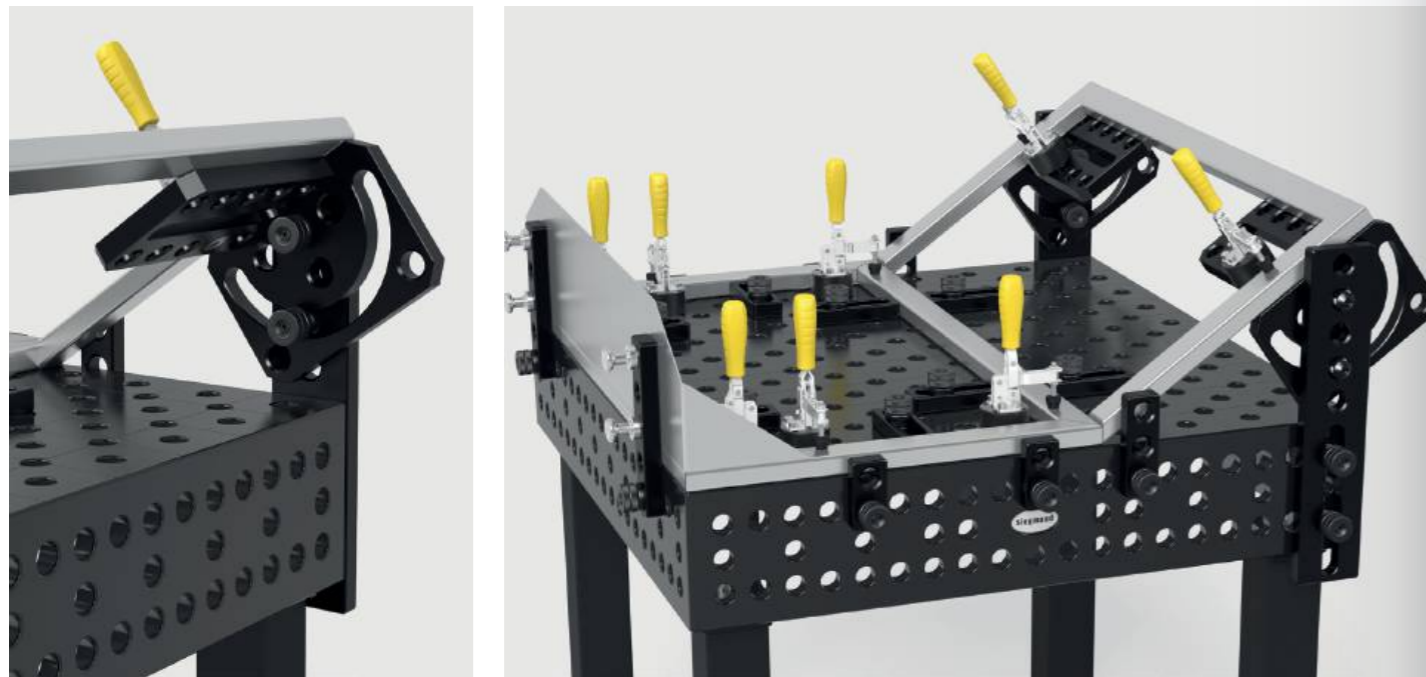

	L (a)	B (b)	H (c)	G	
2-280190.N	200 mm	150 mm	120 mm	11,80 kg	1.024 PLN •
2-280191.N	200 mm	200 mm	170 mm	15,70 kg	1.369 PLN •

**Podstawa przesuwana azotowana**

Połączenie kątownika z przesuwną podstawą umożliwia sprawne i płynne pozycjonowanie w dwóch osiach, materiał: GGG40



	L (a)	B (b)	H (c)	G	
2-280195.N	350 mm	300 mm	50 mm	16 kg	1.474 PLN •

Kątownik obrotowy 275 azotowana

swobodna regulacja w zakresie od 0° do 180°



	L (a)	B (b)	H (c)	G	
2-280101.N	180 mm	250 mm	275 mm	10,20 kg	1.574 PLN •

Uniwersalny kątownik nastawny z zaciskaniem mechanicznym azotowana

zawiera szablon otworów, kąt otwarcia jest regulowany w zakresie od 10° do 150°

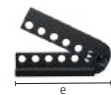

	SL (e)	G	
2-280170.N	350 mm	14,50 kg	1.718 PLN •

Uniwersalny kątownik nastawny z zaciskaniem hydromechanicznym azotowana

swobodna regulacja w zakresie od 0° do 225°, odpowiedni klucz sześciokątny nr 14 (280854) nie jest dołączony



	SL (e)	G	
2-280171.N	475 mm	23 kg	2.847 PLN •

Ramka podtrzymująca i mocująca żeliwna 300x200x100 azotowana

rozstaw otworów 50 mm, materiał: GGG40



	L (a)	B (b)	H (c)	MS (d)	G	
2-280300.N	300 mm	200 mm	100 mm	25 mm	19,50 kg	1.464 PLN •
2-280301.N	300 mm	200 mm	100 mm	25 mm	19,50 kg	1.464 PLN •



Więcej informacji i akcesoriów do tych produktów znajdziesz w Internecie.



www.siegmund.com/
F-square28

Blok mocujący 400x350x200 azotowany plazmowo

5 powierzchni mocowania, rozstaw otworów 50 mm



	L (a)	B (b)	H (c)	MS (d)	G	
2-280285.P	400 mm	350 mm	200 mm	25 mm	60 kg	3.302 PLN •

Kątownik ruchomy azotowana

przedłużenie stołu dające cztery płaszczyzny mocowania lub jako montowany jako stoper, materiał: GGG40



	L (a)	B (b)	H (c)	G	
2-280302.N	500 mm	100 mm	100 mm	15,80 kg	1.215 PLN •

Szyna mocująca azotowana

uniwersalny element łączący



	L (a)	B (b)	H (c)	MS (d)	G	
2-280303.P	1000 mm	100 mm	100 mm	25 mm	48 kg	3.292 PLN •
2-280303.1.P	2000 mm	100 mm	100 mm	25 mm	95 kg	5.350 PLN •
2-280303.2.P	3000 mm	100 mm	100 mm	25 mm	141 kg	8.666 PLN •

Blok typu-U 200x100 z otworem podłużnym azotowany plazmowo

z otworem podłużnym, do łączenia stołów (tylko trzpieniami łączącymi 280560.N), jako przedłużenie stołu i nadbudowa pionowa, od 500 mm z otworami montażowymi do nóg stołu, od 1000 mm wymagana podpora za pomocą nogi stołu



	L (a)	B (b)	H (c)	MS (d)	G	
2-280311.P	500 mm	200 mm	100 mm	25 mm	40 kg	2.383 PLN •
2-280312.P	500 mm	200 mm	100 mm	25 mm	40 kg	2.383 PLN •
2-280321.P	1000 mm	200 mm	100 mm	25 mm	72 kg	3.780 PLN •
2-280322.P	1000 mm	200 mm	100 mm	25 mm	72 kg	3.780 PLN •



Blok typu-U 200x100 azotowany plazmowo

do łączenia stołów (tylko trzpieniami łączącymi 280560.N), jako przedłużenie stołu i nadbudowa pionowa, od 1000 mm z otworami montażowymi na nogi stołu, od 1000 mm wymagana podpora za pomocą nogi stołu

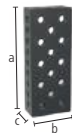

	L (a)	B (b)	H (c)	MS (d)	G	
2-280310.P	500 mm	200 mm	100 mm	25 mm	31 kg	1.967 PLN •
2-280320.P	1000 mm	200 mm	100 mm	25 mm	75 kg	3.436 PLN •
2-280330.P	1500 mm	200 mm	100 mm	25 mm	108 kg	5.197 PLN •
2-280340.P	2000 mm	200 mm	100 mm	25 mm	141 kg	6.666 PLN •

Blok typu-U 200x200 azotowany plazmowo

do łączenia stołów (tylko trzpieniami łączącymi 280560.N), jako przedłużenie stołu i nadbudowa pionowa, od 500 mm z otworami montażowymi do nóg stołu, od 1000 mm wymagana podpora za pomocą nogi stołu, może być stosowany na szynie fundamentowej z nogą 280371

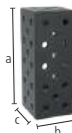

	L (a)	B (b)	H (c)	MS (d)	G	
2-280396.P	100 mm	200 mm	200 mm	25 mm	21 kg	1.579 PLN •
2-280396.1.P	200 mm	200 mm	200 mm	25 mm	31 kg	1.933 PLN •
2-280360.P	500 mm	200 mm	200 mm	25 mm	67 kg	2.488 PLN •
2-280362.P	600 mm	200 mm	200 mm	25 mm	77 kg	3.158 PLN •
2-280366.P	800 mm	200 mm	200 mm	25 mm	99 kg	3.818 PLN •
2-280370.P	1000 mm	200 mm	200 mm	25 mm	120 kg	4.216 PLN •
2-280374.P	1200 mm	200 mm	200 mm	25 mm	140 kg	5.249 PLN •
2-280378.P	1400 mm	200 mm	200 mm	25 mm	162 kg	5.804 PLN •
2-280380.P	1500 mm	200 mm	200 mm	25 mm	172 kg	6.005 PLN •
2-280382.P	1600 mm	200 mm	200 mm	25 mm	182 kg	6.484 PLN •
2-280386.P	1800 mm	200 mm	200 mm	25 mm	204 kg	7.048 PLN •
2-280390.P	2000 mm	200 mm	200 mm	25 mm	225 kg	7.422 PLN •
2-280391.P	2400 mm	200 mm	200 mm	25 mm	266 kg	9.111 PLN •
2-280392.P	3000 mm	200 mm	200 mm	25 mm	331 kg	11.417 PLN •
2-280394.P	4000 mm	200 mm	200 mm	25 mm	439 kg	14.144 PLN •

Blok typu-U 200x200 Premium Light azotowany plazmowo

do łączenia stołów (tylko trzpieniami łączącymi 800562), do mocowania za pomocą trzpieni 280511 Element dystansowy 800653.1.N jest wymagany, od 500 mm z otworami montażowymi do nóg stołu, od 1000 mm wymagana podpora za pomocą nogi stołu, może być stosowany na szynie fundamentowej z nogą 280371



	L (a)	B (b)	H (c)	MS (d)	G	
2-800360.P	500 mm	200 mm	200 mm	15 mm	42 kg	2.397 PLN •
2-800370.P	1000 mm	200 mm	200 mm	15 mm	76 kg	4.058 PLN •
2-800380.P	1500 mm	200 mm	200 mm	15 mm	110 kg	5.785 PLN •
2-800390.P	2000 mm	200 mm	200 mm	15 mm	143 kg	7.130 PLN •

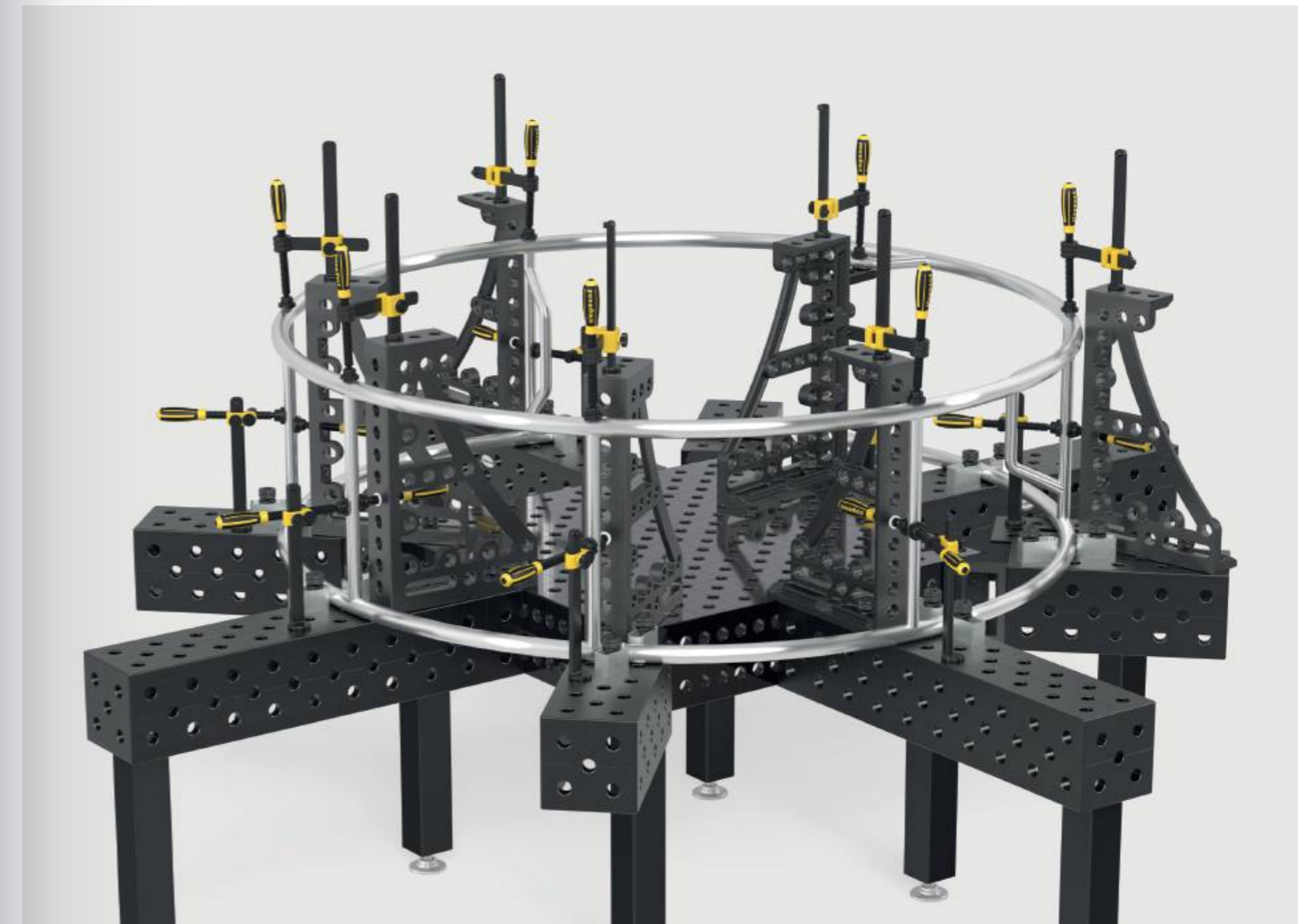

Blok typu-U 400x200 azotowany plazmowo

do łączenia stołów (tylko trzpieniami łączącymi 280560.N), jako przedłużenie stołu i nadbudowa pionowa, od 500 mm z otworami montażowymi do nóg stołu, od 1000 mm wymagana podpora za pomocą nogi stołu, może być stosowany na szynie fundamentowej z nogą 280371

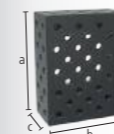

	L (a)	B (b)	H (c)	MS (d)	G	
2-280360.2.P	500 mm	400 mm	200 mm	25 mm	107 kg	3.881 PLN •
2-280370.2.P	1000 mm	400 mm	200 mm	25 mm	188 kg	6.321 PLN •
2-280374.2.P	1200 mm	400 mm	200 mm	25 mm	216 kg	8.929 PLN •
2-280380.2.P	1500 mm	400 mm	200 mm	25 mm	260 kg	9.723 PLN •
2-280390.2.P	2000 mm	400 mm	200 mm	25 mm	336 kg	11.599 PLN •
2-280391.2.P	2400 mm	400 mm	200 mm	25 mm	392 kg	13.972 PLN •
2-280392.2.P	3000 mm	400 mm	200 mm	25 mm	489 kg	17.183 PLN •
2-280394.2.P	4000 mm	400 mm	200 mm	25 mm	641 kg	22.772 PLN •

Blok typu-U 400x400 azotowany plazmowo

do łączenia stołów (tylko trzpieniami łączącymi 280560.N), od 500 mm z otworami montażowymi do nóg stołu, od 1000 mm wymagana podpora za pomocą nogi stołu, może być stosowany na szynie fundamentowej z nogą 280371, Siatka ukośna na zamówienie

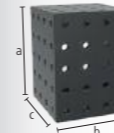

	L (a)	B (b)	H (c)	MS (d)	G	
2-280360.3.P	500 mm	400 mm	400 mm	25 mm	176 kg	5.972 PLN •
2-280370.3.P	1000 mm	400 mm	400 mm	25 mm	295 kg	9.962 PLN •
2-280374.3.P	1200 mm	400 mm	400 mm	25 mm	340 kg	11.307 PLN •
2-280380.3.P	1500 mm	400 mm	400 mm	25 mm	414 kg	14.388 PLN •
2-280390.3.P	2000 mm	400 mm	400 mm	25 mm	533 kg	17.489 PLN •
2-280391.3.P	2400 mm	400 mm	400 mm	25 mm	622 kg	21.805 PLN •
2-280392.3.P	3000 mm	400 mm	400 mm	25 mm	770 kg	26.289 PLN •
2-280394.3.P	4000 mm	400 mm	400 mm	25 mm	1007 kg	35.653 PLN •

Wspornik profilu aluminiowego 200x50 mm (siatka 50 mm)

Wersja z pełną siatką z wieloma możliwościami mocowania, Wymaga trzpienia mocującego bez rowka Potrójny, jako przedłużenie stołu i nadbudowa pionowa, od 1000 mm wymagana podpora za pomocą nogi stołu (Wymagana tuleja redukcyjna 000546)

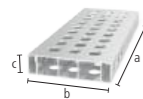

	L (a)	B (b)	H (c)	G	
4-AR28014050.V	500 mm	200 mm	50 mm	2,76 kg	249 PLN •
4-AR28014080.V	800 mm	200 mm	50 mm	4,37 kg	388 PLN •
4-AR28014100.V	1000 mm	200 mm	50 mm	5,44 kg	450 PLN •
4-AR28014120.V	1200 mm	200 mm	50 mm	6,52 kg	545 PLN •
4-AR28014150.V	1500 mm	200 mm	50 mm	8,13 kg	723 PLN •
4-AR28014200.V	2000 mm	200 mm	50 mm	10,82 kg	895 PLN •

Wspornik profilu aluminiowego 200x50 mm (siatka 50 mm z otworem podłużnym)

Zmienne mocowanie możliwe jest także pod kątem, Wymaga trzpienia mocującego bez rowka Potrójny, jako przedłużenie stołu i nadbudowa pionowa, od 1000 mm wymagana podpora za pomocą nogi stołu (Wymagana tuleja redukcyjna 000546)

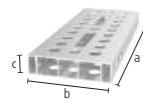

	L (a)	B (b)	H (c)	G	
4-AR28014050.VL	500 mm	200 mm	50 mm	2,69 kg	282 PLN •
4-AR28014080.VL	800 mm	200 mm	50 mm	4,23 kg	440 PLN •
4-AR28014100.VL	1000 mm	200 mm	50 mm	5,27 kg	512 PLN •
4-AR28014120.VL	1200 mm	200 mm	50 mm	6,31 kg	627 PLN •
4-AR28014150.VL	1500 mm	200 mm	50 mm	7,89 kg	818 PLN •
4-AR28014200.VL	2000 mm	200 mm	50 mm	10,48 kg	1.029 PLN •

Profil aluminiowy typu U-shape 200x200 mm (siatka 50 mm)

Wersja z pełną siatką z wieloma możliwościami mocowania, Wymaga trzpienia mocującego bez rowka podwójnego, jako przedłużenie stołu i nadbudowa pionowa, od 1000 mm wymagana podpora za pomocą nogi stołu (Wymagana tuleja redukcyjna 000546), Tolerancja płaskości < 1,0 mm / 1000 mm

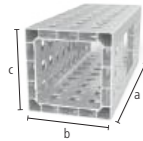

	L (a)	B (b)	H (c)	G	
4-AQ28014050.V	500 mm	200 mm	200 mm	6,10 kg	545 PLN •
4-AQ28014080.V	800 mm	200 mm	200 mm	9,40 kg	866 PLN •
4-AQ28014100.V	1000 mm	200 mm	200 mm	12 kg	1.086 PLN •
4-AQ28014120.V	1200 mm	200 mm	200 mm	14,30 kg	1.287 PLN •
4-AQ28014150.V	1500 mm	200 mm	200 mm	17,80 kg	1.613 PLN •
4-AQ28014200.V	2000 mm	200 mm	200 mm	23,70 kg	2.134 PLN •

Profil aluminiowy typu U-shape 200x200 mm (siatka 50 mm z otworem podłużnym)

Zmienne mocowanie możliwe jest także pod kątem, Wymaga trzpienia mocującego bez rowka podwójnego, jako przedłużenie stołu i nadbudowa pionowa, od 1000 mm wymagana podpora za pomocą nogi stołu (Wymagana tuleja redukcyjna 000546), Tolerancja płaskości < 1,0 mm / 1000 mm

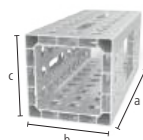

	L (a)	B (b)	H (c)	G	
4-AQ28014050.VL	500 mm	200 mm	200 mm	5,90 kg	565 PLN •
4-AQ28014080.VL	800 mm	200 mm	200 mm	9,14 kg	890 PLN •
4-AQ28014100.VL	1000 mm	200 mm	200 mm	11,60 kg	1.115 PLN •
4-AQ28014120.VL	1200 mm	200 mm	200 mm	13,85 kg	1.330 PLN •
4-AQ28014150.VL	1500 mm	200 mm	200 mm	17,35 kg	1.665 PLN •
4-AQ28014200.VL	2000 mm	200 mm	200 mm	23,04 kg	2.206 PLN •

Adapter do łączenia ze stołem do profili aluminiowych

do mocowania profili z przodu, są wkładane do profilu za pomocą zacisków, do mocowania: 2x 280511, 4x AP280528, 2x 800653.1.N (nie jest włączona w dostawę)



	L (a)	B (b)	H (c)	MS (d)	G	
2-AP800399	150 mm	150 mm	79 mm	15 mm	3,40 kg	392 PLN •
2-AP800399.AT	150 mm	150 mm	79 mm	15 mm	1,29 kg	507 PLN •

Adapter do zacisków śrubowych azotowana

do stosowania zacisków śrubowych w profilach aluminiowych, dla zacisków śrubowych: 280610.N, 280630.N, 280615.N, 280611.1, 280611.2



	L (a)	Ø	G	
2-AP280605.N Basic	80 mm	45 mm	0,54 kg	67 PLN •
2-AP280602.N podwójny	105 mm	45 mm	0,65 kg	77 PLN •

Lekkie narzędzia montażowe wykonane z aluminium

Zastosowanie aluminium zapewnia lekką i solidną powierzchnię mocującą, która jest o 75 – 90% lżejsza niż tradycyjne narzędzia montażowe. Niezależnie od tego, czy jest to przedłużenie stołu, czy pionowe mocowanie, profile aluminiowe Siegmund zapewniają różne możliwości zastosowania. Duża ilość otworów zapewnia wiele możliwości mocowania dzięki kątownikom i stoperom.

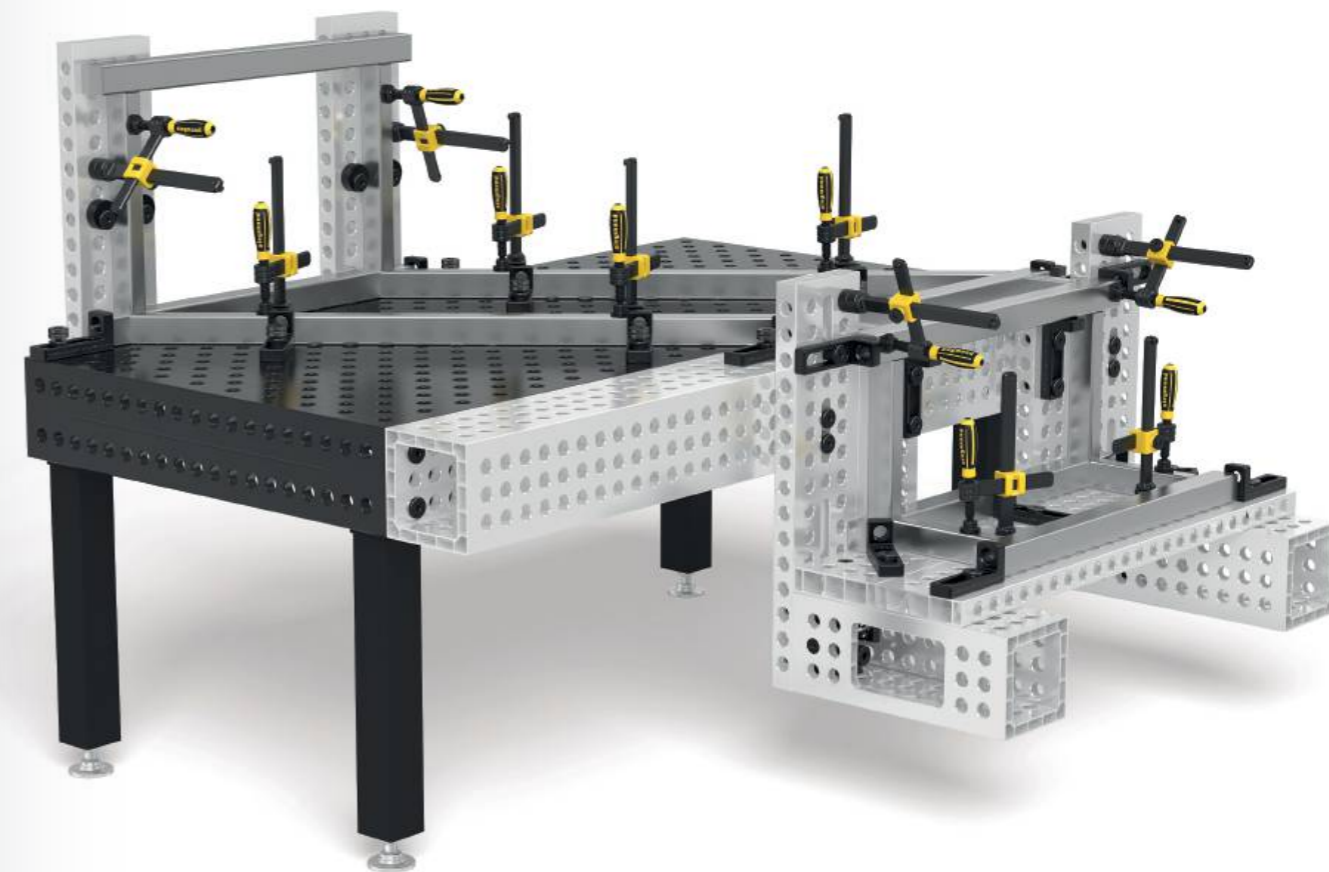

Więcej informacji i akcesoriów do tych produktów znajdziesz w Internecie.



www.siegmund.com/
F-profile

**Trzpień zaciskowy oksydowany**

280590: Zakres zacisku ok. 47-53 mm, 280590.3: Zakres zacisku ok. 72-78 mm, 280590.4: Zakres zacisku ok. 97-103 mm, zalecany do mocowania profili aluminiowych, NIE WOLNO ich używać do łączenia stołów i bloków typu U-shape

B 28

		L (a)	SK	ZK1	ZK	AM1	AM	G	
2-280590	podwójny	100 mm	200 kN	6 kN	20 kN	20 Nm	50 Nm	0,56 kg	282 PLN •
2-280590.3	potrójny	125 mm	200 kN	6 kN	20 kN	20 Nm	50 Nm	0,68 kg	301 PLN •
2-280590.4	poczwórny	150 mm	200 kN	6 kN	20 kN	20 Nm	50 Nm	0,80 kg	325 PLN •

Trzpień do montażu na płasko z mocowaniem powierzchniowym oksydowany

połączenie elementów wpuszczanych, 280595: Zakres zacisku ok. 47-53 mm, 280595.3: Zakres zacisku ok. 72-78 mm, 280595.4: Zakres zacisku ok. 97-103 mm, nie nadaje się do podłużnych otworów, NIE WOLNO ich używać do łączenia stołów i bloków typu U-shape

B 28

		L (a)	SK	ZK1	ZK	AM1	AM	G	
2-280595	podwójny	65 mm	200 kN	6 kN	10 kN	20 Nm	50 Nm	0,29 kg	196 PLN •
2-280595.3	potrójny	90 mm	200 kN	6 kN	10 kN	20 Nm	50 Nm	0,41 kg	220 PLN •
2-280595.4	poczwórny	115 mm	200 kN	6 kN	10 kN	20 Nm	50 Nm	0,52 kg	244 PLN •

Trzpień szybko mocujący bez gniazda oksydowany

bez O-ringa, NIE WOLNO ich używać do łączenia stołów i bloków typu U-shape

B 28

		L (a)	SK	ZK	AM1	AM	G	
2-280511	podwójny	95 mm	220 kN	25 kN	10 Nm	25 Nm	0,54 kg	244 PLN •
2-280513	potrójny	120 mm	220 kN	25 kN	10 Nm	25 Nm	0,65 kg	268 PLN •
2-280515	poczwórny	145 mm	220 kN	25 kN	10 Nm	25 Nm	0,76 kg	297 PLN •

Trzpień szybko mocujący oksydowany

NIE WOLNO ich używać do łączenia stołów i bloków typu U-shape

B 28

		L (a)	SK	ZK	AM1	AM	G	
2-280510	podwójny	95 mm	220 kN	25 kN	10 Nm	25 Nm	0,54 kg	244 PLN •

Trzpień wpuszczany bez gniazda oksydowany

połączenie elementów wpuszczanych, tylko do mocowania profili aluminiowych, dokręcić części aluminiowe tylko ręcznie

B 28

		L (a)	SK	ZK	AM1	G	
2-AP280528	podwójny	65 mm	220 kN	3 kN	10 Nm	0,28 kg	158 PLN •
2-AP280529	potrójny	92 mm	220 kN	3 kN	10 Nm	0,40 kg	187 PLN •
2-AP280530	poczwórny	117 mm	220 kN	3 kN	10 Nm	0,50 kg	215 PLN •

Trzpień wpuszczany Premium Light <-> Premium Light oksydowany

mocowanie 2 elementów Premium Light (grubość materiału 15 mm), połączenie elementów wpuszczanych, nie nadaje się do profili aluminiowych, nie nadaje się do podłużnych otworów

B 28

		L (a)	Ø	SK	ZK	AM	G	
2-800528		46 mm	31 mm	220 kN	10 kN	25 Nm	0,20 kg	191 PLN •

Trzpień wpuszczany oksydowany

połączenie elementów wpuszczanych, NIE WOLNO ich używać do łączenia stołów i bloków typu U-shape, nie nadaje się do profili aluminiowych, nie nadaje się do podłużnych otworów

B 28

		L (a)	SK	ZK	AM	G	
2-280528	podwójny	66 mm	220 kN	10 kN	25 Nm	0,30 kg	196 PLN •
2-280529	potrójny	91 mm	220 kN	10 kN	25 Nm	0,41 kg	225 PLN •

**Trzpień łączący z kołnierzem oksydowany**

do łączenia stołów, kątowników typu U i profili aluminiowych, pasuje do podłużnych otworów, stałe połączenie na długi czas pracy

B 28

		L (a)	SK	ZK	AM1	AM	G	
2-280583	podwójny	70 mm	200 kN	15 kN	25 Nm	25 Nm	0,39 kg	120 PLN •
2-280584	potrójny	95 mm	200 kN	15 kN	25 Nm	25 Nm	0,51 kg	144 PLN •
2-280585	poczwórny	120 mm	200 kN	15 kN	25 Nm	25 Nm	0,63 kg	167 PLN •

Trzpień szybko mocujący płaski bez gniazda oksydowany

minimalny wystawanie ponad powierzchnię, NIE WOLNO ich używać do łączenia stołów i bloków typu U-shape, zalecany do profili aluminiowych, pasuje do podłużnych otworów

B 28

		L (a)	SK	ZK	AM1	AM	G	
2-280524	podwójny	74 mm	220 kN	25 kN	10 Nm	25 Nm	0,36 kg	215 PLN •
2-280525	potrójny	99 mm	220 kN	25 kN	10 Nm	25 Nm	0,42 kg	244 PLN •

Trzpień szybko mocujący regulowany bez gniazda oksydowany

280571: Zakres zacisku ok. 25-50 mm, 280573: Zakres zacisku ok. 50-75 mm, mocowanie niestandardowych profili ciętych laserowo, zalecany do profili aluminiowych, dokręcić części aluminiowe tylko ręcznie, NIE WOLNO ich używać do łączenia stołów i bloków typu U-shape

100 B 28

		L (a)	SK	ZK	AM1	AM	G	
2-280571	podwójny	115 mm	220 kN	25 kN	10 Nm	25 Nm	0,67 kg	268 PLN •
2-280573	potrójny	140 mm	220 kN	25 kN	10 Nm	25 Nm	0,83 kg	330 PLN •

Trzpień uniwersalny komfort oksydowany

280532: Zakres zacisku ok. 45-53 mm, 280533: Zakres zacisku ok. 70-78 mm, NIE WOLNO ich używać do łączenia stołów i bloków typu U-shape

B 28

		L (a)	SK	ZK	AM1	AM	G	
2-280532	podwójny	100 mm	200 kN	25 kN	10 Nm	25 Nm	0,60 kg	258 PLN •
2-280533	potrójny	125 mm	200 kN	25 kN	10 Nm	25 Nm	0,70 kg	287 PLN •

Wersja: podwójny / potrójny / poczwórny



Trzpień łączący / Siegmund Light <-> Siegmund Light oksydowany

do łączenia produktów Siegmund Light (grubość materiału 15 mm), nie nadaje się do profili aluminiowych, stałe połączenie na długi czas pracy



	L (a)	SK	ZK	AM	G	
2-800560	26 mm	200 kN	10 kN	25 Nm	0,15 kg	100 PLN

Trzpień łączący / Siegmund <-> Siegmund Light oksydowany

do łączenia Siegmund i Siegmund Light (grubość materiału 25 mm i 15 mm), nie nadaje się do profili aluminiowych, stałe połączenie na długi czas pracy



	L (a)	SK	ZK	AM	G	
2-800562	40 mm	200 kN	10 kN	25 Nm	0,15 kg	100 PLN

Trzpień łączący azotowana

do łączenia tabel i bloków typu U-shape, nie nadaje się do profili aluminiowych, nie nadaje się do podłużnych otworów, stałe połączenie na długi czas pracy



	L (a)	SK	ZK	AM	G		
2-280560.N	podwójny	50 mm	200 kN	10 kN	25 Nm	0,18 kg	100 PLN

Trzpień łączący oksydowany

do łączenia tabel i bloków typu U-shape, nie nadaje się do profili aluminiowych, nie nadaje się do podłużnych otworów, stałe połączenie na długi czas pracy



	L (a)	SK	ZK	AM	G		
2-280561	potrójny	75 mm	200 kN	10 kN	25 Nm	0,20 kg	124 PLN
2-280562	poczwórny	100 mm	200 kN	10 kN	25 Nm	0,34 kg	148 PLN

Więcej informacji i akcesoriów do tych produktów znajdziesz w Internecie.



www.siegmund.com/
F-bolt28



Trzpień szybko mocujący z rączką oksydowany

mocowanie bez użycia narzędzi, Zakres zacisku 33-60 mm, NIE WOLNO ich używać do łączenia stołów i bloków typu U-shape

	L (a)	SK	ZK	G	
2-280516	235 mm	220 kN	25 kN	0,63 kg	316 PLN



Trzpień łączący sześciokątny oksydowany

nie nadaje się do profili aluminiowych, pasuje do podłużnych otworów, stałe połączenie na długi czas pracy

	L (a)	SK	ZK	AM	G		
2-280550.1	podwójny	58 mm	200 kN	20 kN	25 Nm	0,40 kg	139 PLN



Trzpień pozycjonujący oksydowany

zastępuje ekonomicznie drugi trzpień mocujący, NIE WOLNO ich używać do łączenia stołów i bloków typu U-shape

	L (a)	G	
2-280540	70 mm	0,40 kg	67 PLN



Trzpień uniwersalny Basic oksydowany

280536: Zakres zacisku ok. 42-57 mm, 280537: Zakres zacisku ok. 67-82 mm, NIE WOLNO ich używać do łączenia stołów i bloków typu U-shape, wyczyść otwór przed użytkowaniem, nie nadaje się do profili aluminiowych

	L (a)	SK	ZK	AM	G		
2-280536	podwójny	84 mm	200 kN	25 kN	25 Nm	0,43 kg	211 PLN
2-280537	potrójny	108 mm	200 kN	25 kN	25 Nm	0,55 kg	234 PLN



Trzpień magnetyczny Aluminiowy/-a

mocowanie bez użycia narzędzi, nadaje się do części wrażliwych na nacisk lub gdy przytrzymanie nie jest możliwe

	HK	L (a)	SF	G	
2-280740	180 kN	68 mm	25 mm	0,09 kg	124 PLN
2-280740.1	180 kN	93 mm	50 mm	0,13 kg	148 PLN
2-280740.2	180 kN	118 mm	75 mm	0,16 kg	172 PLN

Pierścień dystansowy dla trzpienia magnetycznego oksydowany

odległość między dwoma elementami mocującymi



	L (a)	G	
2-280741	25 mm	0,12 kg	33 PLN

Pierścień dystansowy do Premium Light op. 4 szt. azotowana

odległość między dwoma elementami mocującymi, jest wymagany przy mocowaniu do materiału o grubości 15 mm za pomocą trzpienia 280511, Zakres dostawy: 4 sztuki



	MS (d)	G	
2-800653.1.N	10 mm	0,04 kg	43 PLN





Professional Zacisk śrubowy azotowana

wymienne przyny, Wrzeciono o średnicy kuli 16 mm, Gwint trapezowy wrzeciona 20x4 mm, Pręt pionowy jest utwardzany



2-280610.N	SP	B (b)	H (c)	G	
	5 kN	220 mm	310 mm	2,70 kg	364 PLN



Professional Zacisk śrubowy XL azotowana

wymienne przyny, Wrzeciono o średnicy kuli 16 mm, Gwint trapezowy wrzeciona 20x4 mm, Pręt pionowy jest utwardzany



2-280612.N	SP	B (b)	H (c)	G	
	7 kN	220 mm	310 mm	3,40 kg	416 PLN



Professional Zacisk śrubowy 45°/90° azotowana

wymienne przyny, Wrzeciono o średnicy kuli 16 mm, Gwint trapezowy wrzeciona 20x4 mm, bezstopniowo obracany od 0-360°, Pręt pionowy jest utwardzany



2-280630.N	SP	H (c)	G	
	5 kN	310 mm	2,30 kg	340 PLN



Szybkościsk Profesjonalny azotowana

Pręt pionowy jest utwardzany



2-280615.N	SP	B (b)	H (c)	G	
	5 kN	275 mm	310 mm	2 kg	469 PLN



Zacisk z prętem okrągłym Basic 180° oksydowany / azotowana

wymienne przyny, Wrzeciono o średnicy kuli 16 mm, Gwint trapezowy wrzeciona 20x4 mm, mocowanie pod kątem 180°, mocowanie za pomocą pierścienia regulacyjnego



2-280625	SP	B (b)	H (c)	G	
	3 kN	220 mm	250 mm	2,30 kg	306 PLN



Zacisk na rurze uniwersalny oksydowany / azotowana

wymienne przyny, Wrzeciono o średnicy kuli 16 mm, Gwint trapezowy wrzeciona 20x4 mm, mocowanie pod kątem +/- 42°, mocowanie za pomocą pierścienia regulacyjnego



2-280604	SP	B (b)	H (c)	G	
	3 kN	265 mm	250 mm	2,30 kg	368 PLN



Zacisk z prętem okrągłym Basic 90° azotowana

wymienne przyny, Wrzeciono o średnicy kuli 16 mm, mocowanie pod kątem 90°, Gwint trapezowy wrzeciona 20x4 mm, bezstopniowo obracany od 0-360°, mocowanie za pomocą pierścienia regulacyjnego



2-280608.N	SP	H (c)	G	
	3 kN	230 mm	1,40 kg	249 PLN



Zacisk pionowy

do zastosowania w otworze z tuleją gwintowaną 280618.N, Gwint trapezowy wrzeciona 20x4 mm



2-009902	H (c)	G	
	85 mm	0,40 kg	354 PLN



Professional Zacisk śrubowy z dźwignią kolankową

wymienne przyny, Wrzeciono o średnicy kuli 16 mm, Gwint trapezowy wrzeciona 20x4 mm, Pręt pionowy jest utwardzany



2-280611.1	SP	B (b)	H (c)	G	
	2,50 kN	222 mm	310 mm	3,30 kg	512 PLN



Professional Zacisk śrubowy 45°/90° z dźwignią kolankową

wymienne przyny, Wrzeciono o średnicy kuli 16 mm, Gwint trapezowy wrzeciona 20x4 mm, Pręt pionowy jest utwardzany



2-280611.2	SP	H (c)	G	
	2,50 kN	310 mm	2,20 kg	502 PLN



Przedłużenie C do zacisków azotowana

Kompatybilny z: 280604, 280610.N, 280611.1, 280615.N, 280625



2-280680.N	L (a)	B (b)	H (c)	G	
	206 mm	66 mm	45 mm	1 kg	86 PLN



Szybkościsk konwencjonalny

mocowanie niezależne od siatki otworów



2-280616	L (a)	B (b)	G	
	200 mm	100 mm	1,10 kg	297 PLN
2-280616.1		120 mm	1,50 kg	340 PLN
2-280616.2		140 mm	2,30 kg	402 PLN
2-280616.3		120 mm	2,50 kg	426 PLN

Zaciski szybko mocujące 100

Długość ramienia mocującego 100 mm, Zasięg mocowania 0-100 mm, Montaż w otworach systemowych



28

	L (a)	B (b)	H (c)	G	
2-280706	340 mm	30 mm	150 mm	1,20 kg	306 PLN •

Zaciski szybko mocujące 160

Długość ramienia mocującego 160 mm, Zasięg mocowania 0-140 mm, Montaż w otworach systemowych



28

	L (a)	B (b)	H (c)	G	
2-280707	360 mm	30 mm	150 mm	1,20 kg	306 PLN •

Adapter 45° dla zacisku śrubowego 280610.N oksydowany

dla zacisku śrubowego 280610.N



B 28

	L (a)	B (b)	H (c)	G	
2-280663	75 mm	30 mm	55 mm	0,18 kg	96 PLN •

Adapter 45° dla zacisku śrubowego XL 280612.N oksydowany

dla zacisku śrubowego XL 280612.N



B 28

	L (a)	B (b)	H (c)	G	
2-280663.1	75 mm	30 mm	60 mm	0,18 kg	105 PLN •

Gniazdo kątowe 45° dla rury napinającej

dla rury napinającej 280750, 280642, również do użytku z trzpieniem gwintowanym w połączeniu z tuleją gwintowaną 280618.N, odległość osiowa 40 mm



28

	L (a)	B (b)	H (c)	G	
2-280770	80 mm	40 mm	40 mm	0,32 kg	144 PLN •

Gniazdo kątowe 90° dla rury napinającej

dla rury napinającej 280750, 280642, również do użytku z trzpieniem gwintowanym w połączeniu z tuleją gwintowaną 280618.N, odległość osiowa 40 mm



28

	L (a)	B (b)	H (c)	G	
2-280771	80 mm	40 mm	40 mm	0,32 kg	139 PLN •

Oslona kąтова 45° dla rury napinającej

dla rury napinającej 280750, 280642, również do użytku z trzpieniem gwintowanym w połączeniu z tuleją gwintowaną 280618.N, odległość osiowa 40 mm



28

	L (a)	B (b)	H (c)	G	
2-280772	100 mm	67 mm	40 mm	0,32 kg	81 PLN •

Oslona kąтова 90° dla rury napinającej

dla rury napinającej 280750, 280642, również do użytku z trzpieniem gwintowanym w połączeniu z tuleją gwintowaną 280618.N, odległość osiowa 40 mm



28

	L (a)	B (b)	H (c)	G	
2-280773	85 mm	85 mm	40 mm	0,39 kg	81 PLN •

Tuleja gwintowana Tr 20x4 azotowana

dla 280610.N, 280612.N, 280625, tuleja gwintowana 20x4 mm dla sztyftów zacisków śrubowych systemu 28, nadają się do każdego otworu systemowego



BAR N 28

	H (c)	Ø	G	
2-280618.N	22 mm	30 mm	0,05 kg	33 PLN •

Tuleja gwintowana Tr 12x3 oksydowany

tuleja gwintowana 12x3 mm dla sztyftów zacisków śrubowych systemu 16, nadają się do każdego otworu systemowego



B 28

	H (c)	Ø	G	
2-280619	23 mm	32 mm	0,07 kg	43 PLN •

Pryzma do zacisków śrubowych

do wrzeciona o średnicy kuli 16 mm, kompatybilny z otworami 28 mm i zaciskami



	H (c)	Ø	G	
2-280657.1.N	24 mm	40 mm	0,09 kg	48 PLN •
2-280658.E	21 mm	40 mm	0,10 kg	67 PLN •
2-280659.PA	24 mm	40 mm	0,01 kg	57 PLN •
2-280657.1.AE	28 mm	40 mm	0,08 kg	86 PLN •

Adapter okrągły dla zacisków śrubowych

do wrzeciona o średnicy kuli 16 mm, pasuje tylko do zacisków, do mocowania w narożnikach lub rowkach



	H (c)	Ø	G	
2-280660	20 mm	35 mm	0,07 kg	48 PLN •
2-280660.E	20 mm	35 mm	0,07 kg	67 PLN •
2-280660.PA	20 mm	35 mm	0,01 kg	57 PLN •

Adapter próżniowy dla zacisków śrubowych polerowany

do wrzeciona o średnicy kuli 16 mm, kompatybilny z otworami 28 mm i zaciskami, na zamówienie



28

	H (c)	Ø	G	
2-280661	30 mm	40 mm	0,18 kg	67 PLN •

Pryzma Duo Ø 40

do wrzeciona o średnicy kuli 16 mm, kompatybilny z otworami 28 mm i zaciskami



	H (c)	Ø	G	
2-280650	35 mm	40 mm	0,15 kg	96 PLN •
2-280650.A	35 mm	40 mm	0,05 kg	105 PLN •
2-280650.PA	35 mm	40 mm	0,02 kg	105 PLN •

Ramię mocujące 2P dla zacisków śrubowych

2 punkty mocowania jednocześnie, wymienne przyzmy, Komplet zawiera: 1 mostek zaciskowy, 2 kołki kulowe, 2 przyzmy



28

	L (a)	B (b)	H (c)	G	
2-280210	170 mm	35 mm	20 mm	0,80 kg	230 PLN •

Ramię mocujące 3P dla zacisków śrubowych

3 punkty mocowania jednocześnie, wymienne przyzmy, Zakres dostawy: 1 mostek zaciskowy, 3 kołki kulowe, 3 przyzmy



28

	L (a)	B (b)	H (c)	G	
2-280211	170 mm	35 mm	20 mm	1 kg	287 PLN •

**Więcej informacji i akcesoriów do tych produktów znajdziesz w Internecie.**www.siegmund.com/
F-clamp28

**Pryzma Ø 50 135° z wkręconym paskiem**

gwint M16 np. jako rozszerzenie pryzmy (Nr artykułu 280649), dla rur o średnicy do Ø 80 mm

		H (c)	Ø	G	
2-280648.1.N	28 N BAR	20 mm	50 mm	0,20 kg	134 PLN
2-280648.1.A	28 AL	20 mm	50 mm	0,07 kg	158 PLN
2-280648.1.PA	28 PA	20 mm	50 mm	0,03 kg	172 PLN

**Pryzma Vario Ø 50 90° / 120° z wkręconym paskiem**

gwint M16 np. jako rozszerzenie pryzmy (Nr artykułu 280649), do rur i profili prostokątnych do Ø 50 mm

		H (c)	Ø	G	
2-280645.1	28 B	20 mm	50 mm	0,20 kg	148 PLN
2-280645.1.A	28 AL	20 mm	50 mm	0,07 kg	172 PLN
2-280645.1.PA	28 PA	20 mm	50 mm	0,03 kg	182 PLN

**Pryzma Ø 60 135° z wkręconym paskiem**

gwint M16 np. jako rozszerzenie pryzmy (Nr artykułu 280649), dla rur o średnicy do Ø 80 mm

		H (c)	Ø	G	
2-280651.1.N	28 N BAR	30 mm	60 mm	0,52 kg	148 PLN
2-280651.1.A	28 AL	30 mm	60 mm	0,18 kg	172 PLN
2-280651.1.PA	28 PA	30 mm	60 mm	0,08 kg	182 PLN

**Pryzma Ø 80 90° z wkręconym paskiem**

gwint M16 np. jako rozszerzenie pryzmy (Nr artykułu 280649), do rur i profili prostokątnych do Ø 100 mm

		H (c)	Ø	G	
2-280647.1	28 B	40 mm	80 mm	1,01 kg	182 PLN
2-280647.1.A	28 AL	40 mm	80 mm	0,55 kg	211 PLN
2-280647.1.PA	28 PA	40 mm	80 mm	0,19 kg	220 PLN

**Pryzma Ø 120 157° z wkręconym paskiem**

gwint M16 np. jako rozszerzenie pryzmy (Nr artykułu 280649), do rur do Ø 400 mm

		H (c)	Ø	G	
2-280652.1	28 B	30 mm	120 mm	1,70 kg	254 PLN
2-280652.1.A	28 AL	30 mm	120 mm	0,70 kg	306 PLN
2-280652.1.PA	28 PA	30 mm	120 mm	0,30 kg	345 PLN

**Stożek mocujący oksydowany**

do mocowania rur i profili prostokątnych do Ø 80 mm, mocowanie z trzpieniami

	H (c)	Ø	G	
2-280670	70 mm	80 mm	1,40 kg	167 PLN

**Śruba podpierająca Ø 80 oksydowana**

wysokość regulacji noniusza w zakresie 75-110 mm, można łączyć z zestawem wsporników 280821 i przedłużeniami pryzmy

	H (c)	Ø	G	
2-280822	75-110 mm	80 mm	2,30 kg	378 PLN

**Wspornik regulowany z miarką oksydowany**

zawiera śruba nastawczych, bezstopniowa regulacja wysokości w zakresie 20-105 mm, śruba dociskowa do łączenia z pryzmami

	H (c)	Ø	G	
2-280824	144 mm	50 mm	0,87 kg	230 PLN

**Pasek do pryzmy wkręcany z wpuszczanymi śrubami azotowana**

do montażu pryzm w otworach systemowych

	L (a)	Ø	G	
2-280669.N	17 mm	28 mm	0,14 kg	48 PLN

Wspornik pryzmy oksydowany

kompatybilny z pryzmami, zestawem wsporników 220821 i wspornikiem śrubowym 220822

B 28



	L (a)	Ø	G	
2-280649	25 mm	28 mm	0,11 kg	62 PLN •
2-280649.1	50 mm	28 mm	0,22 kg	72 PLN •
2-280649.2	100 mm	28 mm	0,45 kg	86 PLN •
2-280649.3	150 mm	28 mm	0,69 kg	115 PLN •

Zestaw wsporników 11-szt. oksydowany

kompensacja różnicy wysokości 1-100 mm, z otworem gwintowanym M10

B 28



	L (a)	Ø	G	
2-280821	125 mm	50 mm	1,95 kg	249 PLN •

Kolumna do wsporników oksydowany

zmienna wysokość do wspierania detalu, z otworem gwintowanym M10

B 28



	L (a)	Ø	G	
2-280821.1	125 mm	50 mm	0,60 kg	124 PLN •

Zestaw dysków

gradacja dysków: 1 / 2 / 3 / 4 / 5 / 10 / 20 / 40 / 50 mm + 1/10" dysk 2,54 mm

28



	Ø	G	
2-280821.2	50 mm	1,35 kg	124 PLN •

Pręt pionowy okrągły

dla wieży multizaciskowej modułowej

28



	H (c)	Ø	G	
2-280646.1	225 mm	57 mm	1,70 kg	254 PLN •
2-280646.2	475 mm	57 mm	2,94 kg	287 PLN •
2-280646.3	725 mm	57 mm	4,24 kg	321 PLN •
2-280646.4	975 mm	57 mm	5,54 kg	368 PLN •

Płyta mały / duży

dla wieży multizaciskowej modułowej

28

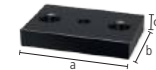

	L (a)	B (b)	H (c)	G	
2-280646	120 mm	120 mm	25 mm	2,23 kg	124 PLN •
2-280646.5	150 mm	100 mm	25 mm	2,60 kg	191 PLN •

Krzyżak żeliwny z pokrętle

dla wieży multizaciskowej modułowej, Kompatybilne pręty poziome: 280638.N, 280638.1.N, 280638.2.N

28



	L (a)	B (b)	H (c)	G	
2-280617.5H	104 mm	80 mm	56 mm	1,27 kg	153 PLN •

Tuleja gwintowana dla gwintu M16 oksydowany

dla przedłużenia

B 28



	H (c)	Ø	G	
2-280825	23 mm	30 mm	0,07 kg	72 PLN •

Dystanser 100

z tuleją gwintowaną 280825 z możliwością dopasowania do kątowników i stoperów, Gwint M16

28



	L (a)	Ø	G	
2-280175	100 mm	50 mm	0,52 kg	187 PLN •
2-280176	100 mm	75 mm	0,92 kg	211 PLN •
2-280177	100 mm	100 mm	1,42 kg	225 PLN •

Dystanser 150

z tuleją gwintowaną 280825 z możliwością dopasowania do kątowników i stoperów, Gwint M16

28



	L (a)	Ø	G	
2-280175.1	150 mm	50 mm	0,60 kg	196 PLN •
2-280176.1	150 mm	75 mm	1 kg	215 PLN •
2-280177.1	150 mm	100 mm	1,50 kg	234 PLN •

Dystanser & Tuleja gwintowana

Dystanser może być stosowany w połączeniu z tuleją gwintowaną dla M16 (Nr artykułu 280825), kątownikami lub stoperami. Każda odległość może być szybko i precyzyjnie uzyskana za pomocą prostego mechanizmu obrotowego. Właściwe podparcie uzyskuje się przy pomocy zacisku śrubowego lub blokady regulowanej.



Więcej informacji i akcesoriów do tych produktów znajdziesz w Internecie.

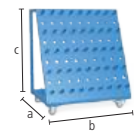

www.siegmund.com/
F-prism28

**Wózek na narzędzia lakierowana proszkowo**

Max. całkowite obciążenie 240 kg

28

	L (a)	B (b)	H (c)	G	
2-280910	650 mm	900 mm	1020 mm	50 kg	3.445 PLN •

**Plandeka**

dla wózka na narzędzia 280910

28

	G	
2-280915	3,20 kg	1.278 PLN •

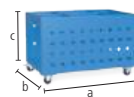
**Wózek na narzędzia kompaktowy lakierowana proszkowo**

poręczny schowek pod stołem spawalniczym

28

	L (a)	B (b)	H (c)	G	
2-280911	1000 mm	650 mm	640 mm	61 kg	3.479 PLN •

**Plandeka**

do wózka na narzędzia kompaktowego 280911

28

	G	
2-280916	3,20 kg	1.278 PLN •

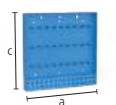
**Ścianka narzędziowa lakierowana proszkowo**

montaż do stołu spawalniczego za pomocą śrub lub wkrętów do ściany

28

	L (a)	B (b)	H (c)	G	
2-280912	800 mm	100 mm	800 mm	22,50 kg	1.325 PLN •

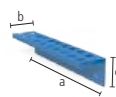
**Moduł do ścianki narzędziowej lakierowana proszkowo**

dla Zaciski śrubowe / Pryzmy / Trzpienie, płyta tylna nie jest zawarta w dostawie

28

	L (a)	B (b)	H (c)	Ø	G	
2-280930	500 mm	100 mm	110 mm	28 mm	2,20 kg	378 PLN •

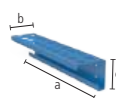
**Moduł do ścianki narzędziowej bez rękawów lakierowana proszkowo**

dla Pryzmy / Trzpienie, płyta tylna nie jest zawarta w dostawie

28

	L (a)	B (b)	H (c)	Ø	G	
2-280931	500 mm	100 mm	110 mm	28 mm	1,90 kg	254 PLN •

Wieszak do ścianki narzędziowej oksydowany

B 28



	L (a)	Ø	G	
2-280936	37 mm	28 mm	0,10 kg	14 PLN •

**Ochronna ścianka spawalnicza**

mocowanie na 2 trzpienie (16: 000520, 22: 002822, 28: 280511), nie są odporne na zarysowania, lakierowanie kolorowe za dopłatą na specjalne zamówienie

16 22 28

	L (a)	B (b)	H (c)	G	
2-280980	1600 mm	50 mm	800 mm	23 kg	928 PLN •

**Podłączenie uziemienia Komfort**gwarantuje 100% kontakt ze stołem spawalniczym, Montaż w otworach systemowych, Ładowanie do 500 Amper, Przekrój kabla 70-95 mm²

16 22 28

	G	
2-000810	0,66 kg	220 PLN •

**Uchwyt do palnika oksydowany**

można umieścić w otworze systemowym

B 28

	H (c)	G	
2-280920	200 mm	0,50 kg	144 PLN •

**Klucz sześciokątny Globalna organizacja 6**

żółty

28

	G	
2-280852.1	0,09 kg	72 PLN •

**Klucz sześciokątny Globalna organizacja 14**

do dokręcania trzpieni pozycjonujących i dużych kątowników uniwersalnych

28

	G	
2-280854	0,45 kg	72 PLN •

**Szczotka Ø 30 z ochronną nasadką**

do czyszczenia otworów systemowych w stole lub narzędziach

28

	Ø	G	
2-280820	30 mm	0,06 kg	96 PLN •

**Szczotka Ø 30 do wiertarek / op. 10 szt.**

do czyszczenia otworów systemowych w stole lub narzędziach

28

	Ø	G	
2-280820.10	30 mm	0,06 kg	287 PLN •

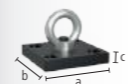
**Uchwyt transportowy z płytą mocującą azotowana**

nośność 1800 kg (z 2x 280511), nośność 1000 kg (z 2x 002822), rozważ dalsze instrukcje użytkowania artykułu online!

BAR N 22 28

	L (a)	B (b)	H (c)	G	
2-000830.N	150 mm	150 mm	25 mm	4,70 kg	268 PLN •

**Uchwyt transportowy azotowana**

nośność 2500 kg (z 2x 280511), nośność 1000 kg (z 2x 002822), nośność 700 kg (z 2x 160511), rozważ dalsze instrukcje użytkowania artykułu online!

BAR N 16 22 28

	L (a)	B (b)	H (c)	G	
2-000835.N	200 mm	100 mm	165 mm	4,50 kg	479 PLN •

**Więcej informacji i akcesoriów do tych produktów znajdziesz w Internecie.**www.siegmond.com/
F-accessories28

Basic

Sub Table Box zamykana dla Basic

lakierowana proszkowo, Miejsce na podręczne przechowywanie na Twoim stole spawalniczym, Przestrzeń 360 mm na szuflady, zamykana, zawiera 2 klucze

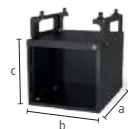

	L (a)	B (b)	H (c)	TF	G	
2-281990	630 mm	485 mm	430 mm	100 kg	31 kg	1.680 PLN •

28

Zestaw Sub Table Box zamykana dla Basic zawiera 2 Szuflady

zawiera szuflady (2x 004230), lakierowana proszkowo, Miejsce na podręczne przechowywanie na Twoim stole spawalniczym, zamykana, zawiera 2 klucze, produkt dostarczamy częściowo zmontowany, długość wysuwu szuflady 500 mm



	L (a)	B (b)	H (c)	TF	G	Oferta specjalna - cena
2-281990.1	630 mm	485 mm	430 mm	100 kg	45 kg	2.383 PLN •

28

Zamiast 2.412 PLN

Zestaw Sub Table Box zamykana dla Basic zawiera 3 Szuflady

zawiera szuflady (1x 004220, 1x 004225, 1x 004230), lakierowana proszkowo, Miejsce na podręczne przechowywanie na Twoim stole spawalniczym, zamykana, zawiera 2 klucze, produkt dostarczamy częściowo zmontowany, długość wysuwu szuflady 500 mm



	L (a)	B (b)	H (c)	TF	G	Oferta specjalna - cena
2-281990.2	630 mm	485 mm	430 mm	100 kg	50 kg	2.613 PLN •

28

Zamiast 2.680 PLN



Więcej informacji i akcesoriów do tych produktów znajdziesz w Internecie.



www.siegmund.com/
F-stbox

Professional 750 / Extreme 8.7 / Extreme 8.8 PLUS

Sub Table Box zamykana

lakierowana proszkowo, Miejsce na podręczne przechowywanie na Twoim stole spawalniczym, Przestrzeń 360 mm na szuflady, zamykana, zawiera 2 klucze, Kompatybilny ze stołami PLUS

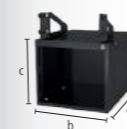

	L (a)	B (b)	H (c)	TF	G	
2-280990	630 mm	485 mm	430 mm	100 kg	30 kg	1.680 PLN •

28

Zestaw Sub Table Box zamykana zawiera 2 Szuflady

zawiera szuflady (2x 004230), lakierowana proszkowo, Miejsce na podręczne przechowywanie na Twoim stole spawalniczym, zamykana, zawiera 2 klucze, Kompatybilny ze stołami PLUS, produkt dostarczamy częściowo zmontowany, długość wysuwu szuflady 500 mm



	L (a)	B (b)	H (c)	TF	G	Oferta specjalna - cena
2-280990.1	630 mm	485 mm	430 mm	100 kg	44 kg	2.383 PLN •

28

Zamiast 2.412 PLN

Zestaw Sub Table Box zamykana zawiera 3 Szuflady

zawiera szuflady (1x 004220, 1x 004225, 1x 004230), lakierowana proszkowo, Miejsce na podręczne przechowywanie na Twoim stole spawalniczym, zamykana, zawiera 2 klucze, Kompatybilny ze stołami PLUS, produkt dostarczamy częściowo zmontowany, długość wysuwu szuflady 500 mm



	L (a)	B (b)	H (c)	TF	G	Oferta specjalna - cena
2-280990.2	630 mm	485 mm	430 mm	100 kg	49 kg	2.613 PLN •

28

Zamiast 2.680 PLN

Konfiguracja

Szuflada na przewodnicy szynowej

lakierowana proszkowo, rozbudowa możliwa w dowolnym momencie, dla Sub Table Box, do stacji roboczej 0806 / 1208 / 1212 ze ścianami bocznymi



	L (a)	B (b)	H (c)	TF	G	
2-004220	590 mm	400 mm	60 mm	50 kg	5,50 kg	301 PLN •
2-004225	590 mm	400 mm	120 mm	50 kg	6,50 kg	335 PLN •
2-004230	590 mm	400 mm	180 mm	50 kg	7 kg	368 PLN •
2-004235	590 mm	400 mm	240 mm	50 kg	7,50 kg	402 PLN •

16 22 28



Imadło 125

Imadło do stołu Siegmund 125

Mocowanie pod kątem 45° lub 90°, Szerokość szczęk 125 mm, Skok otwierający 125 mm, Montaż: System 16:
2x 160511 + 2x 000546, System 22: 2x 220513 + 2x 000544, System 28: 2x 280511



16 22 28

	SP	G	
2-004320	30 kN	17,50 kg	1.158 PLN •

Zestaw osłon szczęk imadła 125 w tym torba

Zawartość dostawy: 2x Włókno, 2x Gumowy, 2x Aluminiowy neutralny, 2x Pryzmy aluminiowe



16 22 28

	G	
2-004325	0,85 kg	258 PLN •

Zestaw Imadło do stołu Siegmund 125 System 28

Mocowanie pod kątem 45° lub 90°, Szerokość szczęk 125 mm, Skok otwierający 125 mm, Zawartość dostawy:
1x Imadło 004320, 2x Trzpień 280511, 1x Zestaw osłon szczęk imadła 004325



28

	SP	G	
2-284320	30 kN	19,50 kg	1.770 PLN •

Imadło 150

Imadło do stołu Siegmund 150

Mocowanie pod kątem 45° lub 90°, Szerokość szczęk 150 mm, Skok otwierający 150 mm, Montaż: System 16:
2x 160511 + 2x 000546, System 22: 2x 220513 + 2x 000544, System 28: 2x 280511



16 22 28

	SP	G	
2-004330	40 kN	24 kg	1.502 PLN •

Zestaw osłon szczęk imadła 150 w tym torba

Zawartość dostawy: 2x Włókno, 2x Gumowy, 2x Aluminiowy neutralny, 2x Pryzmy aluminiowe



16 22 28

	G	
2-004335	1 kg	292 PLN •

Zestaw Imadło do stołu Siegmund 150 System 28

Mocowanie pod kątem 45° lub 90°, Szerokość szczęk 150 mm, Skok otwierający 150 mm, Zawartość dostawy:
1x Imadło 004330, 2x Trzpień 280511, 1x Zestaw osłon szczęk imadła 004335



28

	SP	G	
2-284330	40 kN	26,10 kg	2.125 PLN •

**Pokrywy szczęk imadła**

Bazowy korpus pokryw szczęk imadła stanowią masywne profile aluminiowe. Zintegrowane magnesy w profilach niezawodnie utrzymują pokrywy, umożliwiają również szybką i łatwą wymianę w zależności od przedmiotu obrabianego lub etapu obróbki. Pomimo bardzo dużej siły magnetycznej obrabiane przedmioty nie są namagnesowane. Pokrywy szczęk imadła są ustawione pod kątem prostym i płasko-równoległe, co determinuje wysoką dokładność imadła Siegmund.

Zestaw osłon szczęk imadła

2x Włókno: nadaje się do drobno frezowanych, drobno struganych, szlifowanych lub polerowanych powierzchni, 2x Gumowy: odpowiedni do elementów drewnianych i plastikowych, 2x Aluminiowy neutralny: rowki pozwalają na pewne mocowanie przedmiotów obrabianych z grubnie i średniokładnie, 2x Pryzmy aluminiowe: Mocowanie okrągłych lub owalnych detali za pomocą pryzm



Więcej informacji i akcesoriów do tych produktów znajdziesz w Internecie.



[www.siegmund.com/
F-benchvice](http://www.siegmund.com/F-benchvice)

**Prasa prostująca i zaciskowa System 28**

siła ściskająca 2,5 tony, całkowity skok 60 mm, siła robocza 330 N, mocowanie zawsze wymagane w DWÓCH punktach

28

2-280780

G
6,70 kg 5.134 PLN •**Specjalny kątownik System 28**

jako przedłużenie i mocowanie pionowe prasy

28

2-280702

L (a) B (b) H (c) G
195 mm 60 mm 60 mm 1,87 kg 464 PLN •**Pierścień oporowy**

000701.AL: zalecane do prac ze stalą, 000701.PA: zalecany do zastosowań ze stalą nierdzewną

2-000701.AL

28 22 16 AL

H (c) Ø G
15 mm 55 mm 0,08 kg 105 PLN •

2-000701.PA

28 22 16 PA

15 mm 55 mm 0,03 kg 86 PLN •

**Stempel 90° z rurką przedłużającą**

do dociskania w narożnikach bez uszkodzania spoiny

16 22 28

2-000706

L (a) B (b) H (c) G
168 mm 50 mm 50 mm 0,82 kg 450 PLN •**Adapter do rur POM-C**

do prostowania rur, 000703.1: do rur o średnicy Ø 21,4 mm, 000703.2: do rur o średnicy Ø 33,7 mm, 000703.3: do rur o średnicy Ø 42,4 mm

16 22 28

2-000703.1

L (a) Ø G
35 mm 55 mm 0,08 kg 100 PLN •

2-000703.2

35 mm 55 mm 0,06 kg 100 PLN •

2-000703.3

35 mm 55 mm 0,05 kg 100 PLN •

**Przystawka do gięcia rur POM-C**

do gięcia i prostowania rur, 000704.1: do rur o średnicy Ø 21,4 mm, 000704.2: do rur o średnicy Ø 33,7 mm, 000704.3: do rur o średnicy Ø 42,4 mm

16 22 28

2-000704.1

L (a) B (b) H (c) G
120 mm 35 mm 60 mm 0,24 kg 182 PLN •

2-000704.2

120 mm 35 mm 60 mm 0,21 kg 182 PLN •

2-000704.3

120 mm 35 mm 60 mm 0,18 kg 182 PLN •

**Blok kontrolujący POM-C**

jako blok kontrolujący do gięcia i prostowania rur, Gniazdo wtykowe wymagane do mocowania, mocowany trzpieniem 160513 / 220513 / 280513 (nie jest włączona w dostawę), 000705.1: do rur o średnicy Ø 21,4 mm, 000705.2: do rur o średnicy Ø 33,7 mm, 000705.3: do rur o średnicy Ø 42,4 mm

16 22 28

2-000705.1

L (a) B (b) H (c) G
60 mm 114 mm 55 mm 0,29 kg 234 PLN •

2-000705.2

60 mm 102 mm 55 mm 0,25 kg 225 PLN •

2-000705.3

60 mm 93 mm 55 mm 0,22 kg 211 PLN •

**Gniazdo wtykowe**

do obrotowego mocowania przeciwbloku w otworach systemowych, do mocowania: 280513

28

2-280701

L (a) Ø G
50 mm 40 mm 0,11 kg 100 PLN •**Rekomendacja produktu**

%

Zestaw Basic

Zestaw składa się z: 1x 000701.PA, 1x 000701.AL, 1x 280702

28



2-280783

G Oferta specjalna - cena
1,98 kg 522 PLN •

Zamiast 656 PLN

%

Zestaw do prostowania rur dla Ø 21,4

Zestaw składa się z: 1x 000703.1, 1x 000704.1, 2x 000705.1, 2x 280701, mocowany trzpieniem 280513 (nie jest włączona w dostawę)

28



2-280782.1

G Oferta specjalna - cena
1,12 kg 761 PLN •

Zamiast 952 PLN

%

Zestaw do prostowania rur dla Ø 33,7

Zestaw składa się z: 1x 000703.2, 1x 000704.2, 2x 000705.2, 2x 280701, mocowany trzpieniem 280513 (nie jest włączona w dostawę)

28



2-280782.2

G Oferta specjalna - cena
0,99 kg 742 PLN •

Zamiast 928 PLN

%

Zestaw do prostowania rur dla Ø 42,4

Zestaw składa się z: 1x 000703.3, 1x 000704.3, 2x 000705.3, 2x 280701, mocowany trzpieniem 280513 (nie jest włączona w dostawę)

28



2-280782.3

G Oferta specjalna - cena
0,89 kg 718 PLN •

Zamiast 895 PLN



Więcej informacji i akcesoriów do tych produktów znajdziesz w Internecie.



www.siegmund.com/
F-tablepress

System szyn Standard

- jednakowa szerokość toru
- 3 rozmiary stołów
- 1 rama łącząca
- Szyny hartowane i zabezpieczone przed korozją
- łatwe poruszanie się po szynie
- mogą być szybko dostarczone, ponieważ wszystkie produkty są dostępne w magazynie
- Możliwy montaż na podłodze i pod podłogą
- rozbudowana powierzchnia robocza z wieloma opcjami mocowania
- System 16 / System 22: na zamówienie



Szyna fundamentowa z szyną okrągłą azotowany plazmowo

Szyny hartowane i zabezpieczone przed korozją, Możliwy montaż na podłodze i pod podłogą

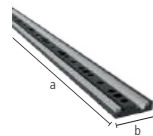

	L (a)	B (b)	H (c)	G	
2-RSR2000.P	2000 mm	160 mm	40 mm	80 kg	5.130 PLN •
2-RSR3000.P	3000 mm	160 mm	40 mm	120 kg	7.350 PLN •

Rama połączeniowa SB 1800x900 z wewnętrzną rolką

Standardowa rama do blatów z rozstawem 1800x900, położenie kółka można zmieniać w zależności od kierunku ruchu, połączenie blatu i ramy łączącej za pomocą 4x 280528, mocowanie do szyny za pomocą 2x 280511

28



	L (a)	B (b)	H (c)	G	
2-RSF200	1970 mm	998 mm	200 mm	79 kg	10.192 PLN •
2-RSF650	1970 mm	998 mm	650 mm	139 kg	11.498 PLN •

Błat stołu Professional Extreme 8.7 SB 1800x900

kompatybilny tylko z ramą łączącą SB 1800x900



	L (a)	B (b)	H (c)	G	
2-RST2820.XD7D	2000 mm	1000 mm	200 mm	665 kg	21.882 PLN •
2-RST2830.XD7D	2400 mm	1200 mm	200 mm	950 kg	28.174 PLN •
2-RST2840.XD7D	3000 mm	1500 mm	200 mm	1475 kg	40.385 PLN •

Nowy system szynowy

Dzięki naszemu standardowemu systemowi szyn możesz pracować z tylko jedną ramą łączącą o tej samej szerokości toru, niezależnie od wybranego rozmiaru stołu.



Blok typu-U SB 1800

Blok typu-U 200x200 SB 1800 azotowany plazmowo

ze stopkami dla szerokości rozstawu 1800

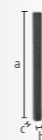

	L (a)	B (b)	H (c)	MS (d)	G	
2-RSU2000.P	2000 mm	200 mm	200 mm	25 mm	228 kg	7.422 PLN •
2-RSU2400.P	2400 mm	200 mm	200 mm	25 mm	271 kg	9.111 PLN •
2-RSU3000.P	3000 mm	200 mm	200 mm	25 mm	339 kg	11.417 PLN •

Blok typu-U 400x200 SB 1800 azotowany plazmowo

ze stopkami dla szerokości rozstawu 1800



	L (a)	B (b)	H (c)	MS (d)	G	
2-RSU2000W.P	2000 mm	400 mm	200 mm	25 mm	336 kg	11.599 PLN •
2-RSU2400W.P	2400 mm	400 mm	200 mm	25 mm	396 kg	13.972 PLN •
2-RSU3000W.P	3000 mm	400 mm	200 mm	25 mm	496 kg	17.183 PLN •

Blok typu-U SB 900

Blok typu-U 200x200 SB 900 azotowany plazmowo

ze stopkami dla szerokości rozstawu 900

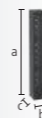

	L (a)	B (b)	H (c)	MS (d)	G	
2-280370.P	1000 mm	200 mm	200 mm	25 mm	120 kg	4.216 PLN •
2-RSU1200.P	1200 mm	200 mm	200 mm	25 mm	142 kg	5.249 PLN •
2-RSU1500.P	1500 mm	200 mm	200 mm	25 mm	174 kg	6.005 PLN •

Blok typu-U 400x200 SB 900 azotowany plazmowo

ze stopkami dla szerokości rozstawu 900



	L (a)	B (b)	H (c)	MS (d)	G	
2-280370.2.P	1000 mm	400 mm	200 mm	25 mm	188 kg	6.321 PLN •
2-RSU1200W.P	1200 mm	400 mm	200 mm	25 mm	211 kg	8.929 PLN •
2-RSU1500W.P	1500 mm	400 mm	200 mm	25 mm	258 kg	9.723 PLN •





Noga z rolką wewnętrzną



Noga z rolką wewnętrzną dla bloku typu-U 200x200

połączenie bloku typu U i nogi z zamocowaną rolką za pomocą 2x 280528, mocowanie do szyny za pomocą 2x 280513, z zabezpieczeniem przed przechyleniem

28

	L (a)	B (b)	H (c)	G	
2-RSUF200	196 mm	138 mm	200 mm	8 kg	3.656 PLN •
2-RSUF650	196 mm	138 mm	650 mm	22 kg	4.153 PLN •



Noga z rolką wewnętrzną dla bloku typu-U 400x200

połączenie bloku typu U i nogi z zamocowaną rolką za pomocą 2x 280528, mocowanie do szyny za pomocą 2x 280513, z zabezpieczeniem przed przechyleniem

28

	L (a)	B (b)	H (c)	G	
2-RSUF200W	396 mm	138 mm	200 mm	29 kg	4.431 PLN •
2-RSUF650W	396 mm	138 mm	650 mm	42 kg	4.871 PLN •



Rekomendacja produktu



Trzpień zatrzymujący dla systemu szynowego oksydowany

z gumowym amortyzatorem, jest przymocowany do końców szyn nośnych i fundamentowych, zapobiega wyjechaniu z szyny okrągłej i ogranicza drogę przejazdu, Płaska konstrukcja dla jak najmniejszych zakłóceń

NEW

28

	L (a)	G	
2-280241	45 mm	0,30 kg	67 PLN •



Trzpień wpuszczany oksydowany

połączenie elementów wpuszczanych, NIE WOLNO ich używać do łączenia stołów i bloków typu U-shape, nie nadaje się do profili aluminiowych, nie nadaje się do podłużnych otworów

28

	L (a)	SK	ZK	AM	G	
2-280528	66 mm	220 kN	10 kN	25 Nm	0,30 kg	196 PLN •



Trzpień szybko mocujący bez gniazda oksydowany

bez O-ringa, NIE WOLNO ich używać do łączenia stołów i bloków typu U-shape

28

	L (a)	SK	ZK	AM1	AM	G	
2-280511	95 mm	220 kN	25 kN	10 Nm	25 Nm	0,54 kg	244 PLN •
2-280513	120 mm	220 kN	25 kN	10 Nm	25 Nm	0,65 kg	268 PLN •



Więcej informacji i akcesoriów do tych produktów znajdziesz w Internecie.



www.siegmund.com/
F-railsystem

UMIARKOWANE KONSTRUKCJE

Polecamy nasz System 22 do filigranowych i średnio ciężkich konstrukcji spawanych. Jest idealny także dla tych, którzy spawają na zmianę zarówno drobne, lekkie detale jak i czasem grubsze komponenty.

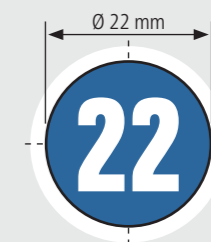

**Zalecane obciążenie
do 3000 kg**

max. 1500 kg na nogę przy nogach standardowych

Professional 750

- Wysokiej jakości stal S355J2+N, azotowanie plazmowe, powlekanie BAR
- Grubość materiału ok. 17 – 19 mm
- Średnica otworów Ø 22 mm, Siatka prosta otworów 100x100 mm
- Bok stołu o wysokości 150 mm, Siatka otworów na boku stołu 50 mm
- zawiera nogi standardowe



Wymiar stołu	Nogi	Waga			
1000 x 1000 mm	4	301 kg	8.402 PLN	4-220010.P	•
1200 x 1200 mm	4	395 kg	10.833 PLN	4-220015.P	•
1500 x 1000 mm	4	420 kg	10.919 PLN	4-220035.P	•
1500 x 1500 mm	4	585 kg	15.446 PLN	4-220050.P	•
2000 x 1000 mm	4	529 kg	13.819 PLN	4-220020.P	•
2400 x 1200 mm	6	740 kg	17.819 PLN	4-220030.P	•
3000 x 1500 mm	6	1097 kg	25.983 PLN	4-220040.P	•

Waga = Stół + Paleta + Noga podstawowa
 Maksymalne zalecane całkowite obciążenie z 4 nogami 3000 kg przy równomiernym rozłożeniu ciężaru. (Dane dotyczą nogi podstawowej)
 Wszystkie stoły dostępne na zamówienie bez azotowania plazmowego lub z siatką ukośną: www.siegmund.com/f-table75022



www.siegmund.com/f-table75022



Nogi do stołu



	Wyposażenie standardowe	Wyposażenie standardowe	Wysokość regulowana	Wysokość regulowana	Na kółku, z hamulcem	Wysokość regulowana, na kółku, z hamulcem	Zakotwienie w podłodze
	220858	220857.X	4-220878.XX	4-220877.XX	4-220866.XX	4-220879.XX	4-220874.XX
Nośność na nogę	1500 kg	1500 kg	1000 kg	1000 kg	800 kg	800 kg	1500 kg
Wysokość nogi	700 mm	800 mm	500 – 800 mm	550 – 900 mm	700 mm	600 – 850 mm	700 mm
Precyzyjna regulacja	50 mm	50 mm	50 mm	50 mm	20 mm	20 mm	50 mm
Doплата za nogę	zawiera	Alternatywnie	325 PLN	330 PLN	455 PLN	545 PLN	254 PLN

Wysokość robocza blatu stołu = wysokość nogi stołu + wysokość bocznej płyty stołu
 Podane nośności odnoszą się do obciążenia statycznego. Uwaga: Hamulec niezalecany dla stołów z 6 lub 8 nogami.

Zestawy



	220610.1	220630.1	220645.1	220511	220740	220410.N	220420.N	220426.N	220430.N
1	4-223100	4x	2x		12x		4x		
2	4-223200	6x	4x	4x	18x	4x	6x	2x	
3	4-223300	10x	6x	4x	24x	4x	8x	2x	
4	4-223400	12x	8x	8x	30x	8x	10x	2x	2x
5	4-223500	14x	10x	8x	30x	8x	12x	4x	4x

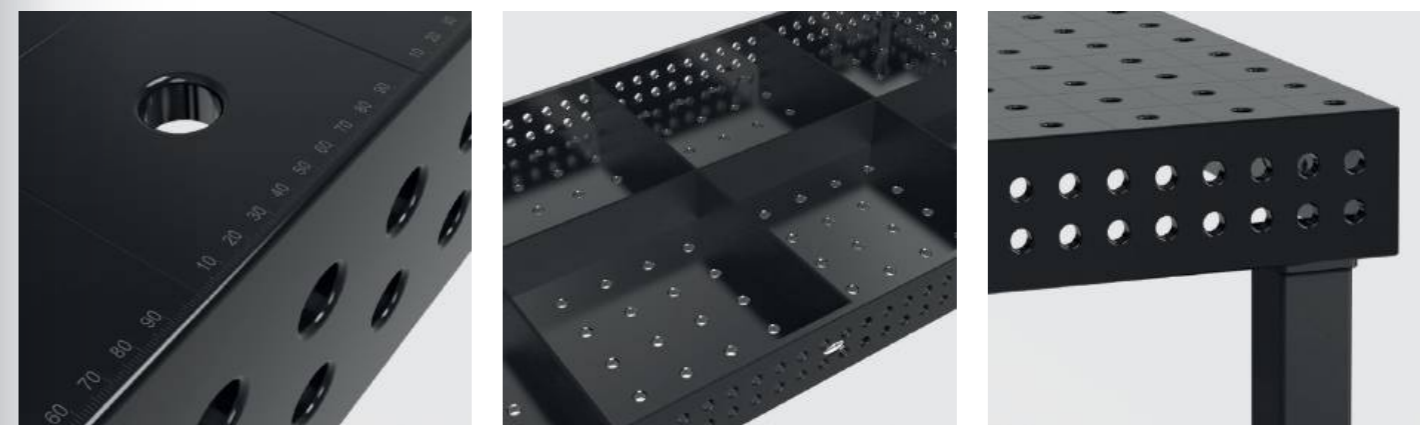

	220110.N	220152.N	220116.N	220162.N	220164+65.N	220144+46.N	220910	223999	
	2x	2x						1x	7.106 PLN •
	4x	2x						1x	12.355 PLN •
	6x	2x						1x	16.614 PLN •
	8x		2x	2x	1x		1x	1x	27.480 PLN •
	10x		2x	2x	1x	1x	1x	1x	34.964 PLN •

Professional Extreme 8.7

- Stal narzędziowa X8.7, azotowanie plazmowe, powlekanie BAR
- Grubość materiału ok. 17 – 19 mm
- Średnica otworów Ø 22 mm, Otwory w siatce ukośnej
- Bok stołu o wysokości 150 mm, Siatka otworów na boku stołu 50 mm
- Panel boczny stołu wykonany z wysokiej jakości stali S355J2+N
- zawiera nogi standardowe



Wymiar stołu	Nogi	Waga			
1000 x 1000 mm	4	295 kg	9.742 PLN	4-220010.XD7	•
1200 x 800 mm	4	291 kg	9.723 PLN	4-220025.XD7	•
1200 x 1200 mm	4	387 kg	12.575 PLN	4-220015.XD7	•
1500 x 1000 mm	4	412 kg	12.695 PLN	4-220035.XD7	•
1500 x 1500 mm	4	573 kg	17.968 PLN	4-220050.XD7	•
2000 x 1000 mm	4	519 kg	16.058 PLN	4-220020.XD7	•
2000 x 1200 mm	4	602 kg	18.772 PLN	4-220060.XD7	•
2000 x 2000 mm	4	929 kg	26.298 PLN	4-220045.XD7	•
2400 x 1200 mm	6	725 kg	20.796 PLN	4-220030.XD7	•
3000 x 1500 mm	6	1073 kg	30.361 PLN	4-220040.XD7	•
4000 x 2000 mm	8	1807 kg	50.477 PLN	4-220055.XD7	•



www.siegmund.com/
F-tableX722

Waga = Stół + Paleta + Noga podstawowa
Maksymalne zalecane całkowite obciążenie z 4 nogami 3000 kg przy równomiernym rozłożeniu ciężaru. (Dane dotyczą nogi podstawowej)

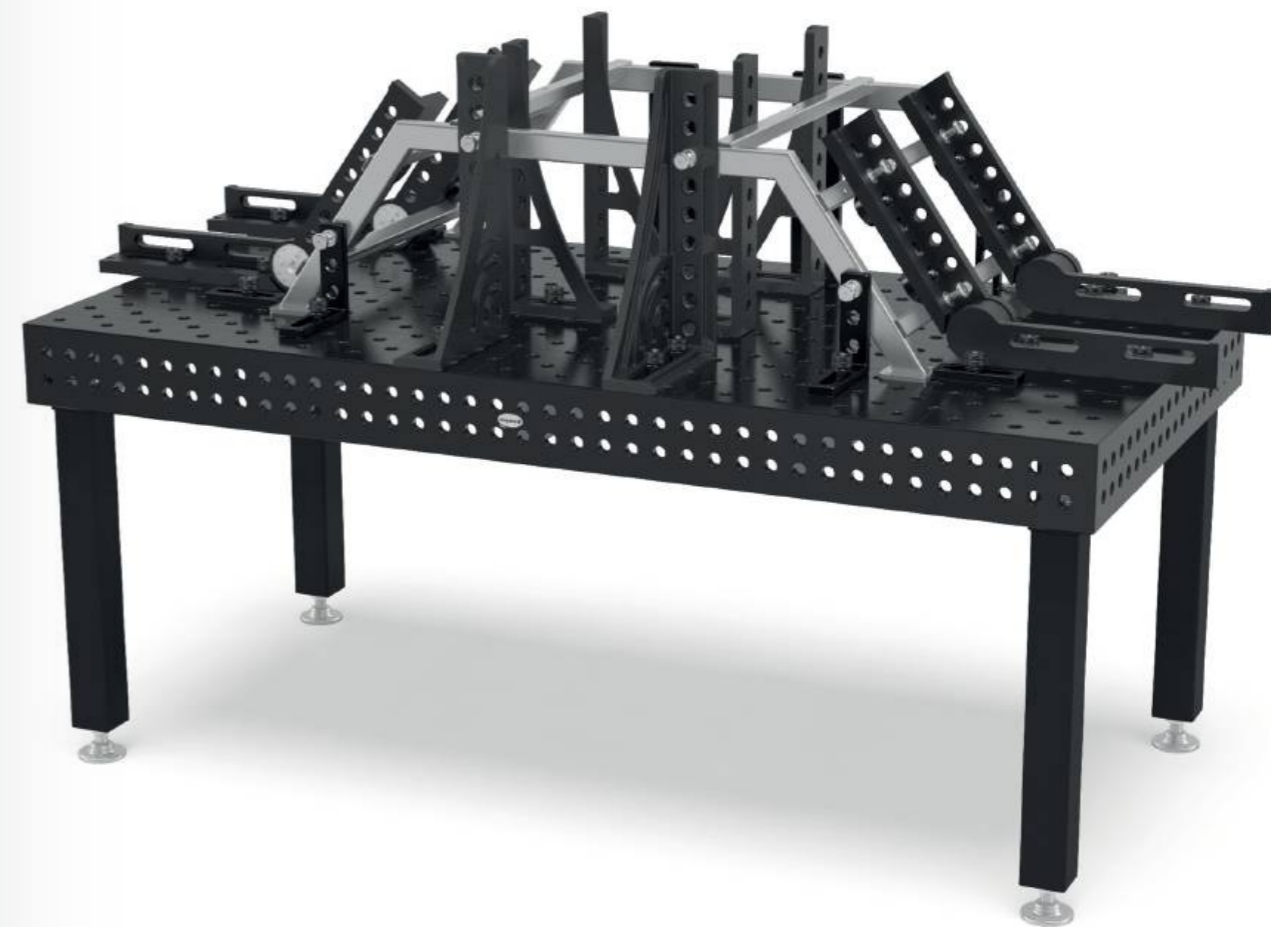

Nogi do stołu



	Wyposażenie standardowe	Wyposażenie standardowe	Wysokość regulowana	Wysokość regulowana	Na kółku, z hamulcem	Wysokość regulowana, na kółku, z hamulcem	Zakotwienie w podłodze
	220858	220857.X	4-220878.XX	4-220877.XX	4-220866.XX	4-220879.XX	4-220874.XX
Nośność na nogę	1500 kg	1500 kg	1000 kg	1000 kg	800 kg	800 kg	1500 kg
Wysokość nogi	700 mm	800 mm	500 – 800 mm	550 – 900 mm	700 mm	600 – 850 mm	700 mm
Precyzyjna regulacja	50 mm	50 mm	50 mm	50 mm	20 mm	20 mm	50 mm
Doплата za nogę	zawiera	Alternatywnie	325 PLN	330 PLN	455 PLN	545 PLN	254 PLN

Wysokość robocza blatu stołu = wysokość nogi stołu + wysokość bocznej płyty stołu
Podane nośności odnoszą się do obciążenia statycznego. Uwaga: Hamulec niezalecany dla stołów z 6 lub 8 nogami.

Zestawy



	220610.1	220630.1	220645.1	220511	220740	220410.N	220420.N	220426.N	220430.N
1	4-223100	4x	2x		12x		4x		
2	4-223200	6x	4x	4x	18x	4x	6x	6x	2x
3	4-223300	10x	6x	4x	24x	4x	8x	8x	2x
4	4-223400	12x	8x	8x	30x	8x	10x	10x	2x
5	4-223500	14x	10x	8x	30x	8x	12x	12x	4x

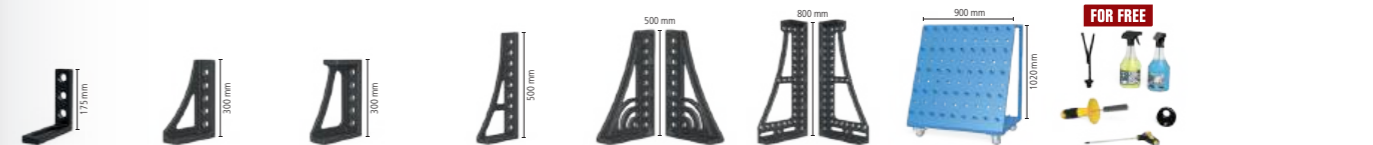
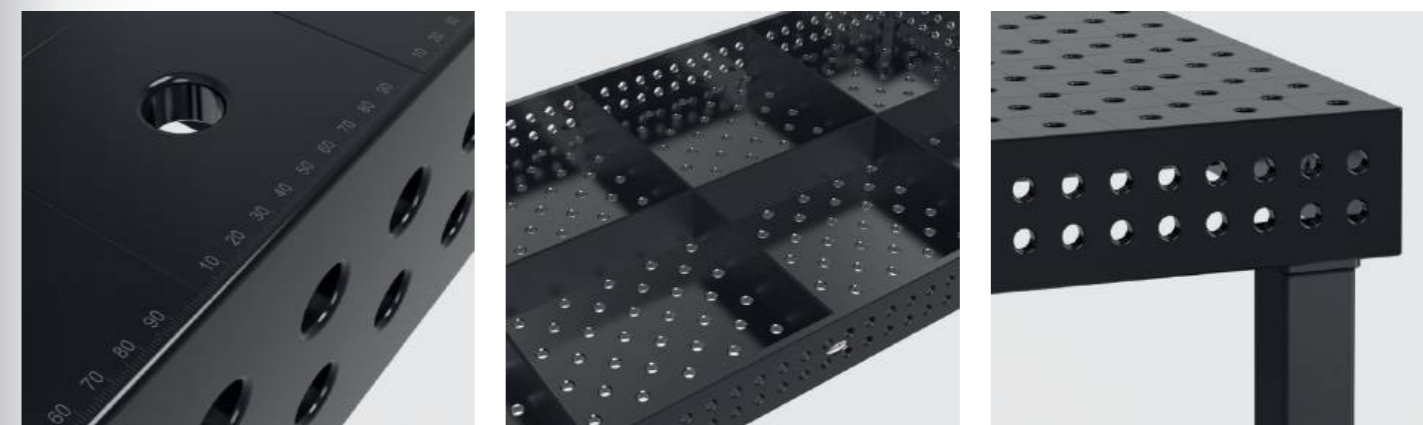

	220110.N	220152.N	220116.N	220162.N	220164+65.N	220144+46.N	220910	223999	
	2x	2x						1x	7.106 PLN •
	4x	2x						1x	12.355 PLN •
	6x	2x						1x	16.614 PLN •
	8x		2x	2x	1x		1x	1x	27.480 PLN •
	10x		2x	2x	1x	1x	1x	1x	34.964 PLN •

Professional Extreme 8.7 PLUS

- Stal narzędziowa X8.7, azotowanie plazmowe, powlekanie BAR
- Grubość materiału ok. 17 – 19 mm
- Średnica otworów Ø 22 mm, Otwory w siatce ukośnej
- Bok stołu o wysokości 250 mm, Otwory na bocznym panelu w 4 rzędach w rozstawie 50 mm
- Panel boczny stołu wykonany z wysokiej jakości stali S355J2+N
- zawiera nogi standardowe



Wymiar stołu	Nogi	Waga			
1200 x 1200 mm	4	459 kg	13.896 PLN	4-220015.XD7PL	•
1500 x 1000 mm	4	493 kg	14.025 PLN	4-220035.XD7PL	•
2000 x 1000 mm	4	622 kg	17.748 PLN	4-220020.XD7PL	•
2400 x 1200 mm	6	849 kg	22.820 PLN	4-220030.XD7PL	•
3000 x 1500 mm	6	1267 kg	34.950 PLN	4-220040.XD7PL	•
4000 x 2000 mm	8	2115 kg	55.362 PLN	4-220055.XD7PL	•



Waga = Stół + Paleta + Noga podstawowa
 Maksymalne zalecane całkowite obciążenie z 4 nogami 3000 kg przy równomiernym rozłożeniu ciężaru. (Dane dotyczą nogi podstawowej)
 Wszystkie stoły dostępne na zamówienie bez azotowania plazmowego: www.siegmund.com/F-tableX722plus



[www.siegmund.com/
F-tableX722plus](http://www.siegmund.com/F-tableX722plus)



Nogi do stołu



	Wyposażenie standardowe	Wyposażenie standardowe	Wysokość regulowana	Wysokość regulowana	Na kółku, z hamulcem	Wysokość regulowana, na kółku, z hamulcem	Zakotwienie w podłodze
	220853.X	220857.X	4-220878.XX	4-220877.XX	4-220860.XX	4-220879.XX	4-220872.XX
Nośność na nogę	1500 kg	1500 kg	1000 kg	1000 kg	800 kg	800 kg	1500 kg
Wysokość nogi	600 mm	800 mm	500 – 800 mm	550 – 900 mm	600 mm	600 – 850 mm	600 mm
Precyzyjna regulacja	50 mm	50 mm	50 mm	50 mm	20 mm	20 mm	50 mm
Doплата za nogę	zawiera	Alternatywnie	325 PLN	330 PLN	445 PLN	545 PLN	254 PLN

Wysokość robocza blatu stołu = wysokość nogi stołu + wysokość bocznej płyty stołu
 Podane nośności odnoszą się do obciążenia statycznego. Uwaga: Hamulec niezalecany dla stołów z 6 lub 8 nogami.

Zestawy



	220610.1	220630.1	220645.1	220511	220740	220410.N	220420.N	220426.N	220430.N
1	4-223100	4x	2x		12x		4x		
2	4-223200	6x	4x	4x	18x	4x	6x	6x	2x
3	4-223300	10x	6x	4x	24x	4x	8x	8x	2x
4	4-223400	12x	8x	8x	30x	8x	10x	10x	2x
5	4-223500	14x	10x	8x	30x	8x	12x	12x	4x

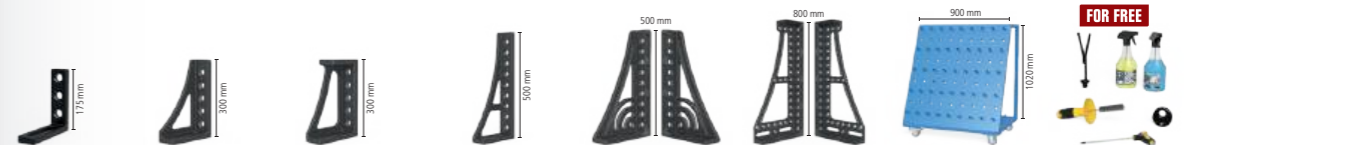

	220110.N	220152.N	220116.N	220162.N	220164+65.N	220144+46.N	220910	223999	
	2x	2x						1x	7.106 PLN •
	4x	2x						1x	12.355 PLN •
	6x	2x						1x	16.614 PLN •
	8x		2x	2x	1x		1x	1x	27.480 PLN •
	10x		2x	2x	1x	1x	1x	1x	34.964 PLN •

Platforma podnosząca Siegmund

- z dwoma cylindrami podnoszącymi
- wysoka odporność
- łatwa obsługa
- masywne nożyce i stalowe rolki
- Listwa stykowa chroni przed zgnieciem
- Możliwy montaż na podłodze i pod podłogą



Platforma podnosząca 2010

dla stołu 2000x1000 mm, Wysokość całkowita po złożeniu: 330 mm, Zakres podnoszenia: 1100 mm, Czas podnoszenia załadowanego: 45~55 sekundy, Siła 2,2 kW, Napięcie robocze 400 V, Maksymalna ładowność: Rama podstawowa (bez stołu) 4000 kg, w tym płyty izolacyjne, Oferta jubileuszowa: patrz strona 72

16 22 28

	L (a)	B (b)	G	Oferta specjalna - cena
4-HB4020.1	1990 mm	990 mm	470 kg	20.336 PLN •
Zamiast 31.308 PLN				



Platforma podnosząca 2012

dla stołu 2000x1200 mm, Wysokość całkowita po złożeniu: 330 mm, Zakres podnoszenia: 1100 mm, Czas podnoszenia załadowanego: 45~55 sekundy, Siła 2,2 kW, Napięcie robocze 400 V, Maksymalna ładowność: Rama podstawowa (bez stołu) 4000 kg, w tym płyty izolacyjne

16 22 28

	L (a)	B (b)	G	
4-HB4060.1	1990 mm	1190 mm	490 kg	32.457 PLN •



Platforma podnosząca 2412

dla stołu 2400x1200 mm, Wysokość całkowita po złożeniu: 330 mm, Zakres podnoszenia: 1100 mm, Czas podnoszenia załadowanego: 45~55 sekundy, Siła 2,2 kW, Napięcie robocze 400 V, Maksymalna ładowność: Rama podstawowa (bez stołu) 4000 kg, w tym płyty izolacyjne

16 22 28

	L (a)	B (b)	G	
4-HB4030.1	2390 mm	1190 mm	530 kg	34.686 PLN •



Platforma podnosząca 3015

dla stołu 3000x1500 mm, Wysokość całkowita po złożeniu: 430 mm, Zakres podnoszenia: 650 mm, Czas podnoszenia załadowanego: 35~45 sekundy, Siła 2,2 kW, Napięcie robocze 400 V, Maksymalna ładowność: Rama podstawowa (bez stołu) 6000 kg, w tym płyty izolacyjne

16 22 28

	L (a)	B (b)	G	
4-HB4040.1	2990 mm	1490 mm	865 kg	53.635 PLN •

Platforma podnosząca 2010 ze stołem spawalniczym

- w tym stół spawalniczy 2000x1000 mm oraz płyty ochronne
- Grubość materiału Blat stołu ok. 17 – 19 mm
- Wymiary (dł. X szer.): ok. 1990x990 mm
- Waga (bez stołu) ok. 470 kg
- Wysokość całkowita po złożeniu: 330 mm, Zakres podnoszenia: 1100 mm
- Wysokość robocza to wysokość całkowita plus panel boczny stołu
- Maksymalna ładowność: Rama podstawowa (bez stołu) 4000 kg
- Czas podnoszenia załadowanego: 45~55 sekundy
- Siła 2,2 kW, Napięcie robocze 400 V



Globalna organizacja Powierzchnia robocza	Charakterystyka Powierzchnia robocza	G	
2000 x 1000 mm	22 750 N (BAR) [ikony]	969 kg	43.922 PLN 4-HB220020.P •
2000 x 1000 mm	22 XB.7 N (BAR) [ikony]	959 kg	46.161 PLN 4-HB220020.XD7 •
2000 x 1000 mm	22 XB.7 N (BAR) [ikony]	1065 kg	47.850 PLN 4-HB220020.XD7PL •

Platforma podnosząca 2012 ze stołem spawalniczym

- w tym stół spawalniczy 2000x1200 mm i płyty ochronne
- Grubość materiału Blat stołu ok. 17 – 19 mm
- Wymiary (dł. X szer.): ok. 1990x1190 mm
- Waga (bez stołu) ok. 490 kg
- Wysokość całkowita po złożeniu: 330 mm, Zakres podnoszenia: 1100 mm
- Wysokość robocza to wysokość całkowita plus panel boczny stołu
- Maksymalna ładowność: Rama podstawowa (bez stołu) 4000 kg
- Czas podnoszenia załadowanego: 45~55 sekundy
- Siła 2,2 kW, Napięcie robocze 400 V



Globalna organizacja Powierzchnia robocza	Charakterystyka Powierzchnia robocza	G	
2000 x 1200 mm	22 XB.7 N (BAR) [ikony]	1062 kg	50.022 PLN 4-HB220060.XD7 •

Platforma podnosząca 2412 ze stołem spawalniczym

- w tym stół spawalniczy 2400x1200 mm i płyty ochronne
- Grubość materiału Blat stołu ok. 17 – 19 mm
- Wymiary (dł. X szer.): ok. 2390x1190 mm
- Waga (bez stołu) ok. 530 kg
- Wysokość całkowita po złożeniu: 330 mm, Zakres podnoszenia: 1100 mm
- Wysokość robocza to wysokość całkowita plus panel boczny stołu
- Maksymalna ładowność: Rama podstawowa (bez stołu) 4000 kg
- Czas podnoszenia załadowanego: 45~55 sekundy
- Siła 2,2 kW, Napięcie robocze 400 V



Globalna organizacja Powierzchnia robocza	Charakterystyka Powierzchnia robocza	G	
2400 x 1200 mm	22 750 N (BAR) [ikony]	1225 kg	50.697 PLN 4-HB220030.P •
2400 x 1200 mm	22 XB.7 N (BAR) [ikony]	1210 kg	53.673 PLN 4-HB220030.XD7 •
2400 x 1200 mm	22 XB.7 N (BAR) [ikony]	1338 kg	55.697 PLN 4-HB220030.XD7PL •

Platforma podnosząca 3015 ze stołem spawalniczym

- w tym stół spawalniczy 3000x1500 mm i płyty ochronne
- Grubość materiału Blat stołu ok. 17 – 19 mm
- Wymiary (dł. X szer.): ok. 2990x1490 mm
- Waga (bez stołu) ok. 865 kg
- Wysokość całkowita po złożeniu: 430 mm, Zakres podnoszenia: 650 mm
- Wysokość robocza to wysokość całkowita plus panel boczny stołu
- Maksymalna ładowność: Rama podstawowa (bez stołu) 6000 kg
- Czas podnoszenia załadowanego: 34~45 sekundy
- Siła 2,2 kW, Napięcie robocze 400 V



Globalna organizacja Powierzchnia robocza	Charakterystyka Powierzchnia robocza	G	
3000 x 1500 mm	22 750 N (BAR) [ikony]	1917 kg	77.809 PLN 4-HB220040.P •
3000 x 1500 mm	22 XB.7 N (BAR) [ikony]	1893 kg	82.187 PLN 4-HB220040.XD7 •
3000 x 1500 mm	22 XB.7 N (BAR) [ikony]	2091 kg	86.776 PLN 4-HB220040.XD7PL •



Więcej informacji i akcesoriów do tych produktów znajdziesz w Internecie.



www.siegmond.com/
F-h-lift

Obrotowy stół z regulacją wysokości Stacjonarny

- Wymiary (dł. X szer.): ok. 785x785 mm
- Waga (bez płyty): ok. 70 kg
- Wysokość robocza od 780 mm do 1100 mm
- Ze względu na bezpieczeństwo wywrócenia zalecamy wyłącznie następujące wymiary
- Kompatybilny tylko z określonymi blatami (specjalne punkty mocowania w blacie)
- Maksymalna ładowność: Rama podstawowa (bez płyty) 1000 kg



Globalna organizacja robocza	Powierzchnia robocza	Charakterystyka Powierzchnia robocza	MS (d)	G		
1000 x 1000 mm	22	750 N BAR	18 mm	207 kg	9.020 PLN	2-DS224024.PD •
1200 x 1200 mm	22	750 N BAR	18 mm	267 kg	10.613 PLN	2-DS224034.PD •
1200 x 800 mm	22	750 N BAR	18 mm	208 kg	8.469 PLN	2-DS224004.P •
Ø 1100 mm	22	750 N BAR	18 mm	201 kg	10.139 PLN	2-DS224211.PD •

Obrotowy stół z regulacją wysokości mobilny

- Wymiary (dł. X szer.): ok. 795x795 mm
- Waga (bez płyty): ok. 70 kg
- Wysokość robocza od 780 mm do 1100 mm
- Ze względu na bezpieczeństwo wywrócenia zalecamy wyłącznie następujące wymiary
- Kompatybilny tylko z określonymi blatami (specjalne punkty mocowania w blacie)
- Maksymalna ładowność: Rama podstawowa (bez płyty) 1000 kg



Globalna organizacja robocza	Powierzchnia robocza	Charakterystyka Powierzchnia robocza	MS (d)	G		
1000 x 1000 mm	22	750 N BAR	18 mm	207 kg	9.637 PLN	2-DM224024.PD •
1200 x 1200 mm	22	750 N BAR	18 mm	267 kg	11.230 PLN	2-DM224034.PD •
1200 x 800 mm	22	750 N BAR	18 mm	208 kg	9.087 PLN	2-DM224004.P •
Ø 1100 mm	22	750 N BAR	18 mm	201 kg	10.757 PLN	2-DM224211.PD •

Magnetyczne połączenie uziemienia

Magnetyczne połączenie uziemiające z obrotowym przegubem jest pewnie zamocowany na czystych i gładkich powierzchniach. Koniec ze skręcaniem kabli dzięki szybkiemu i łatwemu uziemieniu Siegmund. Połączenie może być zaciskane lub przewodowe. W połączeniu z płytą adaptacyjną i śrubą z łbem stożkowym doskonale nadaje się jako zestaw doposażeniowy do stołu obrotowego.



Magnetyczne połączenie uziemienia Do stołu obrotowego

szybkie i łatwe uziemienie, bez ryzyka skręcania przewodów, duża siła zamocowania na czystych i gładkich powierzchniach, Zawartość dostawy: Płyta adaptera i śruba z łbem stożkowym

16 22 28

2-00003399

G
0,92 kg**172 PLN** •

Mobilny stół podnoszony 500 kg

- Wymiary (dł. X szer.): ok. 1115x630 mm
- Waga (bez płyty): ok. 65 kg
- Wysokość robocza od ok. 700 do 1000 mm
- Kompatybilny tylko z określonymi blatami (specjalne punkty mocowania w blacie)
- Maksymalna ładowność: Rama podstawowa (bez płyty) 500 kg



Globalna organizacja robocza	Powierzchnia robocza	Charakterystyka Powierzchnia robocza	MS (d)	G		
1200 x 800 mm	22	750 N BAR	18 mm	203 kg	10.374 PLN	2-HT224004.P •

Mobilny stół podnoszony 1200 kg

- Wymiary (dł. X szer.): ok. 1490x990 mm
- Waga (bez płyty): ok. 210 kg
- Wysokość robocza od ok. 750 do 1050 mm
- Maksymalna ładowność: Rama podstawowa (bez płyty) 1200 kg



Globalna organizacja robocza	Powierzchnia robocza	Charakterystyka Powierzchnia robocza	MS (d)	G		
1500 x 1000 mm	22	750 N BAR	18 mm	548 kg	22.198 PLN	2-HS220035.P •

Rekomendacja produktu



Zestaw uzupełniający, nośność 1700 kg

Drugi cylinder podnoszący o nośności 1700 kg (minus płyta), Kompatybilny tylko z mobilnym stołem podnoszącym 1200 kg, W komplecie dostarczamy: 1x siłownik podnoszący, 1x pedał nożny, materiał mocujący

16 22 28

2-HS009921

G
4 kg**2.062 PLN** •

Więcej informacji i akcesoriów do tych produktów znajdziesz w Internecie.



www.siegmund.com/
F-rotating



Więcej informacji i akcesoriów do tych produktów znajdziesz w Internecie.



www.siegmund.com/
F-lifting

Siegmond Workstation 1208

- z lewej i prawej strony 600 mm miejsca na szuflady
- w tym płyta z otworami systemowymi 1200x800 mm
- Wysokiej jakości stal S355J2+N, azotowanie plazmowe, powlekanie BAR
- Grubość materiału ok. 18 mm
- Średnica otworów Ø 22 mm
- Siatka prosta otworów 100x100 mm
- Maksymalne obciążenie: płyta podstawowa 1000 kg (bez płyty) / Kółko 400 kg (bez płyty)



%

Siegmond Workstation 1208

Zawartość dostawy: 1x 004002.1 Siegmond Workstation 1208 Rama podstawowa, 1x 224004.P Płyta z otworami



	L (a)	B (b)	H (c)	G	Oferta specjalna - cena
2-224400	1200 mm	800 mm	850 mm	236 kg	6.091 PLN •
Zamiast 6.192 PLN					

%

Siegmond Workstation 1208 zawiera półki

Zawartość dostawy: 1x 004002.1 Siegmond Workstation 1208 Rama podstawowa, 1x 224004.P Płyta z otworami, 1x 224030 Uchwyt na zacisk, 1x 004620 Półka, 1x 224635 Uchwyt na trzpień i pryzmę, 1x 004025.1 Ścianka narzędziowa z półką



	L (a)	B (b)	H (c)	G	Oferta specjalna - cena
2-224401	1200 mm	800 mm	850 mm	180 kg	6.680 PLN •
Zamiast 6.814 PLN					

%

Siegmond Workstation 1208 w połowie zamknięty zawiera 3 Szuflady

Zawartość dostawy: 1x 004002.1 Siegmond Workstation 1208 Rama podstawowa, 1x 224004.P Płyta z otworami, 2x 004230 Szuflada 180 mm, 1x 004235 Szuflada 240 mm, 1x 004120 Zestaw ścianek bocznych



	L (a)	B (b)	H (c)	G	Oferta specjalna - cena
2-224407	1200 mm	800 mm	850 mm	269 kg	7.962 PLN •
Zamiast 8.082 PLN					

%

Siegmond Workstation 1208 zamknięty zawiera 6 Szuflady

Zawartość dostawy: 1x 004002.1 Siegmond Workstation 1208 Rama podstawowa, 1x 224004.P Płyta z otworami, 4x 004230 Szuflada 180 mm, 2x 004235 Szuflada 240 mm, 2x 004120 Zestaw ścianek bocznych



	L (a)	B (b)	H (c)	G	Oferta specjalna - cena
2-224409	1200 mm	800 mm	850 mm	235 kg	9.833 PLN •
Zamiast 9.977 PLN					

plus koszty pakowania / Wysyłka

Rekomendacja produktu

%

Zestaw narzędzi A

2x 220610.1 Zacisk, 6x 220511 Trzpień, 6x 220410.N Stoper, 1x 220852 Klucz sześciokątny



	G	Oferta specjalna - cena
2-227320	11,20 kg	1.761 PLN •
Zamiast 2.704 PLN		

Siegmond Workstation 1208 – Konfiguracja

Siegmond Workstation 1208 Rama podstawowa

lewy / prawy: Przestrzeń 600 mm na szuflady, zawiera instrukcję do samodzielnego montażu, Płyty z otworami systemowymi dostępne online



	L (a)	B (b)	H (c)	TF	G	
2-004002.1	1030 mm	630 mm	838 mm	1000 kg	32 kg	2.522 PLN •

16 22 28

Komplet 4 kół dla Workstation 1208

możliwe łatwe przełączanie między stopą a kółkami



	TF	G	
2-004100.1	400 kg	5,30 kg	340 PLN •

16 22 28

Zestaw ścianek bocznych dla Workstation 1208

Moduły do zamykania boków i tyłu, zamykana, Wymagany 1x zestaw ścian bocznych na każdą stronę, Kompatybilny z: Szuflady 004220, 004225, 004230, 004235, kompatybilny z modelem Workstation od 11.09.2023



	L (a)	B (b)	H (c)	G	
2-004120	513 mm	604 mm	607 mm	11 kg	756 PLN •

16 22 28

Szuflada z szyną i mocowaniem dla Workstation 0806 / 1208

lakierowana proszkowo, rozbudowa możliwa w dowolnym momencie, do stacji roboczej 0806 / 1208 bez ścian bocznych, Wspornik jest potrzebny, gdy nie ma ścian



	L (a)	B (b)	H (c)	TF	G	
2-004220.WS	590 mm	400 mm	60 mm	50 kg	7,50 kg	378 PLN •
2-004225.WS	590 mm	400 mm	120 mm	50 kg	9 kg	426 PLN •
2-004230.WS	590 mm	400 mm	180 mm	50 kg	9,50 kg	474 PLN •
2-004235.WS	590 mm	400 mm	240 mm	50 kg	10 kg	522 PLN •

16 22 28

Ścianka narzędziowa z półką dla Workstation 0806 / 1208

lakierowana proszkowo, można umieścić po obu stronach



	TF	G	
2-004025.1	30 kg	6,50 kg	421 PLN •

16 22 28

Półka dla Workstation 0806 / 1208 / 1212

lakierowana proszkowo, można umieścić po obu stronach

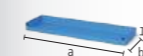

	L (a)	B (b)	H (c)	TF	G	
2-004620	482 mm	144 mm	40 mm	10 kg	1,65 kg	67 PLN •

16 22 28

Uchwyt na trzpień i pryzmę dla Workstation 0806 / 1208 / 1212

lakierowana proszkowo, można umieścić po obu stronach

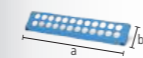

	L (a)	B (b)	H (c)	G	
2-224635	482 mm	20 mm	99 mm	0,80 kg	72 PLN •

22

Uchwyt na zacisk dla Workstation 1208

lakierowana proszkowo, można umieścić po obu stronach



	L (a)	B (b)	H (c)	G	
2-224030	580 mm	46 mm	39 mm	0,84 kg	67 PLN •

22



Więcej informacji i akcesoriów do tych produktów znajdziesz w Internecie.



www.siegmond.com/
F-workstation

Siegmund Workstation 1212

- z lewej i prawej strony 600 mm miejsca na szuflady
- w tym płyta z otworami systemowymi 1200x1200 mm
- Wysokiej jakości stal S355J2+N, azotowanie plazmowe, powlekanie BAR
- Grubość materiału ok. 18 mm
- Średnica otworów Ø 22 mm
- Siatka prosta otworów 100x100 mm
- Maksymalne obciążenie: płyta podstawowa 1000 kg (bez płyty) / Kółko 400 kg (bez płyty)



%		Siegmund Workstation 1212		Zawartość dostawy: 1x 004602 Siegmund Workstation 1212 Rama podstawowa, 1x 224034.P Płyta z otworami			
L (a)	B (b)	H (c)	G	Oferta specjalna - cena			
2-224600	1200 mm	1200 mm	850 mm	248 kg	7.579 PLN	•	
Zamiast 7.666 PLN							

%		Siegmund Workstation 1212 zawiera półki		Zawartość dostawy: 1x 004602 Siegmund Workstation 1212 Rama podstawowa, 1x 224034.P Płyta z otworami, 1x 224630 Uchwyt na zacisk, 1x 004620 Półka, 1x 224635 Uchwyt na trzpień i pryzmę, 1x 004625 Ścianka narzędziowa z półką			
L (a)	B (b)	H (c)	G	Oferta specjalna - cena			
2-224601	1200 mm	1200 mm	850 mm	261 kg	8.206 PLN	•	
Zamiast 8.335 PLN							

%		Siegmund Workstation 1212 w połowie zamknięty zawiera 3 Szuflady		Zawartość dostawy: 1x 004602 Siegmund Workstation 1212 Rama podstawowa, 1x 224034.P Płyta z otworami, 2x 004230 Szuflada 180 mm, 1x 004235 Szuflada 240 mm, 1x 004720 Zestaw ścianek bocznych			
L (a)	B (b)	H (c)	G	Oferta specjalna - cena			
2-224607	1200 mm	1200 mm	850 mm	282 kg	9.479 PLN	•	
Zamiast 9.594 PLN							

%		Siegmund Workstation 1212 zamknięty zawiera 6 Szuflady		Zawartość dostawy: 1x 004602 Siegmund Workstation 1212 Rama podstawowa, 1x 224034.P Płyta z otworami, 4x 004230 Szuflada 180 mm, 2x 004235 Szuflada 240 mm, 2x 004720 Zestaw ścianek bocznych			
L (a)	B (b)	H (c)	G	Oferta specjalna - cena			
2-224609	1200 mm	1200 mm	850 mm	316 kg	11.384 PLN	•	
Zamiast 11.522 PLN							

plus koszty pakowania / Wysyłka

Rekomendacja produktu

%		Zestaw narzędzi B		4x 220610.1 Zacisk, 8x 220511 Trzpień, 6x 220410.N Stoper, 2x 220110.N Kątownik, 1x 220852 Klucz sześciokątny, 1x 224320 Imadło zawiera Zestaw osłon szczęk imadła			
L (a)	B (b)	H (c)	G	Oferta specjalna - cena			
2-227340.1			39,60 kg	4.144 PLN	•		
Zamiast 6.264 PLN							

%		Zestaw narzędzi C		6x 220610.1 Zacisk, 10x 220511 Trzpień, 4x 220410.N Stoper, 4x 220420.N Stoper, 2x 220110.N Kątownik, 2x 220152.N Kątownik, 1x 220852 Klucz sześciokątny, 1x 224320 Imadło zawiera Zestaw osłon szczęk imadła			
L (a)	B (b)	H (c)	G	Oferta specjalna - cena			
2-227360			60,20 kg	5.531 PLN	•		
Zamiast 7.900 PLN							

Siegmund Workstation 1212 – Konfiguracja

Siegmund Workstation 1212 Rama podstawowa		lewy / prawy: Przestrzeń 600 mm na szuflady, zawiera instrukcję do samodzielnego montażu, Płyty z otworami systemowymi dostępne online						
L (a)	B (b)	H (c)	TF	G				
2-004602	1030 mm	1030 mm	838 mm	1000 kg	43,80 kg	2.570 PLN		•

Komplet 4 kół dla Workstation 1212		możliwe łatwe przełączanie między stopą a kółkami					
L (a)	B (b)	H (c)	TF	G			
2-004700			400 kg	4,30 kg	373 PLN		•

Zestaw ścianek bocznych dla Workstation 1212		Moduły do zamykania boków i tyłu, zamykana, Wymagany 1x zestaw ścian bocznych na każdą stronę, Kompatybilny z: Szuflady 004220, 004225, 004230, 004235						
L (a)	B (b)	H (c)	G					
2-004720	513 mm	590 mm	607 mm	12,50 kg	790 PLN		•	

Szuflada z szyną i mocowaniem dla Workstation 1212		lakierowana proszkowo, rozbudowa możliwa w dowolnym momencie, do stacji roboczej 1212 bez ścian bocznych, Wspornik jest potrzebny, gdy nie ma ścian						
L (a)	B (b)	H (c)	TF	G				
2-004820.WS	590 mm	400 mm	60 mm	50 kg	8 kg	402 PLN		•
2-004825.WS	590 mm	400 mm	120 mm	50 kg	9,50 kg	450 PLN		•
2-004830.WS	590 mm	400 mm	180 mm	50 kg	10 kg	498 PLN		•
2-004835.WS	590 mm	400 mm	240 mm	50 kg	10,50 kg	545 PLN		•

Ścianka narzędziowa z półką dla Workstation 1212		lakierowana proszkowo, można umieścić po obu stronach					
L (a)	B (b)	H (c)	TF	G			
2-004625			30 kg	8,80 kg	445 PLN		•

Półka dla Workstation 0806 / 1208 / 1212		lakierowana proszkowo, można umieścić po obu stronach						
L (a)	B (b)	H (c)	TF	G				
2-004620	482 mm	144 mm	40 mm	10 kg	1,65 kg	67 PLN		•

Uchwyt na trzpień i pryzmę dla Workstation 0806 / 1208 / 1212		lakierowana proszkowo, można umieścić po obu stronach					
L (a)	B (b)	H (c)	G				
2-224635	482 mm	20 mm	99 mm	0,80 kg	72 PLN		•

Uchwyt na zacisk dla Workstation 1212		lakierowana proszkowo, można umieścić po obu stronach					
L (a)	B (b)	H (c)	G				
2-224630	580 mm	46 mm	39 mm	1,50 kg	91 PLN		•

Stół ośmiokątny 150

mocowanie za pomocą płyty adaptera (nie wchodzi w zakres dostawy), Płyta adaptera dostępna na zamówienie za dopłatą, Rabat: 2 lub więcej sztuk: 5%, 5 lub więcej sztuk: 10%



	L (a)	B (b)	H (c)	MS (d)	Ø	G	
2-920822.P	331 mm	800 mm	150 mm	18 mm	866 mm	210 kg	22.509 PLN ○
2-921022.P	414 mm	1000 mm	150 mm	18 mm	1082 mm	276 kg	25.820 PLN ○
2-921222.P	497 mm	1200 mm	150 mm	18 mm	1299 mm	368 kg	38.400 PLN ○
2-921422.P	580 mm	1400 mm	150 mm	18 mm	1515 mm	477 kg	41.711 PLN ○
2-921522.P	621 mm	1500 mm	150 mm	18 mm	1624 mm	525 kg	45.017 PLN ○
2-921622.P	663 mm	1600 mm	150 mm	18 mm	1732 mm	604 kg	48.329 PLN ○
2-921722.P	704 mm	1700 mm	150 mm	18 mm	1840 mm	655 kg	52.444 PLN ○
2-921822.P	746 mm	1800 mm	150 mm	18 mm	1948 mm	710 kg	51.640 PLN ○

Płyta ośmiokątna

mocowanie przez otwory za pomocą tulei (220500), Gwint M8 z boku, Rabat: 2 lub więcej sztuk: 5%, 5 lub więcej sztuk: 10%

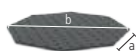

	L (a)	B (b)	H (c)	MS (d)	Ø	G	
2-930600.P	249 mm	600 mm	18 mm	18 mm	650 mm	79 kg	10.589 PLN ○
2-930800.P	331 mm	800 mm	18 mm	18 mm	866 mm	112 kg	13.235 PLN ○
2-931000.P	414 mm	1000 mm	18 mm	18 mm	1083 mm	155 kg	15.886 PLN ○
2-931200.P	497 mm	1200 mm	18 mm	18 mm	1299 mm	220 kg	20.025 PLN ○
2-931400.P	580 mm	1400 mm	18 mm	18 mm	1516 mm	305 kg	25.193 PLN ○
2-931500.P	621 mm	1500 mm	18 mm	18 mm	1636 mm	339 kg	26.705 PLN ○

Waga = Płyta ośmiokątna + Paleta
Ze względu na specyfikę adaptacji klienta, waga może się zmieniać.
Inne rozmiary stołów są dostępne na życzenie.
Stopki do stołu lub adaptery płytowe do mocowania nie są oferowane standardowo.

Płyta adaptera dostępna na zamówienie za dopłatą

Aby płytę ośmiokątną z powierzchnią boczną połączyć z obrotnikiem, wykorzystuje się adapter płytowy. Za dodatkową opłatą możliwa jest produkcja adaptera ze specjalnym układem otworów w zależności od zapotrzebowania.

Dopłata za dostosowanie płyty adaptera

do stołów ośmiokątnych z płytami bocznymi

16 22 28



0-940000

3.129 PLN ○**Dopłata za dopasowanie koła wiertniczego**

do płyt ośmiokątnych

16 22 28

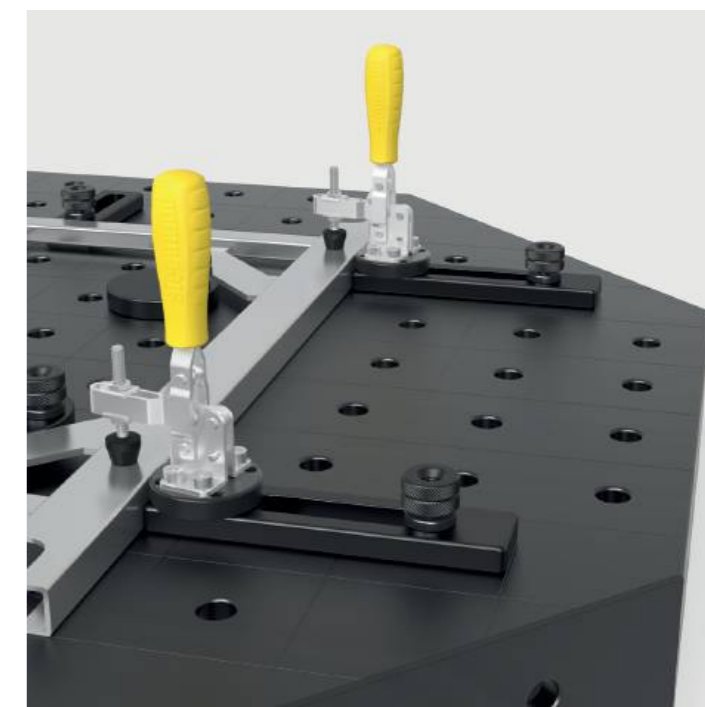

0-940000.1

2.326 PLN ○

Więcej informacji i akcesoriów do tych produktów znajdziesz w Internecie.



www.siegmund.com/
F-octagonal22

System mocowania punktu zerowego mechaniczny azotowana

Moduł mocujący do mocowania ręcznego, uruchamianie kluczem płaskim SW 50



	HK	H (c)	Ø	G	
2-ZP0010	2 kN	45 mm	58 mm	0,54 kg	225 PLN •

System mocowania punktu zerowego pneumatyczny azotowana

pneumatyczny moduł zaciskowy, zwolnienie trzpienia mocującego za pomocą sprężonego powietrza (ok. 7,5 bar), Zawiera uniwersalną śrubę banjo ZP0021



	HK	H (c)	Ø	G	
2-ZP0020	2 kN	45 mm	125 mm	3,39 kg	1.182 PLN •

Trzpień Poliamidowa

do ochrony nieużywanych modułów mocujących



	H (c)	Ø	G	
2-ZP0022	29 mm	35 mm	0,02 kg	53 PLN •

Śruba uniwersalna Banjo azotowana

do mocowania pneumatycznego modułu mocującego



	H (c)	Ø	G	
2-ZP0021	55 mm	36 mm	0,15 kg	115 PLN •

Trzpień mocujący azotowana

do łączenia płyty perforowanej z modułem zaciskowym



	H (c)	Ø	G	
2-ZP2800	40 mm	45 mm	0,25 kg	105 PLN •

Tuleja centrująca azotowana

do łączenia trzpieni zaciskowych z płytą perforowaną, centrowanie w dwóch osiach, w tym materiał mocujący



	H (c)	Ø	G	
2-ZP2201	16 mm	25 mm	0,04 kg	53 PLN •

Tuleja ustalająca azotowana

do łączenia trzpieni zaciskowych z płytą perforowaną, funkcja zaciskania i przytrzymywania, bez centrowania, w tym materiał mocujący



	H (c)	Ø	G	
2-ZP2202	16 mm	25 mm	0,04 kg	53 PLN •

Tuleja kompensacyjna azotowana

do łączenia trzpieni zaciskowych z płytą perforowaną, centrowanie w jednej osi, w tym materiał mocujący



	H (c)	Ø	G	
2-ZP2203	16 mm	25 mm	0,04 kg	67 PLN •

Rekomendacja produktu**Zestaw startowy System mocowania punktu zerowego mechaniczny**

Zestaw składa się z: 4x ZP0010, 4x ZP2800, 1x ZP2201, 2x ZP2202, 1x ZP2203, w tym materiał mocujący

22



	G	Oferta specjalna - cena
4-ZP2210	3,32 kg	1.426 PLN •
		Zamiast 1.546 PLN

**Zestaw startowy System mocowania punktu zerowego pneumatyczny**

Zestaw składa się z: 4x ZP0020, 4x ZP2800, 1x ZP2201, 2x ZP2202, 1x ZP2203, w tym materiał mocujący

22



	G	Oferta specjalna - cena
4-ZP2220	14,72 kg	4.981 PLN •
		Zamiast 5.374 PLN

Płyta z otworami S355J2+N 1200x800x18 azotowany plazmowo

stalowy S355J2+N + Azotowanie plazmowe

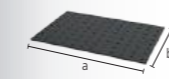

	L (a)	B (b)	MS (d)	G	
2-224004.P	1200 mm	800 mm	18 mm	138 kg	3.555 PLN •

Płyta z otworami S355J2+N 1200x1200x18 azotowany plazmowo

stalowy S355J2+N + Azotowanie plazmowe

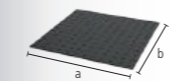

	L (a)	B (b)	MS (d)	G	
2-224034.P	1200 mm	1200 mm	18 mm	204 kg	4.952 PLN •

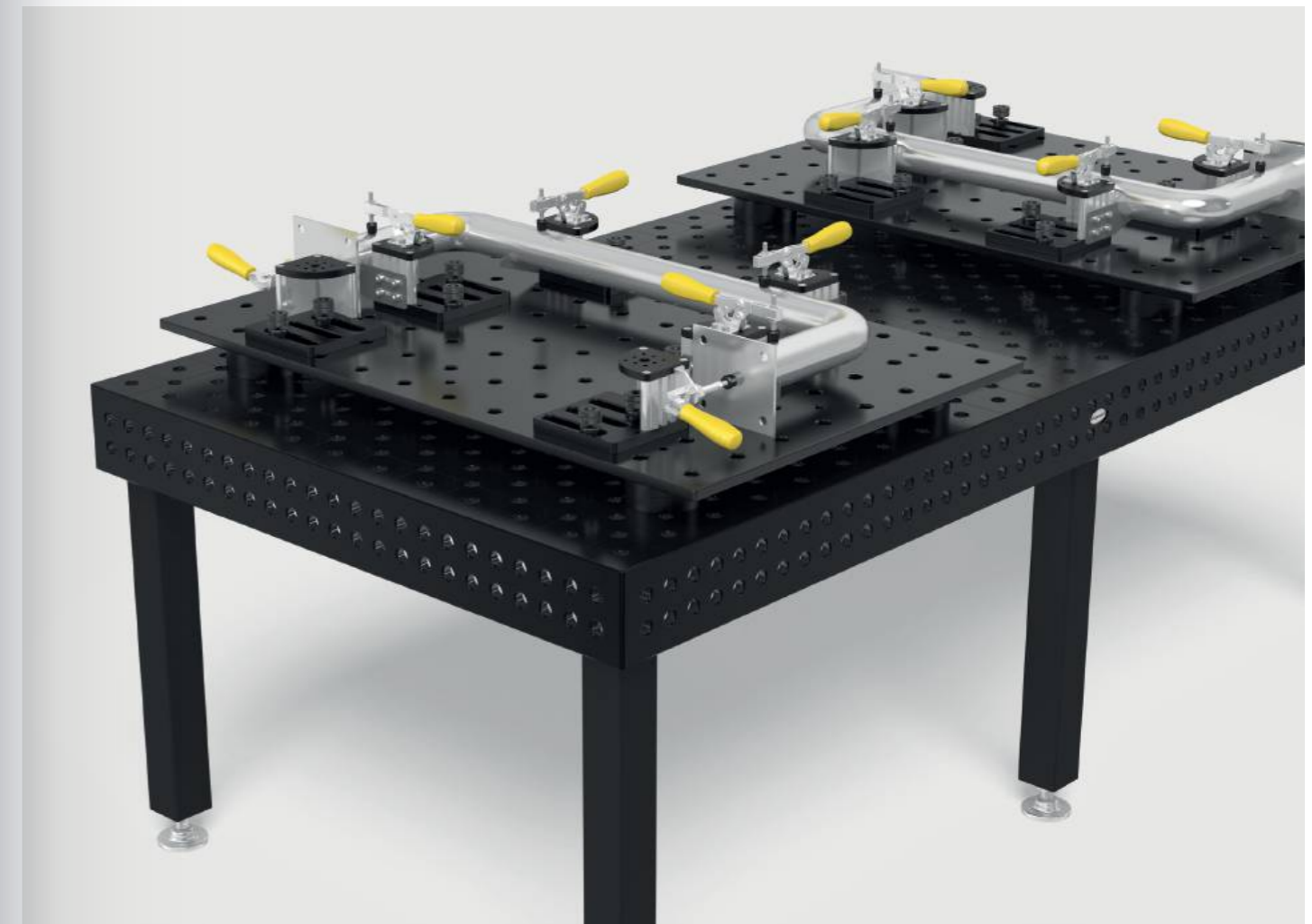
Więcej perforowanych płyty w Internecie:
www.siegmund.com/F-plates**Więcej informacji i akcesoriów do tych produktów znajdziesz w Internecie.**www.siegmund.com/
F-zero-point

Profil aluminiowy 100 T

3 rowki teowe z każdej strony, do nakrętek kwadratowych M8, odległość rowków teowych 20 mm, do łączenia podstawy z pokrywą, profil aluminiowy 2000 mm do niestandardowego cięcia, Minimalna wysokość do cięcia: System 16: 45 mm, System 22: 35 mm, System 28: 40 mm

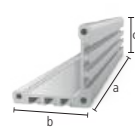

	L (a)	B (b)	H (c)	G	
2-CS000172.1	76 mm	100 mm	100 mm	0,34 kg	57 PLN •
2-CS000172.2	101 mm	100 mm	100 mm	0,45 kg	67 PLN •
2-CS000172.3	126 mm	100 mm	100 mm	0,56 kg	77 PLN •
2-CS000172.4	151 mm	100 mm	100 mm	0,66 kg	81 PLN •
2-CS000172.5	176 mm	100 mm	100 mm	0,77 kg	96 PLN •
2-CS000172.6	201 mm	100 mm	100 mm	0,88 kg	105 PLN •
2-CS000172.7	226 mm	100 mm	100 mm	0,99 kg	110 PLN •
2-CS000172.8	251 mm	100 mm	100 mm	1,10 kg	120 PLN •
2-CS000172.9	276 mm	100 mm	100 mm	1,21 kg	134 PLN •
2-CS000176	500 mm	100 mm	100 mm	2,19 kg	215 PLN •
2-CS000172	2000 mm	100 mm	100 mm	8,74 kg	718 PLN •

Pokrywa 100 azotowana

gwintowane otwory M8 do mocowania zacisków szybko mocujących, mocowanie do profilu za pomocą wkrętów samogwintujących, system 16 z otworem pośrodku



	L (a)	B (b)	MS (d)	G	
2-CS000181	100 mm	100 mm	12 mm	0,71 kg	139 PLN •

Płyta bazowa 170 kątowa azotowana

pozyjonowany kątowno, do mocowania do profilu aluminiowego za pomocą wkrętu samogwintującego, do rozstawu otworów 50 mm / 100 mm, bezstopniowy obrót o 90°



	L (a)	B (b)	MS (d)	G	
2-CS220192	170 mm	170 mm	18 mm	2,59 kg	254 PLN •

Płyta bazowa 170 liniowa azotowana

pozyjonowany liniowo, do mocowania do profilu aluminiowego za pomocą wkrętu samogwintującego, bezstopniowo ruchomy



	L (a)	B (b)	MS (d)	G		
2-CS220193	lewý	170 mm	170 mm	18 mm	2,81 kg	287 PLN •
2-CS220194	prawy	170 mm	170 mm	18 mm	2,81 kg	287 PLN •

Płyta adaptera z układem otworów dla szybkościściów azotowana

mocowanie trzpieniami z łbem stożkowym 160528, umożliwia swobodne pozycjonowanie zacisków szybko mocujących, dla szybkościściów (Układ otworów 40x20 mm / 40x40 mm / 40 mm)

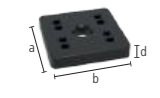

	L (a)	B (b)	MS (d)	G	
2-CS000183	70 mm	70 mm	12 mm	0,41 kg	86 PLN •

Płyta adaptera bez układu otworów dla szybkościściów azotowana

mocowanie trzpieniami z łbem stożkowym 160528, adapter do zacisków szybko mocujących od innych producentów, Klient może dodać własny wzór nawiercenia

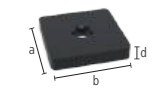

	L (a)	B (b)	MS (d)	G	
2-CS000184	70 mm	70 mm	12 mm	0,44 kg	62 PLN •

Zestaw Płyta dystansowa 5 mm op. 5 szt. Stal nierdzewna

5 sztuk, jako kompensacja wysokości przy użyciu zacisków szybko mocujących, dla szybkościściów (Układ otworów 40x20 mm / 40x40 mm / 40 mm)



	L (a)	B (b)	MS (d)	G	
2-CS000185.Set	59 mm	59 mm	5 mm	0,60 kg	86 PLN •

Zacisk pionowy 1800 / 2200

bez adaptera, CS009082: Układ otworów 40x20 mm / kąt otwarcia 110°, CS009084: Układ otworów 40x40 mm / kąt otwarcia 105°

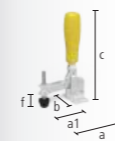

	SP	L (a)	L (a1)	B (b)	H (c)	VB (f)	G		
2-CS009082	1800	1,80 kN	104 mm	68 mm	56 mm	190 mm	30 mm	0,43 kg	144 PLN •
2-CS009084	2200	2,20 kN	151 mm	95 mm	58 mm	220 mm	41 mm	0,70 kg	158 PLN •

Zacisk liniowy poziomy 1800 / 3000

bez adaptera, CS009092: Układ otworów 40x20 mm, CS009094: Układ otworów 40x40 mm, mniej kolizyjne podczas mocowania w porównaniu z zaciskami pionowymi, kąt otwarcia 90°

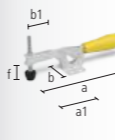

	SP	L (a)	L (a1)	B (b)	B (b1)	VB (f)	G		
2-CS009092	1800	1,80 kN	245 mm	85 mm	56 mm	45 mm	35 mm	0,43 kg	134 PLN •
2-CS009094	3000	3 kN	295 mm	110 mm	58 mm	65 mm	40 mm	0,73 kg	167 PLN •

Zacisk liniowy 2500 / 4000

bez adaptera, Układ otworów 40 mm



	SP	L (a)	L (a1)	G		
2-CS009083	2500	2,50 kN	120 mm	57 mm	0,51 kg	196 PLN •
2-CS009093	4000	4 kN	180 mm	93 mm	1 kg	278 PLN •



**Adapter z otworami Ø 70 acentryczny oksydowany**

dla szybkościoków (Układ otworów 40x20 mm / 40x40 mm / 40 mm), do systemu otworów 22 mm

B 22



	H (d)	MS (d)	Ø	G	
2-CS220715.4	25 mm	15 mm	70 mm	0,46 kg	105 PLN •

Tuleja mocująca dla gwintu M8 w tym śruba 16 mm oksydowany

do mocowania narzędzi Siegmund w otworach gwintowanych

B 22



	H (d)	Ø	G	
2-220546.1	21 mm	31 mm	0,05 kg	57 PLN •

Zestaw Śruby samogwintujące M8x25 op. 50 szt.

50 sztuk, do łączenia płyt bazowych lub maskujących z profilem aluminiowym

16 22 28



	G	
2-CS009001	1 kg	38 PLN •

Zestaw Śruby M8x12 op. 50 szt.

50 sztuk, do mocowania zacisków szybkościokujących i szablonów (grubość materiału 5-6 mm) w rowku

16 22 28



	G	
2-CS009002	0,60 kg	38 PLN •

Zestaw Śruby M8x16 op. 50 szt.

50 sztuk, do mocowania zacisków szybkościokujących do płyt osłonowych

16 22 28



	G	
2-CS009003	0,65 kg	38 PLN •

Zestaw Nakrętki kwadratowe M8 op. 50 szt.

50 sztuk, Przesuwne bloki do profili aluminiowych z rowkiem teowym

16 22 28



	G	
2-CS009004	0,35 kg	14 PLN •

Rekomendacja produktu

%

**Zestaw startowy 22**

Zawartość dostawy: 4x CS000176, 4x CS000181, 4x CS220192, 1x CS009001, 1x CS009002, 1x CS009003, 1x CS009004

22

	G	Oferta specjalna - cena
4-CS220001.1	25,42 kg	2.373 PLN •
Zamiast 2.555 PLN		

%

**Zacisk pionowy 1800 z adapterem**

Adapter CS220715.4, do systemu otworów 22 mm

22

	SP	G	Oferta specjalna - cena
4-CS220790	1,80 kN	0,89 kg	230 PLN •
Zamiast 249 PLN			

%

**Zacisk pionowy 2200 z adapterem**

Adapter CS220715.4, do systemu otworów 22 mm

22

	SP	G	Oferta specjalna - cena
4-CS220791	2,20 kN	1,16 kg	249 PLN •
Zamiast 263 PLN			

%

**Zacisk liniowy poziomy 1800 z adapterem**

Adapter CS220715.4, do systemu otworów 22 mm

22

	SP	G	Oferta specjalna - cena
4-CS220794	1,80 kN	0,89 kg	220 PLN •
Zamiast 234 PLN			

%

**Zacisk liniowy poziomy 3000 z adapterem**

Adapter CS220715.4, do systemu otworów 22 mm

22

	SP	G	Oferta specjalna - cena
4-CS220795	3 kN	1,19 kg	254 PLN •
Zamiast 268 PLN			

%

**Zacisk liniowy 2500 z adapterem**

Adapter CS220715.4, do systemu otworów 22 mm

22

	SP	G	Oferta specjalna - cena
4-CS220792	2,50 kN	0,97 kg	282 PLN •
Zamiast 301 PLN			

%

**Zacisk liniowy 4000 z adapterem**

Adapter CS220715.4, do systemu otworów 22 mm

22

	SP	G	Oferta specjalna - cena
4-CS220793	4 kN	1,46 kg	354 PLN •
Zamiast 378 PLN			

Płyta z otworami S355J2+N 1200x800x18 azotowany plazmowo

stalowy S355J2+N + Azotowanie plazmowe



	L (a)	B (b)	MS (d)	G	
2-224004.P	1200 mm	800 mm	18 mm	138 kg	3.555 PLN •

Więcej perforowanych płyty w Internecie:
www.siegmund.com/F-plates**Więcej informacji i akcesoriów do tych produktów znajdziesz w Internecie.**www.siegmund.com/
F-clampingsystem

Stoper acentryczny Ø 60 z otworem gwintowanym M10 azotowana
do podłączenia masy, nieskończone skręcanie



	MS (d)	Ø	G	
2-220402.N	18 mm	60 mm	0,33 kg	105 PLN •

Stoper acentryczny Ø 100 azotowana
używany także jako podparcie, nieskończone skręcanie



	MS (d)	Ø	G	
2-220403.N	18 mm	100 mm	1,04 kg	110 PLN •

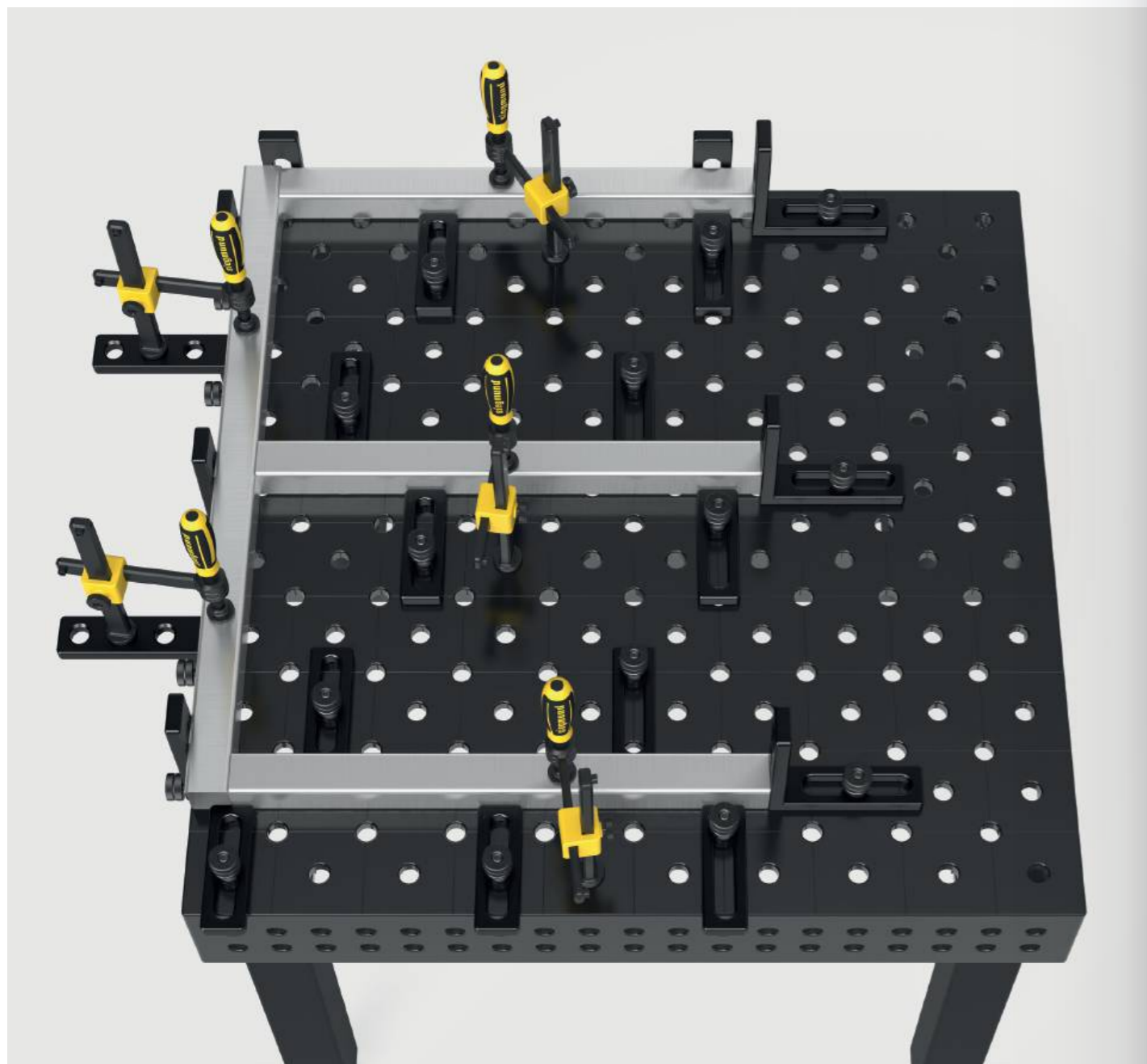

Więcej informacji i akcesoriów do tych produktów znajdziesz w Internecie.



[www.siegmund.com/
F-stop22](http://www.siegmund.com/F-stop22)



Stoper uniwersalny 150 L azotowana
z otworem podłużnym



	L (a)	B (b)	VB (f)	MS (d)	G	
2-220410.N	150 mm	50 mm	100 mm	18 mm	0,67 kg	148 PLN •

Stoper uniwersalny 225 L azotowana

połączenie otworu systemowego i otworu podłużnego, możliwość łączenia z pryzmami i adapterami



	L (a)	B (b)	VB (f)	MS (d)	G	
2-220420.N	225 mm	50 mm	100 mm	18 mm	1,14 kg	230 PLN •

Stoper uniwersalny 300 azotowana

połączenie otworu systemowego i otworu podłużnego



	L (a)	B (b)	VB (f)	MS (d)	G	
2-220426.N	300 mm	50 mm	100 mm	18 mm	1,54 kg	258 PLN •

Stoper uniwersalny 500 S azotowana

połączenie otworu systemowego i otworu podłużnego

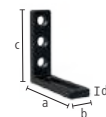

	L (a)	B (b)	VB (f)	MS (d)	G	
2-220430.N	500 mm	100 mm	200 mm	18 mm	6,01 kg	368 PLN •

Kątownik montażowy i blokujący 175 L azotowana
 połączenie otworu systemowego i otworu podłużnego

	L(a)	B(b)	H(c)	MS(d)	G	
2-220110.N	175 mm	50 mm	175 mm	18 mm	1,65 kg	345 PLN •

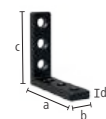
Kątownik montażowy i blokujący 175 VL azotowana
 z otworami systemowymi, bez otworu podłużnego

	L(a)	B(b)	H(c)	MS(d)	G	
2-220113.N	175 mm	50 mm	175 mm	18 mm	1,96 kg	306 PLN •

Kątownik montażowy i blokujący 175 WL azotowana
 z otworem podłużnym, regulacja w każdej płaszczyźnie

	L(a)	B(b)	H(c)	MS(d)	G	
2-220111.N	175 mm	50 mm	175 mm	18 mm	1,57 kg	345 PLN •

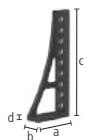
Kątownik montażowy i blokujący 300 G / 500 G azotowana
 używany jako przedłużenie stołu, materiał: GGG40

	L(a)	B(b)	H(c)	MS(d)	G		
2-220152.N	lewy	200 mm	75 mm	300 mm	20 mm	5,70 kg	479 PLN •
2-220162.N	lewy	193 mm	75 mm	500 mm	20 mm	7,80 kg	627 PLN •

Kątownik montażowy i blokujący 300x195 azotowana

	L(a)	B(b)	H(c)	MS(d)	G	
2-220116.N	195 mm	75 mm	300 mm	20 mm	6,74 kg	407 PLN •

Kątownik montażowy i blokujący 300 GK azotowana

używany jako przedłużenie stołu, do pracy z ciężkimi detalami, materiał: GGG40, rekomendujemy użytkowanie parami (lewy/prawy)



	L(a)	B(b)	H(c)	MS(d)	G		
2-220124.N	lewy	280 mm	95 mm	300 mm	20 mm	11,50 kg	847 PLN •
2-220126.N	prawy	280 mm	95 mm	300 mm	20 mm	11,50 kg	847 PLN •

Kątownik montażowy i blokujący 500 G z kątownikiem obrotowym azotowana

używany jako przedłużenie stołu, materiał: GGG40, rekomendujemy użytkowanie parami (lewy/prawy)



	L(a)	B(b)	H(c)	MS(d)	G		
2-220164.N	lewy	276 mm	95 mm	500 mm	20 mm	11,60 kg	914 PLN •
2-220165.N	prawy	276 mm	95 mm	500 mm	20 mm	11,60 kg	914 PLN •

Kątownik montażowy i blokujący 600 GK / 800 GK azotowana

używany jako przedłużenie stołu, do pracy z ciężkimi detalami, materiał: GGG40, rekomendujemy użytkowanie parami (lewy/prawy)



	L(a)	B(b)	H(c)	MS(d)	G		
2-220134.N	lewy	373 mm	95 mm	600 mm	20 mm	21,80 kg	1.311 PLN •
2-220136.N	prawy	373 mm	95 mm	600 mm	20 mm	21,80 kg	1.311 PLN •
2-220144.N	lewy	373 mm	95 mm	800 mm	20 mm	25,80 kg	1.866 PLN •
2-220146.N	prawy	373 mm	95 mm	800 mm	20 mm	25,80 kg	1.866 PLN •

Łącznik narożny mały żeliwny azotowana

ukośne przedłużenie stołu pod kątem 45°, materiał: GGG40



	L(a)	B(b)	H(c)	G	
2-220190.N	200 mm	150 mm	115 mm	10 kg	1.091 PLN •

Uniwersalny kątownik nastawny z zaciskaniem hydromechanicznym oksydowany

swobodna regulacja w zakresie od 0° do 225°, odpowiedni klucz sześciokątny nr 14 (280854) nie jest dołączony

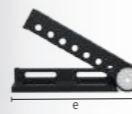

	SL(e)	G	
2-220171	475 mm	23 kg	2.670 PLN •

Blok typu-U 200x150 azotowany plazmowo

do łączenia stołów (tylko trzpieniami łączącymi 220560.N), jako przedłużenie stołu i nadbudowa pionowa, od 500 mm z otworami montażowymi do nóg stołu, od 1000 mm wymagana podpora za pomocą nogi stołu



	L(a)	B(b)	H(c)	MS(d)	G	
2-220350.P	200 mm	200 mm	150 mm	18 mm	19 kg	1.699 PLN •
2-220360.P	500 mm	200 mm	150 mm	18 mm	43 kg	2.263 PLN •
2-220370.P	1000 mm	200 mm	150 mm	18 mm	75 kg	3.704 PLN •
2-220380.P	1500 mm	200 mm	150 mm	18 mm	107 kg	4.981 PLN •
2-220390.P	2000 mm	200 mm	150 mm	18 mm	141 kg	6.393 PLN •

Więcej informacji i akcesoriów do tych produktów znajdziesz w Internecie.

[www.siegmund.com/
F-square22](http://www.siegmund.com/F-square22)

Wspornik profilu aluminiowego 200x36 mm (siatka 50 mm)

Wersja z pełną siatką z wieloma możliwościami mocowania, Wymaga trzpienia mocującego bez rowka Potrójny, jako przedłużenie stołu i nadbudowa pionowa, od 1000 mm wymagana podpora za pomocą nogi stołu (Wymagana tuleja redukcyjna 000542)

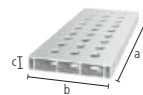

	L (a)	B (b)	H (c)	G	
4-AR22014050.V	500 mm	200 mm	36 mm	2,57 kg	206 PLN •
4-AR22014080.V	800 mm	200 mm	36 mm	4,09 kg	306 PLN •
4-AR22014100.V	1000 mm	200 mm	36 mm	5,30 kg	364 PLN •
4-AR22014120.V	1200 mm	200 mm	36 mm	6,11 kg	440 PLN •
4-AR22014150.V	1500 mm	200 mm	36 mm	7,62 kg	584 PLN •
4-AR22014200.V	2000 mm	200 mm	36 mm	10,14 kg	727 PLN •

Wspornik profilu aluminiowego 200x36 mm (siatka 50 mm z otworem podłużnym)

Zmienne mocowanie możliwe jest także pod kątem, Wymaga trzpienia mocującego bez rowka Potrójny, jako przedłużenie stołu i nadbudowa pionowa, od 1000 mm wymagana podpora za pomocą nogi stołu (Wymagana tuleja redukcyjna 000542)

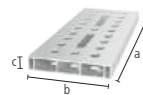

	L (a)	B (b)	H (c)	G	
4-AR22014050.VL	500 mm	200 mm	36 mm	2,53 kg	230 PLN •
4-AR22014080.VL	800 mm	200 mm	36 mm	4 kg	354 PLN •
4-AR22014100.VL	1000 mm	200 mm	36 mm	4,99 kg	412 PLN •
4-AR22014120.VL	1200 mm	200 mm	36 mm	5,97 kg	507 PLN •
4-AR22014150.VL	1500 mm	200 mm	36 mm	7,47 kg	660 PLN •
4-AR22014200.VL	2000 mm	200 mm	36 mm	9,93 kg	828 PLN •

Profil aluminiowy typu U-shape 200x150 mm (siatka 50 mm)

Wersja z pełną siatką z wieloma możliwościami mocowania, Wymaga trzpienia mocującego bez rowka podwójnego, jako przedłużenie stołu i nadbudowa pionowa, od 1000 mm wymagana podpora za pomocą nogi stołu, Tolerancja płaskości < 0,9 mm / 1000 mm

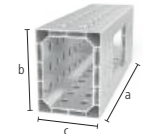

	L (a)	B (b)	H (c)	G	
4-AR22024050.V	500 mm	200 mm	150 mm	5,70 kg	512 PLN •
4-AR22024080.V	800 mm	200 mm	150 mm	8,90 kg	799 PLN •
4-AR22024100.V	1000 mm	200 mm	150 mm	11,30 kg	995 PLN •
4-AR22024120.V	1200 mm	200 mm	150 mm	13,50 kg	1.182 PLN •
4-AR22024150.V	1500 mm	200 mm	150 mm	16,80 kg	1.479 PLN •
4-AR22024200.V	2000 mm	200 mm	150 mm	22,40 kg	1.957 PLN •

Profil aluminiowy typu U-shape 200x150 mm (siatka 50 mm z otworem podłużnym)

Zmienne mocowanie możliwe jest także pod kątem, Wymaga trzpienia mocującego bez rowka podwójnego, jako przedłużenie stołu i nadbudowa pionowa, od 1000 mm wymagana podpora za pomocą nogi stołu, Tolerancja płaskości < 0,9 mm / 1000 mm

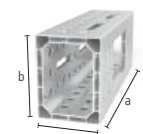

	L (a)	B (b)	H (c)	G	
4-AR22024050.VL	500 mm	200 mm	150 mm	5,53 kg	526 PLN •
4-AR22024080.VL	800 mm	200 mm	150 mm	8,53 kg	828 PLN •
4-AR22024100.VL	1000 mm	200 mm	150 mm	10,89 kg	1.029 PLN •
4-AR22024120.VL	1200 mm	200 mm	150 mm	13,01 kg	1.220 PLN •
4-AR22024150.VL	1500 mm	200 mm	150 mm	16,32 kg	1.531 PLN •
4-AR22024200.VL	2000 mm	200 mm	150 mm	21,68 kg	2.024 PLN •

Adapter do łączenia ze stołem do profili aluminiowych

do mocowania profili z przodu, są wkładane do profilu za pomocą zacisków, do mocowania: 2x 220511, 3x AP220528 (nie jest włączona w dostawę)

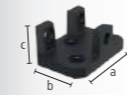

	L (a)	B (b)	H (c)	MS (d)	G	
2-AP220399	163 mm	113 mm	70 mm	18 mm	3,03 kg	335 PLN •
2-AP220399.AT	163 mm	113 mm	70 mm	18 mm	1,10 kg	335 PLN •

Adapter do zacisków śrubowych azotowana

do stosowania zacisków śrubowych w profilach aluminiowych, dla zacisków śrubowych: 220610.1, 220630.1, 220615



	L (a)	Ø	G	
2-AP220605.N Basic	63 mm	35 mm	0,27 kg	62 PLN •
2-AP220602.N podwójny	81 mm	35 mm	0,32 kg	72 PLN •

Lekkie narzędzia montażowe wykonane z aluminium

Zastosowanie aluminium zapewnia lekką i solidną powierzchnię mocującą, która jest o 75 – 90% lżejsza niż tradycyjne narzędzia montażowe. Niezależnie od tego, czy jest to przedłużenie stołu, czy pionowe mocowanie, profile aluminiowe Siegmund zapewniają różne możliwości zastosowania. Duża ilość otworów zapewnia wiele możliwości mocowania dzięki kątownikom i stoperom.



Więcej informacji i akcesoriów do tych produktów znajdziesz w Internecie.



www.siegmund.com/
F-profile

**Trzpień zaciskowy oksydowany**

220590: Zakres zacisku ok. 33-39 mm, 220590.3: Zakres zacisku ok. 51-57 mm, 220590.4: Zakres zacisku ok. 69-75 mm, zalecany do mocowania profili aluminiowych, NIE WOLNO ich używać do łączenia stołów i bloków typu U-shape

B 22

		L (a)	SK	ZK1	ZK	AM1	AM	G	
2-220590	podwójny	84 mm	150 kN	3 kN	10 kN	15 Nm	25 Nm	0,33 kg	230 PLN •
2-220590.3	potrójny	102 mm	150 kN	3 kN	10 kN	15 Nm	25 Nm	0,38 kg	254 PLN •
2-220590.4	poczwórny	120 mm	150 kN	3 kN	10 kN	15 Nm	25 Nm	0,43 kg	278 PLN •

Trzpień do montażu na płasko z mocowaniem powierzchniowym oksydowany

połączenie elementów wpuszczanych, 220595: Zakres zacisku ok. 33-39 mm, 220595.3: Zakres zacisku ok. 51-57 mm, 220595.4: Zakres zacisku ok. 69-75 mm, nie nadaje się do podłużnych otworów, NIE WOLNO ich używać do łączenia stołów i bloków typu U-shape

B 22

		L (a)	SK	ZK1	ZK	AM1	AM	G	
2-220595	podwójny	49 mm	130 kN	3 kN	6 kN	15 Nm	25 Nm	0,12 kg	187 PLN •
2-220595.3	potrójny	67 mm	130 kN	3 kN	6 kN	15 Nm	25 Nm	0,18 kg	211 PLN •
2-220595.4	poczwórny	85 mm	130 kN	3 kN	6 kN	15 Nm	25 Nm	0,23 kg	230 PLN •

Trzpień szybko mocujący bez gniazda oksydowany

bez O-ringa, NIE WOLNO ich używać do łączenia stołów i bloków typu U-shape

B 22

		L (a)	SK	ZK	AM1	AM	G	
2-220511	podwójny	83 mm	130 kN	15 kN	6 Nm	15 Nm	0,27 kg	191 PLN •
2-220513	potrójny	101 mm	130 kN	15 kN	6 Nm	15 Nm	0,32 kg	244 PLN •
2-220515	poczwórny	119 mm	130 kN	15 kN	6 Nm	15 Nm	0,37 kg	292 PLN •

Trzpień wpuszczany bez gniazda oksydowany

połączenie elementów wpuszczanych, tylko do mocowania profili aluminiowych, dokręcić części aluminiowe tylko ręcznie

B 22

		L (a)	SK	ZK	AM1	G	
2-AP220528	podwójny	50 mm	130 kN	2 kN	6 Nm	0,13 kg	148 PLN •
2-AP220529	potrójny	68 mm	130 kN	2 kN	6 Nm	0,18 kg	177 PLN •
2-AP220530	poczwórny	86 mm	130 kN	2 kN	6 Nm	0,23 kg	206 PLN •

Trzpień wpuszczany oksydowany

połączenie elementów wpuszczanych, NIE WOLNO ich używać do łączenia stołów i bloków typu U-shape, nie nadaje się do profili aluminiowych, nie nadaje się do podłużnych otworów

B 22

		L (a)	SK	ZK	AM	G	
2-220528	podwójny	49 mm	130 kN	6 kN	15 Nm	0,12 kg	177 PLN •
2-220529	potrójny	67 mm	130 kN	6 kN	15 Nm	0,16 kg	206 PLN •

Trzpień łączący z kołnierzem oksydowany

do łączenia stołów, kątowników typu U i profili aluminiowych, pasuje do podłużnych otworów, stałe połączenie na długi czas pracy

B 22

		L (a)	SK	ZK	AM1	AM	G	
2-220583	podwójny	55 mm	130 kN	15 kN	20 Nm	20 Nm	0,20 kg	100 PLN •
2-220584	potrójny	73 mm	130 kN	15 kN	20 Nm	20 Nm	0,27 kg	124 PLN •
2-220585	poczwórny	91 mm	130 kN	15 kN	20 Nm	20 Nm	0,30 kg	153 PLN •

**Trzpień szybko mocujący oksydowany**

NIE WOLNO ich używać do łączenia stołów i bloków typu U-shape

B 22

		L (a)	SK	ZK	AM1	AM	G	
2-220510	podwójny	83 mm	130 kN	15 kN	6 Nm	15 Nm	0,27 kg	191 PLN •

Trzpień szybko mocujący płaski bez gniazda oksydowany

minimalny wystawanie ponad powierzchnię, NIE WOLNO ich używać do łączenia stołów i bloków typu U-shape, zalecany do profili aluminiowych, pasuje do podłużnych otworów

B 22

		L (a)	SK	ZK	AM1	AM	G	
2-220524	podwójny	57 mm	130 kN	15 kN	6 Nm	15 Nm	0,16 kg	177 PLN •
2-220525	potrójny	75 mm	130 kN	15 kN	6 Nm	15 Nm	0,20 kg	206 PLN •

Trzpień szybko mocujący regulowany bez gniazda oksydowany

220571: Zakres zacisku ok. 18-36 mm, 220573: Zakres zacisku ok. 36-54 mm, mocowanie niestandardowych profili ciętych laserowo, zalecany do profili aluminiowych, dokręcić części aluminiowe tylko ręcznie, NIE WOLNO ich używać do łączenia stołów i bloków typu U-shape

100 B 22

		L (a)	SK	ZK	AM1	AM	G	
2-220571	podwójny	95 mm	130 kN	15 kN	6 Nm	15 Nm	0,40 kg	220 PLN •
2-220573	potrójny	113 mm	130 kN	15 kN	6 Nm	15 Nm	0,46 kg	263 PLN •

Trzpień uniwersalny komfort oksydowany

220532: Zakres zacisku ok. 33-39 mm, 220533: Zakres zacisku ok. 51-57 mm, NIE WOLNO ich używać do łączenia stołów i bloków typu U-shape

B 22

		L (a)	SK	ZK	AM1	AM	G	
2-220532	podwójny	93 mm	150 kN	15 kN	6 Nm	15 Nm	0,35 kg	211 PLN •
2-220533	potrójny	111 mm	130 kN	15 kN	6 Nm	15 Nm	0,41 kg	234 PLN •

Trzpień łączący azotowana

do łączenia tabel i bloków typu U-shape, nie nadaje się do profili aluminiowych, nie nadaje się do podłużnych otworów, stałe połączenie na długi czas pracy

BAR N 22

		L (a)	SK	ZK	AM	G	
2-220560.N	podwójny	36 mm	120 kN	6 kN	15 Nm	0,06 kg	81 PLN •

Trzpień łączący oksydowany

do łączenia tabel i bloków typu U-shape, nie nadaje się do profili aluminiowych, nie nadaje się do podłużnych otworów, stałe połączenie na długi czas pracy

B 22

		L (a)	SK	ZK	AM	G	
2-220561	potrójny	54 mm	120 kN	6 kN	15 Nm	0,12 kg	110 PLN •

Trzpień magnetyczny Aluminiowy/-a

mocowanie bez użycia narzędzi, nadaje się do części wrażliwych na nacisk lub gdy przytrzymanie nie jest możliwe

AL 22

		HK	L (a)	SF	G	
2-220740		140 kN	60 mm	18 mm	0,06 kg	96 PLN •

Wersja: podwójny / potrójny / poczwórny

Więcej informacji i akcesoriów do tych produktów znajdziesz w Internecie.



www.siegmond.com/
F-bolt22



Professional Zacisk śrubowy oksydowany / azotowana

wymienne przemy, Wrzeciono o średnicy kuli 10 mm, Gwint trapezowy wrzeciona 16x4 mm, Pręt pionowy jest utwardzany



	SP	B (b)	H (c)	G	
2-220610.1	3,50 kN	220 mm	300 mm	2,70 kg	297 PLN •



Professional Zacisk śrubowy 45°/90° azotowana

wymienne przemy, Wrzeciono o średnicy kuli 10 mm, Gwint trapezowy wrzeciona 16x4 mm, bezstopniowo obracany od 0-360°, Pręt pionowy jest utwardzany



	SP	H (c)	G	
2-220630.1	3,50 kN	300 mm	2,21 kg	278 PLN •

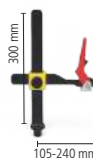

Szybkościsk Profesjonalny oksydowany / azotowana

Pręt pionowy jest utwardzany



	SP	B (b)	H (c)	G	
2-220615	3,50 kN	275 mm	300 mm	2,70 kg	450 PLN •



Zacisk na rurze uniwersalny oksydowany / azotowana

wymienne przemy, Wrzeciono o średnicy kuli 10 mm, Gwint trapezowy wrzeciona 16x4 mm, mocowanie pod kątem +/- 42°, mocowanie za pomocą pierścienia regulacyjnego



	SP	B (b)	H (c)	G	
2-220604.1	1,40 kN	265 mm	210 mm	1,91 kg	325 PLN •

Tuleja gwintowana oksydowany

dla 220610.1, tuleja gwintowana 16x4 mm dla sztyftów zacisków śrubowych systemu 22, nadają się do każdego otworu systemowego



	H (c)	Ø	G	
2-220618	22 mm	24 mm	0,03 kg	33 PLN •

Pryzma do zacisków śrubowych

do wrzeciona o średnicy kuli 10 mm, kompatybilny z otworami 22 mm i zaciskami



	H (c)	Ø	G	
2-220657.1	20 mm	40 mm	0,05 kg	43 PLN •
2-220658.E	20 mm	40 mm	0,04 kg	62 PLN •
2-220659.PA	20 mm	40 mm	0,01 kg	38 PLN •

Pryzma Duo Ø 40

do wrzeciona o średnicy kuli 10 mm, kompatybilny z otworami 22 mm i zaciskami



	H (c)	Ø	G	
2-220650	27 mm	40 mm	0,13 kg	77 PLN •
2-220650.A	27 mm	40 mm	0,06 kg	86 PLN •
2-220650.PA	27 mm	40 mm	0,02 kg	81 PLN •



Więcej informacji i akcesoriów do tych produktów znajdziesz w Internecie.



www.siegmund.com/
F-clamp22



Zaciski szybko mocujące 100

Długość ramienia mocującego 100 mm, Zasięg mocowania 0-100 mm, Montaż w otworach systemowych



	L (a)	B (b)	H (c)	G	
2-220706	340 mm	30 mm	150 mm	1,20 kg	306 PLN •



Zaciski szybko mocujące 160

Długość ramienia mocującego 160 mm, Zasięg mocowania 0-140 mm, Montaż w otworach systemowych



	L (a)	B (b)	H (c)	G	
2-220707	360 mm	30 mm	150 mm	1,20 kg	306 PLN •



Pryzma Ø 50 135° z wkręconym paskiem

gwint M10 np. jako rozszerzenie pryzmy (Nr artykułu 220649), dla rur o średnicy do Ø 80 mm



		H (G)	Ø	G	
2-220648.1	22 B	20 mm	50 mm	0,26 kg	134 PLN •
2-220648.1.A	22 AL	20 mm	50 mm	0,16 kg	158 PLN •
2-220648.1.PA	22 PA	20 mm	50 mm	0,08 kg	172 PLN •

Pryzma Vario Ø 50 90° / 120° z wkręconym paskiem

gwint M10 np. jako rozszerzenie pryzmy (Nr artykułu 220649), do rur i profili prostokątnych do Ø 50 mm



		H (G)	Ø	G	
2-220645.1	22 B	20 mm	50 mm	0,30 kg	182 PLN •
2-220645.1.A	22 AL	20 mm	50 mm	0,15 kg	182 PLN •
2-220645.1.PA	22 PA	20 mm	50 mm	0,08 kg	182 PLN •

Pryzma Ø 60 135° z wkręconym paskiem oksydowany

gwint M10 np. jako rozszerzenie pryzmy (Nr artykułu 220649), dla rur o średnicy do Ø 80 mm



		H (G)	Ø	G	
2-220651.1	22 B	30 mm	60 mm	0,58 kg	148 PLN •
2-220651.1.A	22 AL	30 mm	60 mm	0,32 kg	172 PLN •
2-220651.1.PA	22 PA	30 mm	60 mm	0,13 kg	182 PLN •

Pryzma Ø 80 90° z wkręconym paskiem

gwint M10 np. jako rozszerzenie pryzmy (Nr artykułu 220649), do rur i profili prostokątnych do Ø 100 mm



		H (G)	Ø	G	
2-220647.1	22 B	40 mm	80 mm	1,07 kg	182 PLN •
2-220647.1.A	22 AL	40 mm	80 mm	0,57 kg	211 PLN •
2-220647.1.PA	22 PA	40 mm	80 mm	0,20 kg	220 PLN •

Pryzma Ø 120 157° z wkręconym paskiem

gwint M10 np. jako rozszerzenie pryzmy (Nr artykułu 220649), do rur do Ø 400 mm

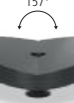

		H (G)	Ø	G	
2-220652.1	22 B	30 mm	120 mm	1,74 kg	234 PLN •
2-220652.1.A	22 AL	30 mm	120 mm	0,91 kg	306 PLN •
2-220652.1.PA	22 PA	30 mm	120 mm	0,30 kg	330 PLN •

**Śruba podpierająca Ø 80 oksydowany**

wysokość regulacji noniusza w zakresie 75-110 mm, można łączyć z zestawem wsporników 220821 i przedłużeniami pryzmatu

	H (G)	Ø	G	
2-220822	75-110 mm	80 mm	2,44 kg	282 PLN •

**Wspornik regulowany z miarką oksydowany**

zawiera Śruba nastawczych, bezstopniowa regulacja wysokości w zakresie 20-105 mm, Śruba dociskowa do łączenia z pryzmami

	H (G)	Ø	G	
2-220824	134 mm	45 mm	0,52 kg	220 PLN •

Pasek do pryzmy wkręcany z wpuszczanymi śrubami oksydowany

do montażu pryzm w otworach systemowych



	L (a)	Ø	G	
2-220669	12 mm	22 mm	0,04 kg	33 PLN •

**Zestaw wsporników 11-szt. oksydowany**

kompensacja różnicy wysokości 1-100 mm, z otworem gwintowanym M10

	H (G)	Ø	G	
2-220821	125 mm	50 mm	2,01 kg	230 PLN •

**Kolumna do wsporników oksydowany**

zmienna wysokość do wspierania detalu, z otworem gwintowanym M10

	H (G)	Ø	G	
2-220821.1	125 mm	50 mm	0,39 kg	115 PLN •

**Zestaw dysków**

gradacja dysków: 1 / 2 / 3 / 4 / 5 / 10 / 20 / 40 / 50 mm + 1/10" dysk 2,54 mm

	Ø	G	
2-220821.2	50 mm	1,62 kg	115 PLN •

**Wspornik pryzmy oksydowany**

kompatybilny z pryzmami, zestawem wsporników 220821 i wspornikiem śrubowym 220822

	L (a)	Ø	G	
2-220649	25 mm	22 mm	0,07 kg	43 PLN •
2-220649.1	50 mm	22 mm	0,14 kg	81 PLN •
2-220649.2	100 mm	22 mm	0,28 kg	100 PLN •
2-220649.3	150 mm	22 mm	0,42 kg	115 PLN •

**Więcej informacji i akcesoriów do tych produktów znajdziesz w Internecie.**www.siegmund.com/
F-prism22

Wózek na narzędzia lakierowana proszkowo

Max. całkowite obciążenie 240 kg

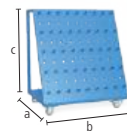

	L (a)	B (b)	H (c)	G	
2-220910	650 mm	900 mm	1020 mm	50 kg	3.445 PLN •

Ochronna ścianka spawalnicza

mocowanie na 2 trzpienie (16: 000520, 22: 002822, 28: 280511), nie są odporne na zarysowania, lakierowanie kolorowe za dopłatą na specjalne zamówienie



	L (a)	B (b)	H (c)	G	
2-280980	1600 mm	50 mm	800 mm	23 kg	928 PLN •

Szczotka Ø 24 z ochronną nasadką

do czyszczenia otworów systemowych w stole lub narzędziach



	Ø	G	
2-220820	24 mm	0,06 kg	86 PLN •

Szczotka Ø 24 do wiertarek / op. 10 szt.

do czyszczenia otworów systemowych w stole lub narzędziach



	Ø	G	
2-220820.10	24 mm	0,06 kg	278 PLN •

Klucz sześciokątny Globalna organizacja 5

żółty



	G	
2-220852	0,09 kg	72 PLN •

Uchwyt do palnika oksydowany

można umieścić w otworze systemowym

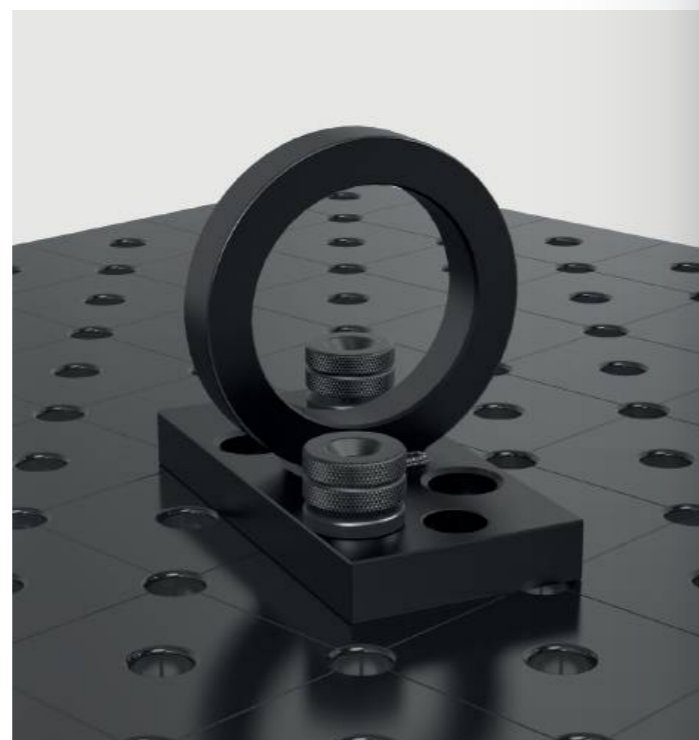

	H (c)	G	
2-220920	200 mm	0,36 kg	115 PLN •

**Podłączenie uziemienia Komfort**gwarantuje 100% kontakt ze stołem spawalniczym, Montaż w otworach systemowych, Ładowanie do 500 Amper, Przekrój kabla 70-95 mm²

	G	
2-000810	0,66 kg	220 PLN •

Uchwyt transportowy z płytą mocującą azotowana

nośność 1800 kg (z 2x 280511), nośność 1000 kg (z 2x 002822), rozważ dalsze instrukcje użytkowania artykułu online!



	L (a)	B (b)	H (c)	G	
2-000830.N	150 mm	150 mm	25 mm	4,70 kg	268 PLN •

Uchwyt transportowy azotowana

nośność 2500 kg (z 2x 280511), nośność 1000 kg (z 2x 002822), nośność 700 kg (z 2x 160511), rozważ dalsze instrukcje użytkowania artykułu online!



	L (a)	B (b)	H (c)	G	
2-000835.N	200 mm	100 mm	165 mm	4,50 kg	479 PLN •

**Więcej informacji i akcesoriów do tych produktów znajdziesz w Internecie.**www.siegmond.com/
F-accessories22

Professional 750 / Extreme 8.7

Sub Table Box zamykana

lakierowana proszkowo, Miejsce na podręczne przechowywanie na Twoim stole spawalniczym, Przerzeń 360 mm na szuflady, zamykana, zawiera 2 klucze

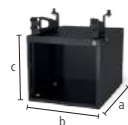

22

	L (a)	B (b)	H (c)	TF	G	
2-220990	630 mm	485 mm	430 mm	100 kg	30 kg	1.680 PLN •

Zestaw Sub Table Box zamykana zawiera 2 Szuflady

zawiera szuflady (2x 004230), lakierowana proszkowo, Miejsce na podręczne przechowywanie na Twoim stole spawalniczym, zamykana, zawiera 2 klucze, produkt dostarczamy częściowo zmontowany, długość wysuwu szuflady 500 mm



22

	L (a)	B (b)	H (c)	TF	G	Oferta specjalna - cena
2-220990.1	630 mm	485 mm	430 mm	100 kg	44 kg	2.383 PLN •

Zamiast 2.412 PLN

Zestaw Sub Table Box zamykana zawiera 3 Szuflady

zawiera szuflady (1x 004220, 1x 004225, 1x 004230), lakierowana proszkowo, Miejsce na podręczne przechowywanie na Twoim stole spawalniczym, zamykana, zawiera 2 klucze, produkt dostarczamy częściowo zmontowany, długość wysuwu szuflady 500 mm



22

	L (a)	B (b)	H (c)	TF	G	Oferta specjalna - cena
2-220990.2	630 mm	485 mm	430 mm	100 kg	49 kg	2.613 PLN •

Zamiast 2.680 PLN

Extreme 8.7 PLUS

Sub Table Box zamykana dla stołu PLUS

lakierowana proszkowo, Miejsce na podręczne przechowywanie na Twoim stole spawalniczym, Przerzeń 360 mm na szuflady, zamykana, zawiera 2 klucze



22

	L (a)	B (b)	H (c)	TF	G	
2-222990	630 mm	485 mm	430 mm	100 kg	29,90 kg	1.680 PLN •

Zestaw Sub Table Box zamykana dla stołu PLUS zawiera 2 Szuflady

zawiera szuflady (2x 004230), lakierowana proszkowo, Miejsce na podręczne przechowywanie na Twoim stole spawalniczym, zamykana, zawiera 2 klucze, produkt dostarczamy częściowo zmontowany, długość wysuwu szuflady 500 mm



22

	L (a)	B (b)	H (c)	TF	G	Oferta specjalna - cena
2-222990.1	630 mm	485 mm	430 mm	100 kg	43,90 kg	2.383 PLN •

Zamiast 2.412 PLN

Zestaw Sub Table Box zamykana dla stołu PLUS zawiera 3 Szuflady

zawiera szuflady (1x 004220, 1x 004225, 1x 004230), lakierowana proszkowo, Miejsce na podręczne przechowywanie na Twoim stole spawalniczym, zamykana, zawiera 2 klucze, produkt dostarczamy częściowo zmontowany, długość wysuwu szuflady 500 mm

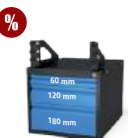

22

	L (a)	B (b)	H (c)	TF	G	Oferta specjalna - cena
2-222990.2	630 mm	485 mm	430 mm	100 kg	48,90 kg	2.613 PLN •

Zamiast 2.680 PLN



Więcej informacji i akcesoriów do tych produktów znajdziesz w Internecie.



www.siegmund.com/
F-stbox

Konfiguracja

Szuflada na prowadnicy szynowej

lakierowana proszkowo, rozbudowa możliwa w dowolnym momencie, dla Sub Table Box, do stacji roboczej 0806 / 1208 / 1212 ze ścianami bocznymi

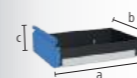

16 22 28

	L (a)	B (b)	H (c)	TF	G	
2-004220	590 mm	400 mm	60 mm	50 kg	5,50 kg	301 PLN •
2-004225	590 mm	400 mm	120 mm	50 kg	6,50 kg	335 PLN •
2-004230	590 mm	400 mm	180 mm	50 kg	7 kg	368 PLN •
2-004235	590 mm	400 mm	240 mm	50 kg	7,50 kg	402 PLN •



Imadło 125

Imadło do stołu Siegmund 125

Mocowanie pod kątem 45° lub 90°, Szerokość szczęk 125 mm, Skok otwierający 125 mm, Montaż: System 16:
2x 160511 + 2x 000546, System 22: 2x 220513 + 2x 000544, System 28: 2x 280511



16 22 28

2-004320

SP	G	
30 kN	17,50 kg	1.158 PLN •

Zestaw osłon szczęk imadła 125 w tym torba

Zawartość dostawy: 2x Włókno, 2x Gumowy, 2x Aluminiowy neutralny, 2x Pryzmy aluminiowe



16 22 28

2-004325

G	
0,85 kg	258 PLN •

Zestaw Imadło do stołu Siegmund 125 System 22

Mocowanie pod kątem 45° lub 90°, Szerokość szczęk 125 mm, Skok otwierający 125 mm, Zawartość dostawy:
1x Imadło 004320, 2x Trzpień 220513, 2x Pierścień redukcyjny 000544, 1x Zestaw osłon szczęk imadła 004325



22

2-224320

SP	G	
30 kN	19,20 kg	1.895 PLN •

Imadło 150

Imadło do stołu Siegmund 150

Mocowanie pod kątem 45° lub 90°, Szerokość szczęk 150 mm, Skok otwierający 150 mm, Montaż: System 16:
2x 160511 + 2x 000546, System 22: 2x 220513 + 2x 000544, System 28: 2x 280511



16 22 28

2-004330

SP	G	
40 kN	24 kg	1.502 PLN •

Zestaw osłon szczęk imadła 150 w tym torba

Zawartość dostawy: 2x Włókno, 2x Gumowy, 2x Aluminiowy neutralny, 2x Pryzmy aluminiowe



16 22 28

2-004335

G	
1 kg	292 PLN •

Zestaw Imadło do stołu Siegmund 150 System 22

Mocowanie pod kątem 45° lub 90°, Szerokość szczęk 150 mm, Skok otwierający 150 mm, Zawartość dostawy:
1x Imadło 004330, 2x Trzpień 220513, 2x Pierścień redukcyjny 000544, 1x Zestaw osłon szczęk imadła 004335



22

2-224330

SP	G	
40 kN	25,90 kg	2.249 PLN •

**Pokrywy szczęk imadła**

Bazowy korpus pokryw szczęk imadła stanowią masywne profile aluminiowe. Zintegrowane magnesy w profilach niezawodnie utrzymują pokrywy, umożliwiają również szybką i łatwą wymianę w zależności od przedmiotu obrabianego lub etapu obróbki. Pomimo bardzo dużej siły magnetycznej obrabiane przedmioty nie są namagnesowane. Pokrywy szczęk imadła są ustawione pod kątem prostym i płasko-równoległe, co determinuje wysoką dokładność imadła Siegmund.

Zestaw osłon szczęk imadła

2x Włókno: nadaje się do drobno frezowanych, drobno struganych, szlifowanych lub polerowanych powierzchni, 2x Gumowy: odpowiedni do elementów drewnianych i plastikowych, 2x Aluminiowy neutralny: rowki pozwalają na pewne mocowanie przedmiotów obrabianych z grubnie i średniokładnie, 2x Pryzmy aluminiowe: Mocowanie okrągłych lub owalnych detali za pomocą pryzm



Więcej informacji i akcesoriów do tych produktów znajdziesz w Internecie.



www.siegmund.com/
F-benchvice

Prasa prostująca i zaciskowa System 22

siła ściskająca 2,5 tony, całkowity skok 60 mm, siła robocza 330 N, mocowanie zawsze wymagane w DWÓCH punktach



22

2-220780

G
6,70 kg **5.134 PLN** •**Specjalny kątownik System 22**

jako przedłużenie i mocowanie pionowe prasy

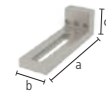

22

2-220702

L (a)	B (b)	H (c)	G
195 mm	60 mm	60 mm	1,66 kg

345 PLN •
Pierścień oporowy

000701.AL: zalecane do prac ze stalą, 000701.PA: zalecany do zastosowań ze stalą nierdzewną



2-000701.AL

28 22 16 AL

H (c)	Ø	G
15 mm	55 mm	0,08 kg

105 PLN •

2-000701.PA

28 22 16 PA

15 mm	55 mm	0,03 kg
-------	-------	---------

86 PLN •
Stempel 90° z rurką przedłużającą

do dociskania w narożnikach bez uszkodzenia spoiny



16 22 28

2-000706

L (a)	B (b)	H (c)	G
168 mm	50 mm	50 mm	0,82 kg

450 PLN •
Adapter do rur POM-C

do prostowania rur, 000703.1: do rur o średnicy Ø 21,4 mm, 000703.2: do rur o średnicy Ø 33,7 mm, 000703.3: do rur o średnicy Ø 42,4 mm



16 22 28

2-000703.1

L (a)	Ø	G
35 mm	55 mm	0,08 kg

100 PLN •

2-000703.2

35 mm	55 mm	0,06 kg
-------	-------	---------

100 PLN •

2-000703.3

35 mm	55 mm	0,05 kg
-------	-------	---------

100 PLN •
Przystawka do gięcia rur POM-C

do gięcia i prostowania rur, 000704.1: do rur o średnicy Ø 21,4 mm, 000704.2: do rur o średnicy Ø 33,7 mm, 000704.3: do rur o średnicy Ø 42,4 mm



16 22 28

2-000704.1

L (a)	B (b)	H (c)	G
120 mm	35 mm	60 mm	0,24 kg

182 PLN •

2-000704.2

120 mm	35 mm	60 mm	0,21 kg
--------	-------	-------	---------

182 PLN •

2-000704.3

120 mm	35 mm	60 mm	0,18 kg
--------	-------	-------	---------

182 PLN •
Blok kontrolujący POM-C

jako blok kontrolujący do gięcia i prostowania rur, Gniazdo wtykowe wymagane do mocowania, mocowany trzpieniem 160513 / 220513 / 280513 (nie jest włączona w dostawę), 000705.1: do rur o średnicy Ø 21,4 mm, 000705.2: do rur o średnicy Ø 33,7 mm, 000705.3: do rur o średnicy Ø 42,4 mm



16 22 28

2-000705.1

L (a)	B (b)	H (c)	G
60 mm	114 mm	55 mm	0,29 kg

234 PLN •

2-000705.2

60 mm	102 mm	55 mm	0,25 kg
-------	--------	-------	---------

225 PLN •

2-000705.3

60 mm	93 mm	55 mm	0,22 kg
-------	-------	-------	---------

211 PLN •
Gniazdo wtykowe

do obrotowego mocowania przeciwbloku w otworach systemowych, do mocowania: 220515



22

2-220701

L (a)	Ø	G
54 mm	40 mm	0,24 kg

86 PLN •
Rekomendacja produktu

%

Zestaw Basic

Zestaw składa się z: 1x 000701.PA, 1x 000701.AL, 1x 220702



22

2-220783

G
1,77 kg **431 PLN** •

Zamiast 541 PLN

%

Zestaw do prostowania rur dla Ø 21,4

Zestaw składa się z: 1x 000703.1, 1x 000704.1, 2x 000705.1, 2x 220701, mocowane za pomocą trzpienia 220515 (nie jest włączona w dostawę)



22

2-220782.1

G
1,38 kg **742 PLN** •

Zamiast 928 PLN

%

Zestaw do prostowania rur dla Ø 33,7

Zestaw składa się z: 1x 000703.2, 1x 000704.2, 2x 000705.2, 2x 220701, mocowane za pomocą trzpienia 220515 (nie jest włączona w dostawę)



22

2-220782.2

G
1,25 kg **727 PLN** •

Zamiast 909 PLN

%

Zestaw do prostowania rur dla Ø 42,4

Zestaw składa się z: 1x 000703.3, 1x 000704.3, 2x 000705.3, 2x 220701, mocowane za pomocą trzpienia 220515 (nie jest włączona w dostawę)



22

2-220782.3

G
1,15 kg **699 PLN** •

Zamiast 876 PLN



Więcej informacji i akcesoriów do tych produktów znajdziesz w Internecie.



www.siegmund.com/
F-tablepress

KONSTRUKCJE FILIGRANOWE

Nasz System 16 to właściwy wybór w przypadku filigranowych i drobnych konstrukcji, takich jak balustrady lub konstrukcje ramowe.

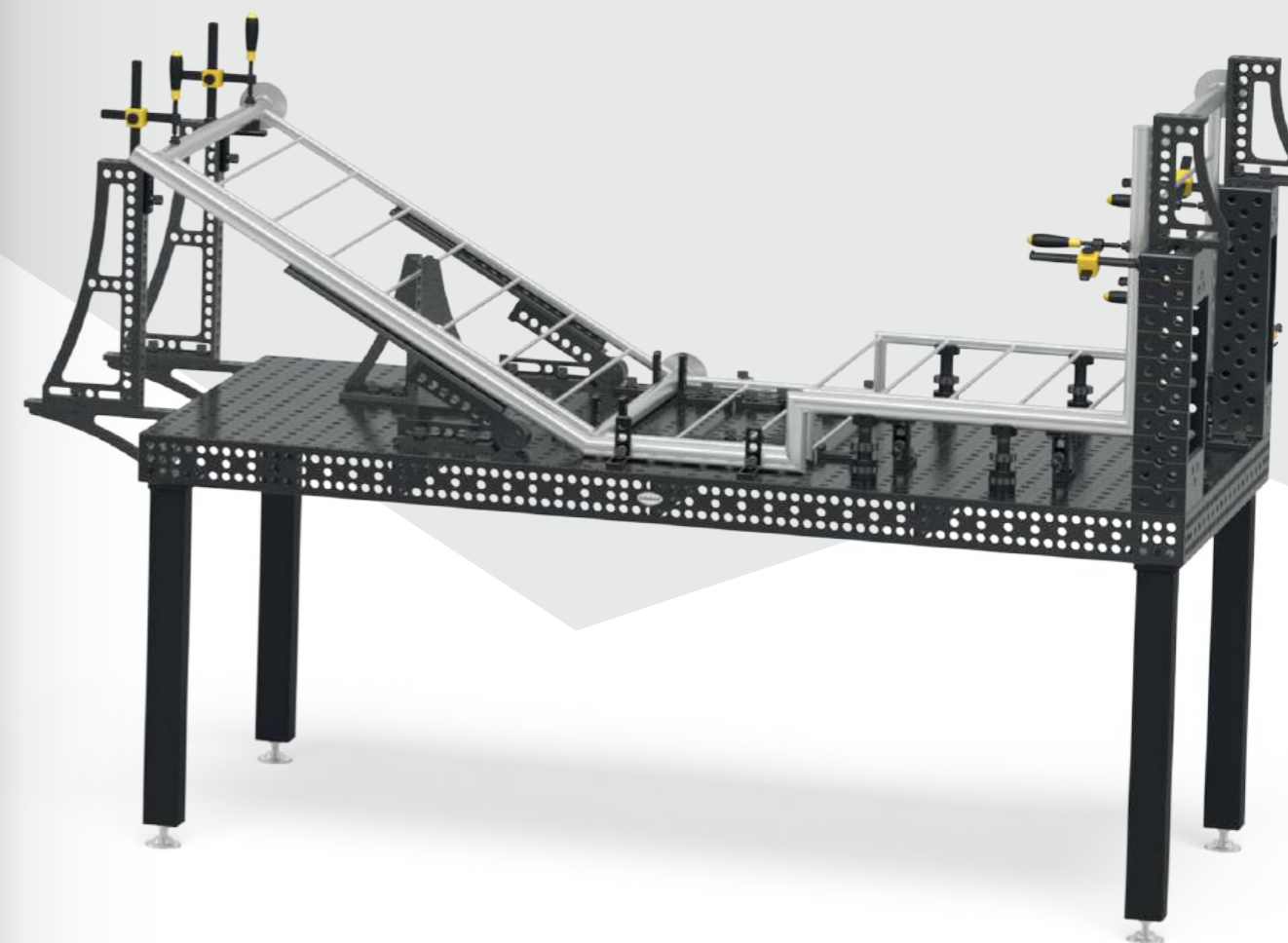
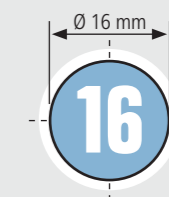

**Zalecane obciążenie
do 2000 kg**

max. 1000 kg na nogę przy nogach podstawowych

Basic 750

- Wysokiej jakości stal S355J2+N, azotowanie plazmowe, powlekanie BAR
- Grubość materiału ok. 11,5 – 13 mm
- Średnica otworów Ø 16 mm, Siatka prosta otworów 50x50 mm
- Bok stołu o wysokości 50 mm, Siatka otworów na boku stołu 50 mm
- zawiera nogi standardowe



Wymiar stołu	Nogi	Waga			
1000 x 1000 mm	4	183 kg	6.345 PLN	4-161010.P	•
1200 x 800 mm	4	173 kg	6.345 PLN	4-161025.P	•
1200 x 1200 mm	4	242 kg	8.268 PLN	4-161015.P	•
1500 x 1000 mm	4	244 kg	8.847 PLN	4-161035.P	•

Waga = Stół + Paleta + Noga podstawowa
Maksymalne zalecane całkowite obciążenie z 4 nogami 1000 kg przy równomiernym rozłożeniu ciężaru. (Dane dotyczą nogi podstawowej)



www.siegmund.com/
F-tablebasic16



Nogi do stołu



	Wypożyczenie standardowe	Wysokość regulowana	Na kółku, z hamulcem	Wysokość regulowana, na kółku, z hamulcem	Zakotwienie w podłodze
	161856	4-160877.XX	4-161855.XX	4-160879.XX	4-160874.XX
Nośność na nogę	1000 kg	1000 kg	200 kg	200 kg	1000 kg
Wysokość nogi	815 mm	550 – 950 mm	815 mm	600 – 900 mm	815 mm
Precyzyjna regulacja	50 mm	40 mm	30 mm	30 mm	50 mm
Dopłata za nogę	zawiera	263 PLN	297 PLN	440 PLN	254 PLN

Wysokość robocza blatu stołu = wysokość nogi stołu + wysokość bocznej płyty stołu
Podane nośności odnoszą się do obciążenia statycznego. Uwaga: Hamulec niezalecany do stołów z 6 nogami. Ryzyko przewrócenia się stołu 1200x800 mm - elementy są niedozwolone dla tego stołu.

Zestawy Basic



	160610	160511	160420.N	160108.N	160110.N	160162.N	163999	
1	4-161200	4x	12x	8x	4x	2x	1x	4.177 PLN •
2	4-161300	8x	16x	10x	4x	4x	2x	6.924 PLN •

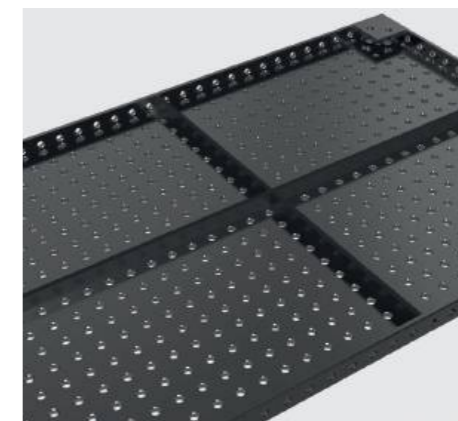

Professional 750

- Wysokiej jakości stal S355J2+N, azotowanie plazmowe, powlekanie BAR
- Grubość materiału ok. 11,5 – 13 mm
- Średnica otworów Ø 16 mm, Siatka prosta otworów 50x50 mm
- Bok stołu o wysokości 100 mm, Siatka otworów na boku stołu 25 mm
- zawiera nogi standardowe



Wymiar stołu	Nogi	Waga			
1200 x 1200 mm	4	261 kg	9.709 PLN	4-160015.P	•
1500 x 1000 mm	4	281 kg	10.293 PLN	4-160035.P	•
2000 x 1000 mm	4	354 kg	13.728 PLN	4-160020.P	•
2400 x 1200 mm	6	503 kg	18.810 PLN	4-160030.P	•
3000 x 1500 mm	6	758 kg	24.748 PLN	4-160040.P	•

Waga = Stół + Paleta + Noga podstawowa
Maksymalne zalecane całkowite obciążenie z 4 nogami 2000 kg przy równomiernym rozłożeniu ciężaru. (Dane dotyczą nogi podstawowej)



www.siegmund.com/
F-table75016

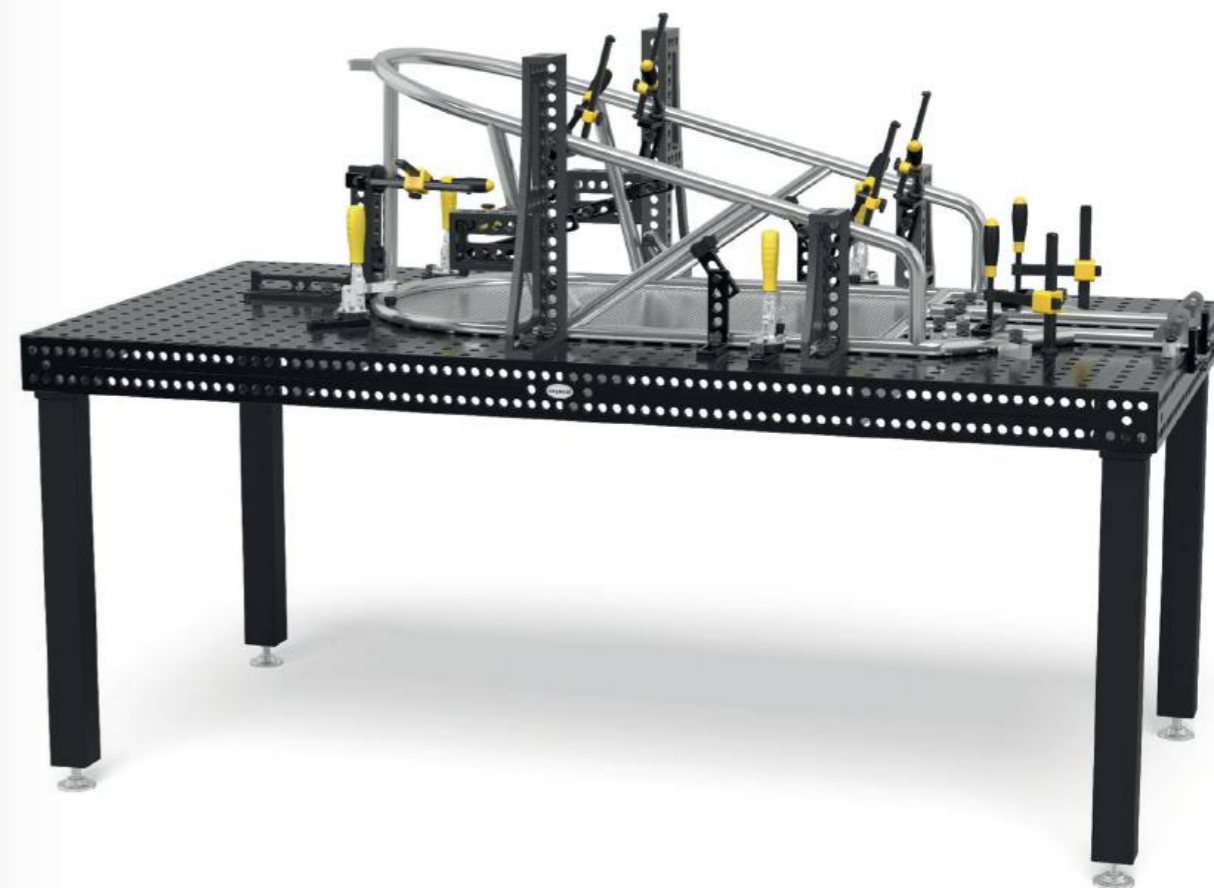

Nogi do stołu



	Wyposażenie standardowe	Wyposażenie standardowe	Wysokość regulowana	Na kółku, z hamulcem	Wysokość regulowana, na kółku, z hamulcem	Zakotwienie w podłodze
	160858.X	160857.X	4-160877.XX	4-160876.XX	4-160879.XX	4-160875.XX
Nośność na nogę	1000 kg	1000 kg	1000 kg	200 kg	200 kg	1000 kg
Wysokość nogi	750 mm	850 mm	550 – 950 mm	750 mm	600 – 900 mm	750 mm
Precyzyjna regulacja	40 mm	40 mm	40 mm	30 mm	30 mm	50 mm
Doplata za nogę	zawiera	Alternatywnie	263 PLN	292 PLN	440 PLN	254 PLN

Wysokość robocza blatu stołu = wysokość nogi stołu + wysokość bocznej płyty stołu
Podane nośności odnoszą się do obciążenia statycznego. Uwaga: Hamulec niezalecany dla stołów z 6 lub 8 nogami.

Zestawy



	160610	160630	160645.1.N	160511	160410.N	160420.N	160108.N
1	4-163100	4x		12x		4x	4x
2	4-163200	6x	2x	18x	4x	6x	6x
3	4-163300	8x	4x	24x	4x	8x	8x
4	4-163400	10x	4x	30x	8x	10x	10x
5	4-163500	12x	6x	36x	8x	12x	12x

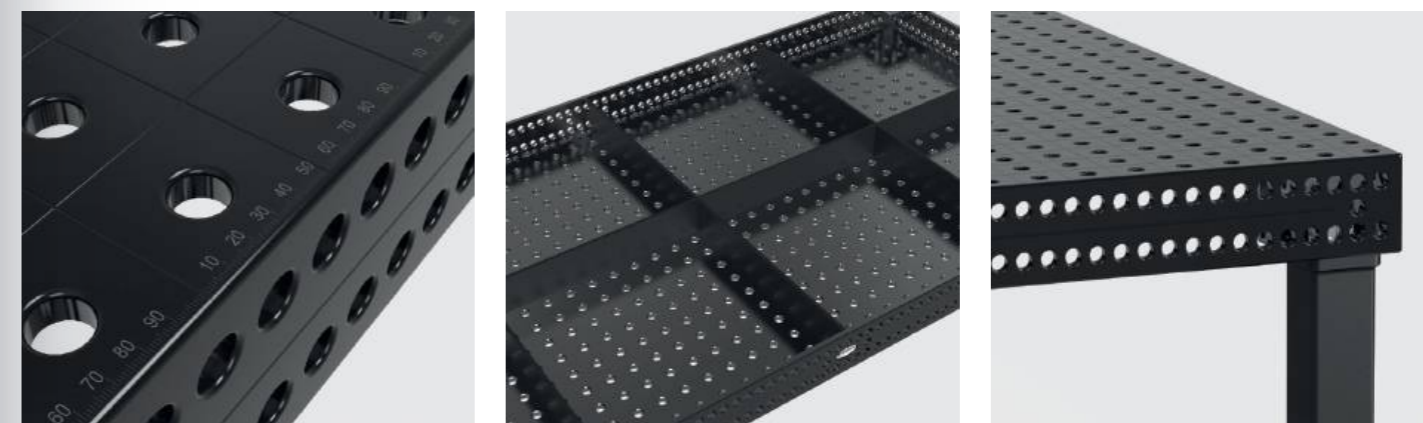

	160110.N	160162.N	160161+63.N	160134+36.N	160146+48.N	160910	163999	
	4x						1x	5.106 PLN •
	6x	2x					1x	9.130 PLN •
	8x	2x		1x			1x	13.522 PLN •
	10x	4x	1x	1x		1x	1x	20.542 PLN •
	12x	4x	1x	1x	1x	1x	1x	27.131 PLN •

Professional Extreme 8.7

- Stal narzędziowa X8.7, azotowanie plazmowe, powlekanie BAR
- Grubość materiału ok. 11,5 – 13 mm
- Średnica otworów Ø 16 mm, Siatka prosta otworów 50x50 mm
- Bok stołu o wysokości 100 mm, Otwory na bocznych płytach stołu w siatce ukośnej
- Panel boczny stołu wykonany z wysokiej jakości stali S355J2+N
- zawiera nogi standardowe



Wymiar stołu	Nogi	Waga			
1000 x 500 mm	4	126 kg	6.479 PLN	4-160005.X7D	•
1000 x 1000 mm	4	192 kg	8.580 PLN	4-160010.X7D	•
1200 x 800 mm	4	193 kg	9.168 PLN	4-160025.X7D	•
1200 x 1200 mm	4	259 kg	11.254 PLN	4-160015.X7D	•
1500 x 1000 mm	4	279 kg	11.838 PLN	4-160035.X7D	•
1500 x 1500 mm	4	394 kg	15.762 PLN	4-160050.X7D	•
2000 x 1000 mm	4	351 kg	15.523 PLN	4-160020.X7D	•
2000 x 1200 mm	4	412 kg	18.647 PLN	4-160060.X7D	•
2400 x 1200 mm	6	499 kg	21.863 PLN	4-160030.X7D	•
3000 x 1500 mm	6	753 kg	27.284 PLN	4-160040.X7D	•
4000 x 2000 mm	8	1255 kg	44.893 PLN	4-160055.X7D	•

Waga = Stół + Paleta + Noga podstawowa
 Maksymalne zalecane całkowite obciążenie z 4 nogami 2000 kg przy równomiernym rozłożeniu ciężaru. (Dane dotyczą nogi podstawowej)
 Wszystkie stoły dostępne na zamówienie bez azotowania plazmowego: www.siegmund.com/f-tableX716



www.siegmund.com/f-tableX716



Nogi do stołu



	Wyposażenie standardowe	Wyposażenie standardowe	Wysokość regulowana	Na kółku, z hamulcem	Wysokość regulowana, na kółku, z hamulcem	Zakotwienie w podłodze
	160858.X	160857.X	4-160877.XX	4-160876.XX	4-160879.XX	4-160875.XX
Nośność na nogę	1000 kg	1000 kg	1000 kg	200 kg	200 kg	1000 kg
Wysokość nogi	750 mm	850 mm	550 – 950 mm	750 mm	600 – 900 mm	750 mm
Precyzyjna regulacja	40 mm	40 mm	40 mm	30 mm	30 mm	50 mm
Doплата za nogę	zawiera	Alternatywnie	263 PLN	292 PLN	440 PLN	254 PLN

Wysokość robocza blatu stołu = wysokość nogi stołu + wysokość bocznej płyty stołu
 Podane nośności odnoszą się do obciążenia statycznego. Uwaga: Niezalecane do stołów, które posiadają 6 lub 8 nóg. Z powodu ryzyka przewrócenia niezalecane również dla stołów o wymiarach 1000x500 mm oraz 1200x800 mm.

Zestawy



	160610	160630	160645.1.N	160511	160410.N	160420.N	160108.N
1	4-163100	4x		12x		4x	4x
2	4-163200	6x	2x	18x	4x	6x	6x
3	4-163300	8x	4x	24x	4x	8x	8x
4	4-163400	10x	4x	30x	8x	10x	10x
5	4-163500	12x	6x	36x	8x	12x	12x

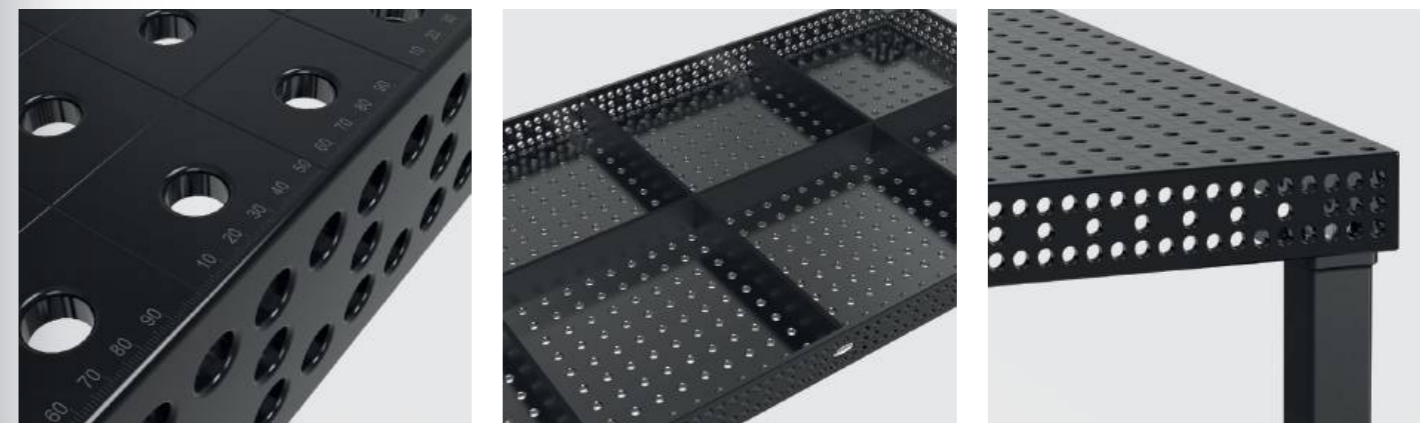

	160110.N	160162.N	160161+63.N	160134+36.N	160146+48.N	160910	163999	
	4x						1x	5.106 PLN •
	6x	2x					1x	9.130 PLN •
	8x	2x		1x			1x	13.522 PLN •
	10x	4x	1x	1x		1x	1x	20.542 PLN •
	12x	4x	1x	1x	1x	1x	1x	27.131 PLN •

Professional Extreme 8.7 PLUS

- Stal narzędziowa X8.7, azotowanie plazmowe, powlekanie BAR
- Grubość materiału ok. 11,5 – 13 mm
- Średnica otworów Ø 16 mm, Siatka prosta otworów 50x50 mm
- Bok stołu o wysokości 150 mm, Otwory na bocznych panelach stołu w 3 rzędach w rozstawie 25 mm, w 2 rzędach w rozstawie 50 mm
- Panel boczny stołu wykonany z wysokiej jakości stali S355J2+N
- zawiera nogi standardowe



Wymiar stołu	Nogi	Waga			
1200 x 1200 mm	4	287 kg	12.498 PLN	4-160015.X7PL	•
1500 x 1000 mm	4	313 kg	13.020 PLN	4-160035.X7PL	•
2000 x 1000 mm	4	397 kg	17.279 PLN	4-160020.X7PL	•
2400 x 1200 mm	6	553 kg	24.284 PLN	4-160030.X7PL	•
3000 x 1500 mm	6	850 kg	30.131 PLN	4-160040.X7PL	•
4000 x 2000 mm	8	1457 kg	49.630 PLN	4-160055.X7PL	•



Waga = Stół + Paleta + Noga podstawowa
 Maksymalne zalecane całkowite obciążenie z 4 nogami 2000 kg przy równomiernym rozłożeniu ciężaru. (Dane dotyczą nogi podstawowej)
 Wszystkie stoły dostępne na zamówienie bez azotowania plazmowego: www.siegmund.com/F-tableX716plus



[www.siegmund.com/
F-tableX716plus](http://www.siegmund.com/F-tableX716plus)



Nogi do stołu



	Wyposażenie standardowe	Wyposażenie standardowe	Wysokość regulowana	Na kółku, z hamulcem	Wysokość regulowana, na kółku, z hamulcem	Zakotwienie w podłodze
	160853.X	160857.X	4-160877.XX	4-160860.XX	4-160879.XX	4-160872.XX
Nośność na nogę	1000 kg	1000 kg	1000 kg	200 kg	200 kg	1000 kg
Wysokość nogi	700 mm	850 mm	550 – 950 mm	700 mm	600 – 900 mm	700 mm
Precyzyjna regulacja	40 mm	40 mm	40 mm	30 mm	30 mm	50 mm
Dopłata za nogę	zawiera	Alternatywnie	263 PLN	287 PLN	440 PLN	254 PLN

Wysokość robocza blatu stołu = wysokość nogi stołu + wysokość bocznej płyty stołu
 Podane nośności odnoszą się do obciążenia statycznego. Uwaga: Hamulec niezalecany dla stołów z 6 lub 8 nogami.

Zestawy



	160610	160630	160645.1.N	160511	160410.N	160420.N	160108.N
1	4-163100	4x		12x		4x	4x
2	4-163200	6x	2x	18x	4x	6x	6x
3	4-163300	8x	4x	24x	4x	8x	8x
4	4-163400	10x	4x	30x	8x	10x	10x
5	4-163500	12x	6x	36x	8x	12x	12x

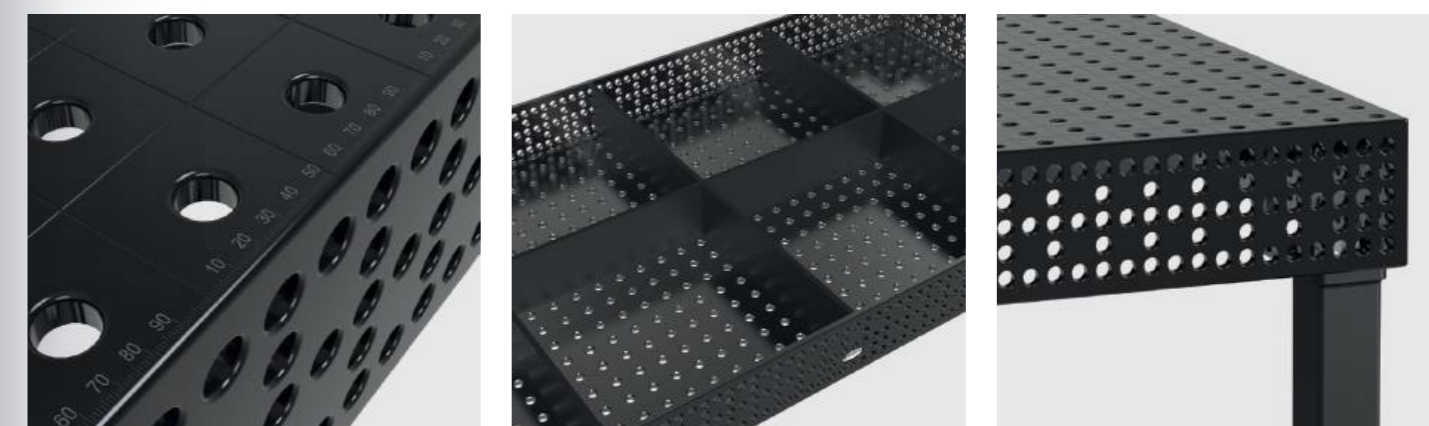

	160110.N	160162.N	160161+63.N	160134+36.N	160146+48.N	160910	163999	
	4x						1x	5.106 PLN •
	6x	2x					1x	9.130 PLN •
	8x	2x		1x			1x	13.522 PLN •
	10x	4x	1x	1x		1x	1x	20.542 PLN •
	12x	4x	1x	1x	1x	1x	1x	27.131 PLN •

OFERTA JUBILEUSZOWA

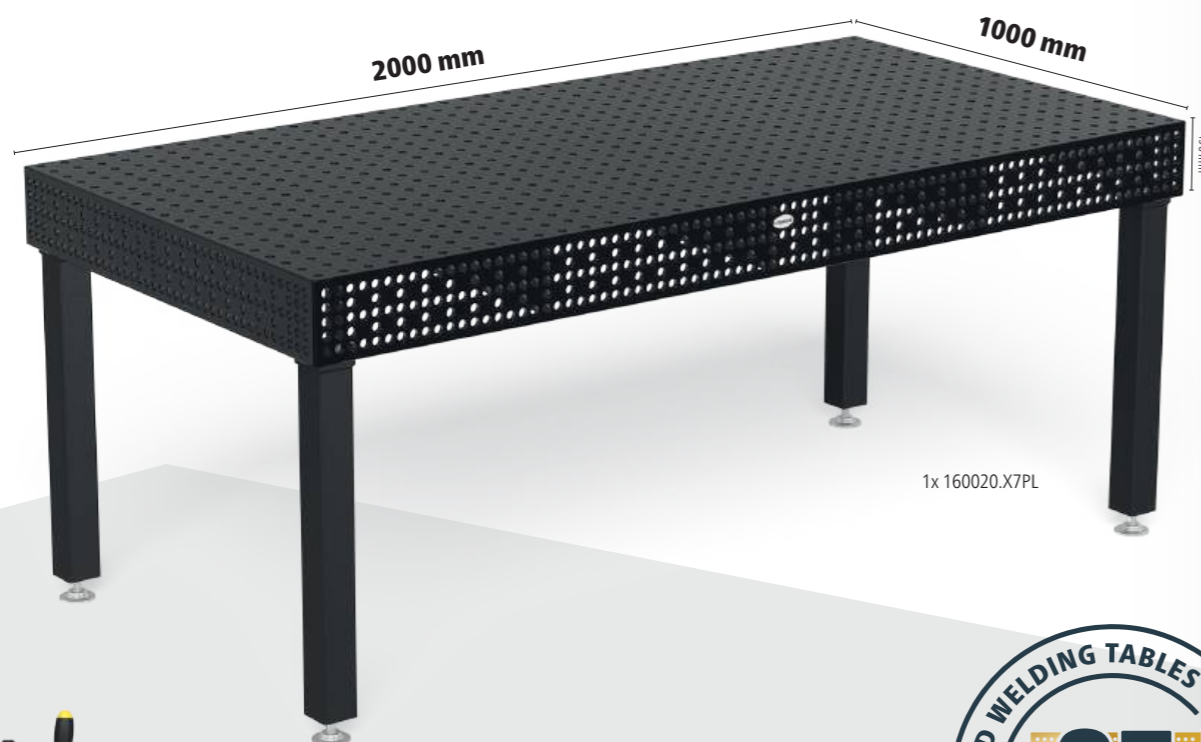

1x 160020.X7PL



8x 160610.N



16x 160511



4x 160513



8x AP160529



6x AP160602.N



4x 160108.N



4x 160420.N

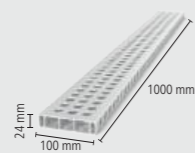

4x AR16014100.V

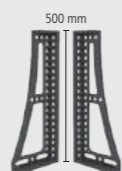

2x 160134+36.N



FOR FREE 1x 163999



Stół spawalniczy Extreme 8.7 PLUS z akcesoriami

- Stal narzędziowa X8.7 + Azotowanie plazmowe
- Panel boczny stołu wykonany z wysokiej jakości stali S355J2+N + Azotowanie plazmowe
- Średnica otworów Ø 16 mm
- Siatka prosta otworów 50x50 mm
- Grubość materiału ok. 11,5 – 13 mm
- Bok stołu o wysokości 150 mm
- Otwory na bocznych panelach stołu w 3 rzędach w rozstawie 25 mm, w 2 rzędach w rozstawie 50 mm
- Narożniki i krawędzie zaokrąglone
- Z miarką na powierzchni
- Wzmocniona konstrukcja z ożebrowaniem

Tylko 250 sztuk w takiej cenie!

Oferta jednorazowa jubileuszowa %

21.432 PLN

Zamiast 31.241 PLN

4-168220.X7PL

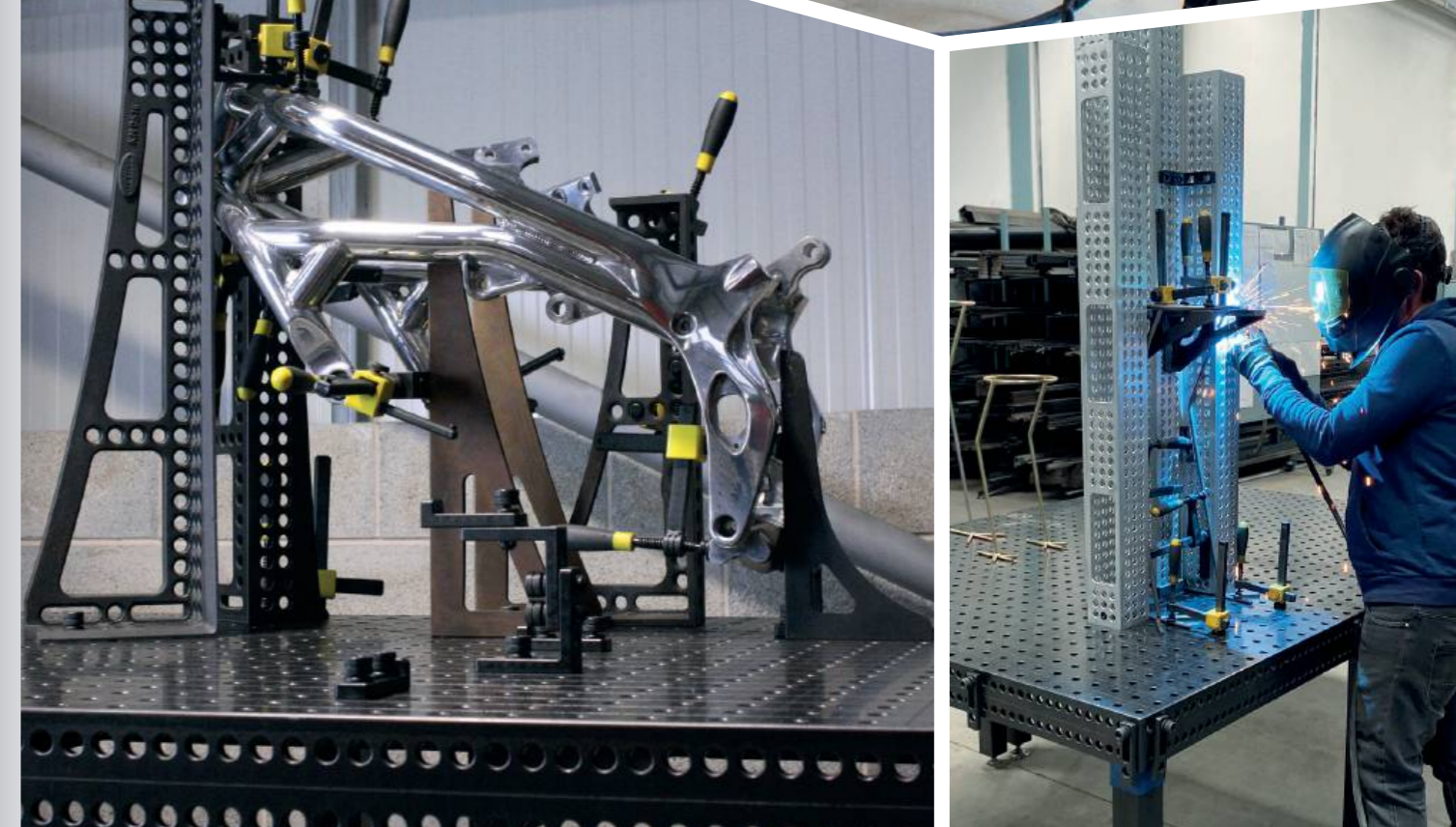
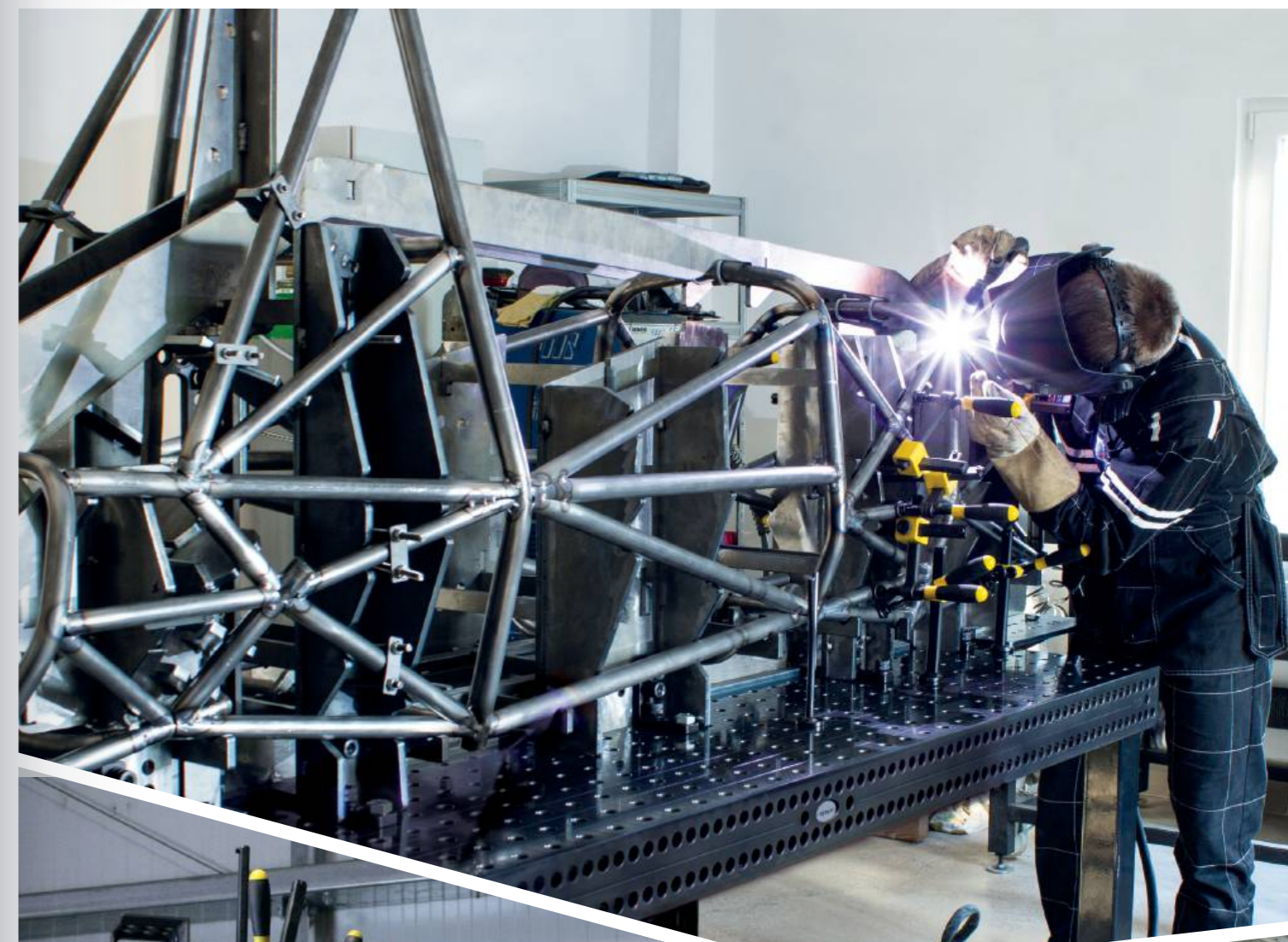

Platforma podnosząca Siegmund

- z dwoma cylindrami podnoszącymi
- wysoka odporność
- łatwa obsługa
- masywne nożyce i stalowe rolki
- Listwa stykowa chroni przed zgnieciem
- Możliwy montaż na podłodze i pod podłogą



Platforma podnosząca 2010

dla stołu 2000x1000 mm, Wysokość całkowita po złożeniu: 330 mm, Zakres podnoszenia: 1100 mm, Czas podnoszenia załadowanego: 45~55 sekundy, Siła 2,2 kW, Napięcie robocze 400 V, Maksymalna ładowność: Rama podstawowa (bez stołu) 4000 kg, w tym płyty izolacyjne, Oferta jubileuszowa: patrz strona 72

16 22 28

	L (a)	B (b)	G	Oferta specjalna - cena
4-HB4020.1	1990 mm	990 mm	470 kg	20.336 PLN •
Zamiast 31.308 PLN				



Platforma podnosząca 2012

dla stołu 2000x1200 mm, Wysokość całkowita po złożeniu: 330 mm, Zakres podnoszenia: 1100 mm, Czas podnoszenia załadowanego: 45~55 sekundy, Siła 2,2 kW, Napięcie robocze 400 V, Maksymalna ładowność: Rama podstawowa (bez stołu) 4000 kg, w tym płyty izolacyjne

16 22 28

	L (a)	B (b)	G	
4-HB4060.1	1990 mm	1190 mm	490 kg	32.457 PLN •



Platforma podnosząca 2412

dla stołu 2400x1200 mm, Wysokość całkowita po złożeniu: 330 mm, Zakres podnoszenia: 1100 mm, Czas podnoszenia załadowanego: 45~55 sekundy, Siła 2,2 kW, Napięcie robocze 400 V, Maksymalna ładowność: Rama podstawowa (bez stołu) 4000 kg, w tym płyty izolacyjne

16 22 28

	L (a)	B (b)	G	
4-HB4030.1	2390 mm	1190 mm	530 kg	34.686 PLN •



Platforma podnosząca 3015

dla stołu 3000x1500 mm, Wysokość całkowita po złożeniu: 430 mm, Zakres podnoszenia: 650 mm, Czas podnoszenia załadowanego: 35~45 sekundy, Siła 2,2 kW, Napięcie robocze 400 V, Maksymalna ładowność: Rama podstawowa (bez stołu) 6000 kg, w tym płyty izolacyjne

16 22 28

	L (a)	B (b)	G	
4-HB4040.1	2990 mm	1490 mm	865 kg	53.635 PLN •

Platforma podnosząca 2010 ze stołem spawalniczym

- w tym stół spawalniczy 2000x1000 mm oraz płyty ochronne
- Grubość materiału Blat stołu ok. 11,5 – 13 mm
- Wymiary (dł. X szer.): ok. 1990x990 mm
- Waga (bez stołu) ok. 470 kg
- Wysokość całkowita po złożeniu: 330 mm, Zakres podnoszenia: 1100 mm
- Wysokość robocza to wysokość całkowita plus panel boczny stołu
- Maksymalna ładowność: Rama podstawowa (bez stołu) 4000 kg
- Czas podnoszenia załadowanego: 45~55 sekundy
- Siła 2,2 kW, Napięcie robocze 400 V



Globalna organizacja Powierzchnia robocza	Charakterystyka Powierzchnia robocza	G		
2000 x 1000 mm	16 750 N BAR	800 kg	43.831 PLN	4-HB160020.P •
2000 x 1000 mm	16 XB.7 N BAR	797 kg	45.625 PLN	4-HB160020.X7D •
2000 x 1000 mm	16 XB.7 N BAR	844 kg	47.381 PLN	4-HB160020.X7PL •

Platforma podnosząca 2012 ze stołem spawalniczym

- w tym stół spawalniczy 2000x1200 mm i płyty ochronne
- Grubość materiału Blat stołu ok. 11,5 – 13 mm
- Wymiary (dł. X szer.): ok. 1990x1190 mm
- Waga (bez stołu) ok. 490 kg
- Wysokość całkowita po złożeniu: 330 mm, Zakres podnoszenia: 1100 mm
- Wysokość robocza to wysokość całkowita plus panel boczny stołu
- Maksymalna ładowność: Rama podstawowa (bez stołu) 4000 kg
- Czas podnoszenia załadowanego: 45~55 sekundy
- Siła 2,2 kW, Napięcie robocze 400 V



Globalna organizacja Powierzchnia robocza	Charakterystyka Powierzchnia robocza	G		
2000 x 1200 mm	16 XB.7 N BAR	878 kg	49.898 PLN	4-HB160060.X7D •

Platforma podnosząca 2412 ze stołem spawalniczym

- w tym stół spawalniczy 2400x1200 mm i płyty ochronne
- Grubość materiału Blat stołu ok. 11,5 – 13 mm
- Wymiary (dł. X szer.): ok. 2390x1190 mm
- Waga (bez stołu) ok. 530 kg
- Wysokość całkowita po złożeniu: 330 mm, Zakres podnoszenia: 1100 mm
- Wysokość robocza to wysokość całkowita plus panel boczny stołu
- Maksymalna ładowność: Rama podstawowa (bez stołu) 4000 kg
- Czas podnoszenia załadowanego: 45~55 sekundy
- Siła 2,2 kW, Napięcie robocze 400 V



Globalna organizacja Powierzchnia robocza	Charakterystyka Powierzchnia robocza	G		
2400 x 1200 mm	16 750 N BAR	996 kg	51.688 PLN	4-HB160030.P •
2400 x 1200 mm	16 XB.7 N BAR	992 kg	54.740 PLN	4-HB160030.X7D •
2400 x 1200 mm	16 XB.7 N BAR	1048 kg	57.162 PLN	4-HB160030.X7PL •

Platforma podnosząca 3015 ze stołem spawalniczym

- w tym stół spawalniczy 3000x1500 mm i płyty ochronne
- Grubość materiału Blat stołu ok. 11,5 – 13 mm
- Wymiary (dł. X szer.): ok. 2990x1490 mm
- Waga (bez stołu) ok. 865 kg
- Wysokość całkowita po złożeniu: 430 mm, Zakres podnoszenia: 650 mm
- Wysokość robocza to wysokość całkowita plus panel boczny stołu
- Maksymalna ładowność: Rama podstawowa (bez stołu) 6000 kg
- Czas podnoszenia załadowanego: 34~45 sekundy
- Siła 2,2 kW, Napięcie robocze 400 V



Globalna organizacja Powierzchnia robocza	Charakterystyka Powierzchnia robocza	G		
3000 x 1500 mm	16 750 N BAR	1586 kg	76.574 PLN	4-HB160040.P •
3000 x 1500 mm	16 XB.7 N BAR	1581 kg	79.110 PLN	4-HB160040.X7D •
3000 x 1500 mm	16 XB.7 N BAR	1680 kg	81.957 PLN	4-HB160040.X7PL •



Więcej informacji i akcesoriów do tych produktów znajdziesz w Internecie.



www.siegmund.com/
F-h-lift

Obrotowy stół z regulacją wysokości Stacjonarny

- Wymiary (dł. X szer.): ok. 785x785 mm
- Waga (bez płyty): ok. 70 kg
- Wysokość robocza od 780 mm do 1100 mm
- Ze względu na niebezpieczeństwo wywrócenia zalecamy wyłącznie następujące wymiary
- Kompatybilny tylko z określonymi blatami (specjalne punkty mocowania w blacie)
- Maksymalna ładowność: Rama podstawowa (bez płyty) 1000 kg



Globalna organizacja robocza	Powierzchnia robocza	Charakterystyka Powierzchnia robocza	MS (d)	G			
1000 x 1000 mm	16	750 N BAR	12 mm	192 kg	10.053 PLN	2-DS161010.P	•
1200 x 800 mm	16	750 N BAR	12 mm	182 kg	10.053 PLN	2-DS161025.P	•
1200 x 1200 mm	16	750 N BAR	12 mm	238 kg	11.977 PLN	2-DS161015.P	•
1000 x 1000 mm	16	X8.7 N BAR	12 mm	160 kg	8.111 PLN	2-DS164024.X7	•
1200 x 800 mm	16	X8.7 N BAR	12 mm	158 kg	8.005 PLN	2-DS164004.X7	•
1200 x 1200 mm	16	X8.7 N BAR	12 mm	200 kg	9.661 PLN	2-DS164034.X7	•
Ø 1000 mm	16	X8.7 N BAR	12 mm	142 kg	8.321 PLN	2-DS164210.X7	•

Obrotowy stół z regulacją wysokości mobilny

- Wymiary (dł. X szer.): ok. 795x795 mm
- Waga (bez płyty): ok. 70 kg
- Wysokość robocza od 780 mm do 1100 mm
- Ze względu na niebezpieczeństwo wywrócenia zalecamy wyłącznie następujące wymiary
- Kompatybilny tylko z określonymi blatami (specjalne punkty mocowania w blacie)
- Maksymalna ładowność: Rama podstawowa (bez płyty) 1000 kg



Globalna organizacja robocza	Powierzchnia robocza	Charakterystyka Powierzchnia robocza	MS (d)	G			
1000 x 1000 mm	16	750 N BAR	12 mm	192 kg	10.671 PLN	2-DM161010.P	•
1200 x 800 mm	16	750 N BAR	12 mm	182 kg	10.671 PLN	2-DM161025.P	•
1200 x 1200 mm	16	750 N BAR	12 mm	238 kg	12.594 PLN	2-DM161015.P	•
1000 x 1000 mm	16	X8.7 N BAR	12 mm	160 kg	8.728 PLN	2-DM164024.X7	•
1200 x 800 mm	16	X8.7 N BAR	12 mm	158 kg	8.623 PLN	2-DM164004.X7	•
1200 x 1200 mm	16	X8.7 N BAR	12 mm	200 kg	10.278 PLN	2-DM164034.X7	•
Ø 1000 mm	16	X8.7 N BAR	12 mm	142 kg	8.938 PLN	2-DM164210.X7	•

Magnetyczne połączenie uziemienia

Magnetyczne połączenie uziemiające z obrotowym przegubem jest pewnie zamocowany na czystych i gładkich powierzchniach. Koniec ze skręcaniem kabli dzięki szybkiemu i łatwemu uziemieniu Siegmund. Połączenie może być zaciskane lub przewodowe. W połączeniu z płytą adaptacyjną i śrubą z łbem stożkowym doskonale nadaje się jako zestaw doposażeniowy do stołu obrotowego.



Magnetyczne połączenie uziemienia Do stołu obrotowego

szybkie i łatwe uziemienie, bez ryzyka skręcania przewodów, duża siła zamocowania na czystych i gładkich powierzchniach, Zawartość dostawy: Płyta adaptera i śruba z łbem stożkowym

16 22 28

	G	
2-00003399	0,92 kg	172 PLN •

Więcej informacji i akcesoriów do tych produktów znajdziesz w Internecie.
www.siegmund.com/F-rotating

Mobilny stół podnoszony 500 kg

- Wymiary (dł. X szer.): ok. 1115x630 mm
- Waga (bez płyty): ok. 65 kg
- Wysokość robocza od ok. 700 do 1000 mm
- Kompatybilny tylko z określonymi blatami (specjalne punkty mocowania w blacie)
- Maksymalna ładowność: Rama podstawowa (bez płyty) 500 kg



Globalna organizacja robocza	Powierzchnia robocza	Charakterystyka Powierzchnia robocza	MS (d)	G			
1200 x 800 mm	16	750 N BAR	12 mm	177 kg	11.963 PLN	2-HT161025.P	•
1500 x 1000 mm	16	750 N BAR	12 mm	231 kg	14.465 PLN	2-HT161035.P	•
1200 x 800 mm	16	X8.7 N BAR	12 mm	153 kg	9.915 PLN	2-HT164004.X7	•
1500 x 1000 mm	16	X8.7 N BAR	12 mm	200 kg	11.929 PLN	2-HT164014.X7	•

Mobilny stół podnoszony 1000 kg

- Wymiary (dł. X szer.): ok. 1490x990 mm
- Waga (bez płyty): ok. 200 kg
- Wysokość robocza od ok. 700 do 1000 mm
- Mocowanie poprzez otwory
- Maksymalna ładowność: Rama podstawowa (bez płyty) 1000 kg



Globalna organizacja robocza	Powierzchnia robocza	Charakterystyka Powierzchnia robocza	MS (d)	G			
1500 x 1000 mm	16	750 N BAR	12 mm	366 kg	16.470 PLN	2-HS161035.P	•
1500 x 1000 mm	16	X8.7 N BAR	12 mm	335 kg	13.934 PLN	2-HS164014.X7	•
2000 x 1000 mm	16	X8.7 N BAR	12 mm	379 kg	15.695 PLN	2-HS164044.X7	•
1500 x 1000 mm	16	750 N BAR	12 mm	405 kg	17.915 PLN	2-HS160035.P	•

Mobilny stół podnoszony 1200 kg

- Wymiary (dł. X szer.): ok. 1490x990 mm
- Waga (bez płyty): ok. 210 kg
- Wysokość robocza od ok. 700 do 1000 mm
- Maksymalna ładowność: Rama podstawowa (bez płyty) 1200 kg



Globalna organizacja robocza	Powierzchnia robocza	Charakterystyka Powierzchnia robocza	MS (d)	G			
1500 x 1000 mm	16	X8.7 N BAR	12 mm	413 kg	23.116 PLN	2-HS160035.X7D	•

Rekomendacja produktu



Zestaw uzupełniający, nośność 1700 kg

Drugi cylinder podnoszący o nośności 1700 kg (minus płyta), Kompatybilny tylko z mobilnym stołem podnoszącym 1200 kg, W komplecie dostarczamy: 1x siłownik podnoszący, 1x pedał nożny, materiał mocujący

16 22 28

	G	
2-HS009921	4 kg	2.062 PLN •

Więcej informacji i akcesoriów do tych produktów znajdziesz w Internecie.
www.siegmund.com/F-lifting

Stół warsztatowy Siegmund z regulacją wysokości z płytą stalową

- Rama podstawy wykonana z profili aluminiowych
- Wysokość regulowana, Wysokość robocza 800-975 mm
- Płyta z otworami: Wysokiej jakości stal S355J2+N + Azotowanie plazmowe
- Średnica otworów Ø 16 mm, Siatka prosta otworów 50x50 mm
- Maksymalna ładowność: 250 kg
- Do mocowania: Trzpień szybko mocujący 160511



	Charakterystyka Powierzchnia robocza	L (a)	B (b)	MS (d)	G	
2-WS161208	16 AL 750 N BAR	1200 mm	800 mm	12 mm	100 kg	4.321 PLN •
2-WS161510	16 AL 750 N BAR	1500 mm	1000 mm	12 mm	148 kg	5.986 PLN •
2-WS161607	16 AL 750 N BAR	1600 mm	700 mm	12 mm	116 kg	5.876 PLN •
2-WS162010	16 AL 750 N BAR	2000 mm	1000 mm	12 mm	194 kg	8.426 PLN •



Stoły warsztatowe z blachą stalową 1500x1000 mm i 2000x1000 mm są kompatybilne z naszymi nadstawkami do płyt perforowanych. (Nr art. 164050.Set, 164055.Set, 164051.Set)



Więcej informacji oraz wersji produktów:



[www.siegmund.com/
F-workbench-steel](http://www.siegmund.com/F-workbench-steel)

Stół warsztatowy Siegmund z płytą stalową

- Rama podstawy wykonana z profili aluminiowych
- Wysokość robocza 900 mm
- Płyta z otworami: Wysokiej jakości stal S355J2+N + Azotowanie plazmowe
- Średnica otworów Ø 16 mm, Siatka prosta otworów 50x50 mm
- Maksymalna ładowność: 250 kg
- Do mocowania: Trzpień szybko mocujący 160511



	Charakterystyka Powierzchnia robocza	L (a)	B (b)	MS (d)	G	
2-WS161208.L	16 AL 750 N BAR	1200 mm	800 mm	12 mm	98 kg	3.771 PLN •
2-WS161510.L	16 AL 750 N BAR	1500 mm	1000 mm	12 mm	146 kg	5.426 PLN •
2-WS161607.L	16 AL 750 N BAR	1600 mm	700 mm	12 mm	114 kg	5.316 PLN •
2-WS162010.L	16 AL 750 N BAR	2000 mm	1000 mm	12 mm	193 kg	7.871 PLN •



160511



Stół warsztatowy Siegmund z regulacją wysokości z aluminiowym profilem stołowym

- Rama podstawy wykonana z profili aluminiowych
- Wysokość regulowana, Wysokość robocza 800-975 mm
- Powierzchnia wykonana z profili aluminiowych
- Średnica otworów Ø 16 mm, rozstaw otworów 50 mm
- Rowek Hexagon HX8, Odległość rowków Hexagon 50 mm
- Maksymalna ładowność: 250 kg
- Do mocowania: Śruba dociskowa ręczna 160514 / Trzpień zaciskowy 160590
- Podczas mocowania elementów aluminiowych trzpienie należy dokręcać tylko ręcznie.



	Charakterystyka Powierzchnia robocza	L (a)	B (b)	MS (d)	G	
2-WA161207		1200 mm	700 mm	24 mm	39 kg	3.684 PLN •
2-WA161208		1200 mm	800 mm	24 mm	42 kg	3.809 PLN •
2-WA161210		1200 mm	1000 mm	24 mm	50 kg	4.431 PLN •
2-WA161607		1600 mm	700 mm	24 mm	48 kg	4.488 PLN •
2-WA161608		1600 mm	800 mm	24 mm	50 kg	4.804 PLN •
2-WA161610		1600 mm	1000 mm	24 mm	61 kg	5.431 PLN •
2-WA162007		2000 mm	700 mm	24 mm	57 kg	5.307 PLN •
2-WA162008		2000 mm	800 mm	24 mm	62 kg	5.689 PLN •
2-WA162010		2000 mm	1000 mm	24 mm	75 kg	6.445 PLN •

Rozszerzenie do stołu warsztatowego z możliwością regulacji wysokości



Rozszerzenie 400 do stołu warsztatowego z możliwością regulacji wysokości

do stołu warsztatowego z możliwością regulacji wysokości, przedłużenie powierzchni roboczej o 400 mm, W zestawie materiał do mocowania, Wysokość regulowana (800-975 mm), Zwróć uwagę na szerokość ramy podstawy stołu warsztatowego!



	L (a)	B (b)	H (c)	MS (d)	G	
2-XA160407	400 mm	700 mm	800 mm	24 mm	15 kg	1.445 PLN •
2-XA160408	400 mm	800 mm	800 mm	24 mm	16 kg	1.517 PLN •
2-XA160410	400 mm	1000 mm	800 mm	24 mm	19 kg	1.694 PLN •

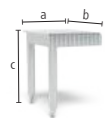

Rozszerzenie 600 do stołu warsztatowego z możliwością regulacji wysokości

do stołu warsztatowego z możliwością regulacji wysokości, przedłużenie powierzchni roboczej o 600 mm, W zestawie materiał do mocowania, Wysokość regulowana (800-975 mm), Zwróć uwagę na szerokość ramy podstawy stołu warsztatowego!



	L (a)	B (b)	H (c)	MS (d)	G	
2-XA160607	600 mm	700 mm	800 mm	24 mm	19 kg	1.857 PLN •
2-XA160608	600 mm	800 mm	800 mm	24 mm	21 kg	1.967 PLN •
2-XA160610	600 mm	1000 mm	800 mm	24 mm	25 kg	2.215 PLN •



Stół warsztatowy Siegmund z aluminiowym profilem stołowym

- Rama podstawy wykonana z profili aluminiowych
- Wysokość robocza 900 mm
- Powierzchnia wykonana z profili aluminiowych
- Średnica otworów Ø 16 mm, rozstaw otworów 50 mm
- Rowek Hexagon HX8, Odległość rowków Hexagon 50 mm
- Maksymalna ładowność: 250 kg
- Do mocowania: Śruba dociskowa ręczna 160514 / Trzpień zaciskowy 160590
- Podczas mocowania elementów aluminiowych trzpienie należy dokręcać tylko ręcznie.



	Charakterystyka Powierzchnia robocza	L (a)	B (b)	MS (d)	G	
2-WA161207.L		1200 mm	700 mm	24 mm	36 kg	3.306 PLN •
2-WA161208.L		1200 mm	800 mm	24 mm	39 kg	3.555 PLN •
2-WA161210.L		1200 mm	1000 mm	24 mm	48 kg	4.053 PLN •
2-WA161607.L		1600 mm	700 mm	24 mm	46 kg	4.110 PLN •
2-WA161608.L		1600 mm	800 mm	24 mm	49 kg	4.426 PLN •
2-WA161610.L		1600 mm	1000 mm	24 mm	60 kg	5.053 PLN •
2-WA162007.L		2000 mm	700 mm	24 mm	55 kg	4.924 PLN •
2-WA162008.L		2000 mm	800 mm	24 mm	60 kg	5.307 PLN •
2-WA162010.L		2000 mm	1000 mm	24 mm	73 kg	6.067 PLN •

Rozszerzenie do stołu warsztatowego



Rozszerzenie 400 do stołu warsztatowego

do stołu warsztatowego bez regulacji wysokości, przedłużenie powierzchni roboczej o 400 mm, W zestawie materiał do mocowania, Zwróć uwagę na szerokość ramy podstawy stołu warsztatowego!



	L (a)	B (b)	H (c)	MS (d)	G	
2-XA160407.L	400 mm	700 mm	900 mm	24 mm	14 kg	1.235 PLN •
2-XA160408.L	400 mm	800 mm	900 mm	24 mm	15 kg	1.311 PLN •
2-XA160410.L	400 mm	1000 mm	900 mm	24 mm	18 kg	1.488 PLN •



Rozszerzenie 600 do stołu warsztatowego

do stołu warsztatowego bez regulacji wysokości, przedłużenie powierzchni roboczej o 600 mm, W zestawie materiał do mocowania, Zwróć uwagę na szerokość ramy podstawy stołu warsztatowego!



	L (a)	B (b)	H (c)	MS (d)	G	
2-XA160607.L	600 mm	700 mm	900 mm	24 mm	18 kg	1.651 PLN •
2-XA160608.L	600 mm	800 mm	900 mm	24 mm	20 kg	1.761 PLN •
2-XA160610.L	600 mm	1000 mm	900 mm	24 mm	24 kg	2.010 PLN •



Różne bloki przesuwne

Zestaw Blok przesuwny HX8

op. 4 szt., z gwintem, mocowanie narzędzi za pomocą śruby, galwanizowana, wkładanie do otworu podłużnego z boku, antyślizgowe dopasowanie do otworu dzięki kulce sprężynującej



		L (a)	B (b)	H (c)	G	
2-000551	M6	30 mm	15 mm	7 mm	0,08 kg	43 PLN •

Zestaw Blok przesuwny HX8 obracany

op. 4 szt., z gwintem, mocowanie narzędzi za pomocą śruby, galwanizowana, umożliwia umieszczenie w slocie od góry, naprężenia w rowku podczas obracania w kierunku dokręcania śruby, Inne wersje dostępne online: z otworem gwintowanym M5



		L (a)	B (b)	H (c)	G	
2-000552.2	M6	20 mm	15 mm	7 mm	0,04 kg	43 PLN •

Zestaw Blok przesuwny HX8 wkładane

op. 4 szt., z gwintem, mocowanie narzędzi za pomocą śruby, galwanizowana, wkładanie do otworu podłużnego od góry, antyślizgowe dopasowanie do otworu dzięki kulce sprężynującej, Inne wersje dostępne online: z otworem gwintowanym M5



		L (a)	B (b)	H (c)	G	
2-000553.2	M6	30 mm	12 mm	7 mm	0,08 kg	43 PLN •

Tuleje zaciskowe

Zestaw Tuleja mocująca z kołnierzem dla gwintu M6 oksydowany

op. 4 szt., do mocowania narzędzi Siegmund do bloków przesuwnych, do mocowania w otworze podłużnym, w tym śruba M6x20, w tym wkręt samogwintujący z łbem stożkowym M6x30



		H (c)	Ø	G	
2-160546.3		13 mm	23 mm	0,08 kg	139 PLN •

Zestaw Tuleja mocująca z wpuszczoną główką dla gwintu M6 oksydowany

op. 4 szt., do mocowania narzędzi Siegmund do bloków przesuwnych, do mocowania w otworach systemowych, w tym śruba M6x20, w tym wkręt samogwintujący z łbem stożkowym M6x30



		H (c)	Ø	G	
2-160546.4		7 mm	18,50 mm	0,08 kg	91 PLN •

Zestaw Blok przesuwny wkładane + Tuleja mocująca

Zawartość dostawy: 1x 000553.2 Zestaw Blok przesuwny HX8 M6 wkładane (op. 4 szt.), 1x 160546.3 Zestaw Tuleja mocująca z kołnierzem (op. 4 szt.)



		G	
2-160548		0,16 kg	167 PLN •

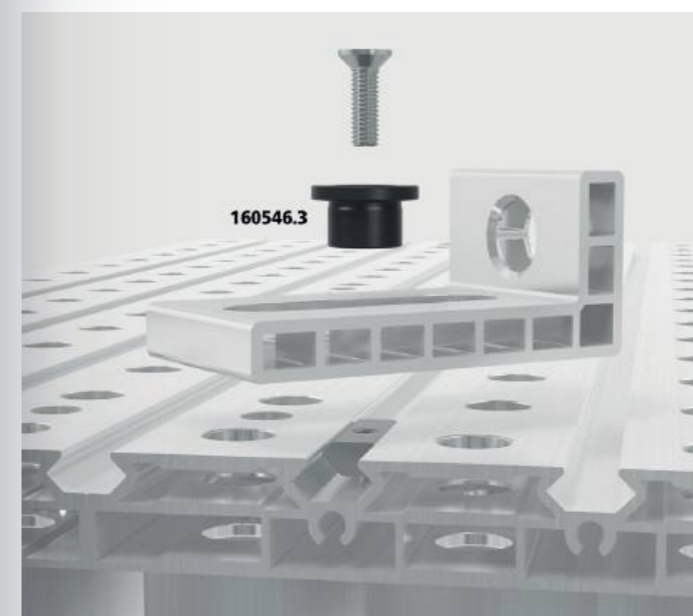
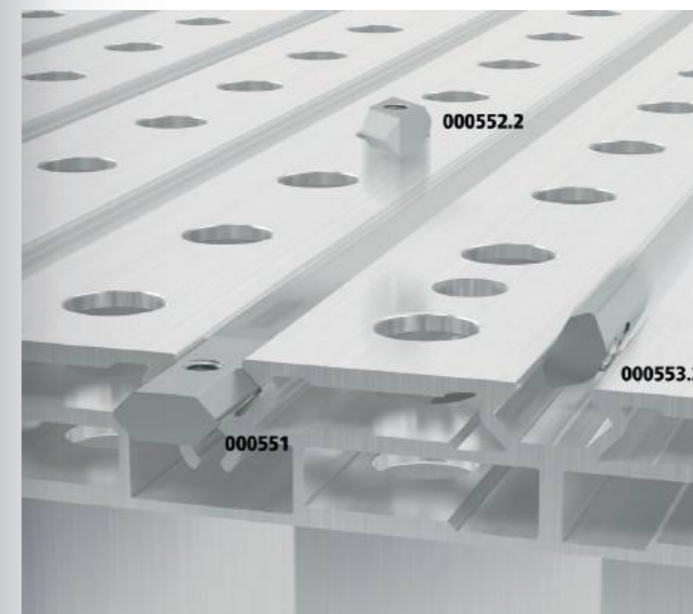

Profile stołowe aluminiowe

Profile stołowe aluminiowe

Średnica otworów Ø 16 mm, rozstaw otworów 50 mm, Rowek Hexagon HX8, Odległość rowków Hexagon 50 mm, profil wewnętrzny, Zwróć uwagę na szerokość ramy podstawy stołu warsztatowego!

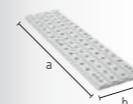

	L (a)	B (b)	MS (d)	G	
2-TP160700	700 mm	200 mm	24 mm	2,85 kg	258 PLN •
2-TP160800	800 mm	200 mm	24 mm	3,30 kg	287 PLN •
2-TP161000	1000 mm	200 mm	24 mm	4,10 kg	364 PLN •

Aluminiowy profil końcowy stołu

Średnica otworów Ø 16 mm, rozstaw otworów 50 mm, Rowek Hexagon HX8, Odległość rowków Hexagon 50 mm, profil zewnętrzny, z sześciokątnym otworem podłużnym na jednym boku, Zwróć uwagę na szerokość ramy podstawy stołu warsztatowego!

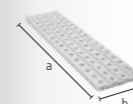

	L (a)	B (b)	MS (d)	G	
2-TA160700	700 mm	200 mm	24 mm	2,90 kg	258 PLN •
2-TA160800	800 mm	200 mm	24 mm	3,35 kg	287 PLN •
2-TA161000	1000 mm	200 mm	24 mm	4,15 kg	364 PLN •



Więcej informacji oraz wersji produktów:



www.siegmund.com/
F-workbench-alu

Sprzęt

Komplet 4 kół do stołu warsztatowego

Na kółku, z hamulcem



16

	TF	G	
2-004100.2	250 kg	2,40 kg	287 PLN •

Wyposażenie z 2 kołami do stołu maszynowego / przedłużenia

Na kółku, z hamulcem



16

	TF	G	
2-004100.3	125 kg	1,20 kg	144 PLN •

Sub Table Box do stołu warsztatowego zawiera 2 Szuflady

Szuflada, 2x Szuflada 160 mm, zamykana, zawiera 2 klucze, długość wysuwu szuflady 500 mm



AL 16

	L (a)	B (b)	H (c)	TF	G	
2-BX000990	623 mm	472 mm	387 mm	100 kg	27 kg	1.555 PLN •

Sub Table Box do stołu warsztatowego zawiera 3 Szuflady

Szuflada, 2x Szuflada 80 mm, 1x Szuflada 160 mm, zamykana, zawiera 2 klucze, długość wysuwu szuflady 500 mm

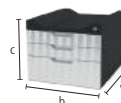

AL 16

	L (a)	B (b)	H (c)	TF	G	
2-BX000990.1	623 mm	472 mm	387 mm	100 kg	30 kg	1.790 PLN •

Uchwyt na narzędzia do stołu warsztatowego

Aluminiowy/-a, można umieścić po lewej i prawej stronie, Uchwyt na zaciski, trzpienie i kątowniki, Zwróć uwagę na szerokość ramy podstawy stołu warsztatowego i materiał, z jakiego wykonana jest powierzchnia robocza!



AL 16

	L (a)	B (b)	H (c)	G		
2-TH160700	700 AL / stalowy	475 mm	55 mm	52 mm	1,10 kg	201 PLN •
2-TH160800	800 AL / stalowy	575 mm	55 mm	52 mm	1,30 kg	230 PLN •
2-TH161000.S	1000 stalowy	675 mm	55 mm	52 mm	1,50 kg	258 PLN •
2-TH161000.A	1000 AL	775 mm	55 mm	52 mm	1,60 kg	292 PLN •

Bok stołu do stołu warsztatowego

Aluminiowy/-a, dodatkowy panel boczny do stołu warsztatowego Siegmond, mocowanie do stołu poprzez sześciokątny rowek, w tym materiał mocujący, Zwróć uwagę na szerokość ramy podstawy stołu warsztatowego i materiał, z jakiego wykonana jest powierzchnia robocza!

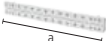

NEW

AL 16

	L (a)	B (b)	H (c)	G		
2-SW160700	700 AL / stalowy	38 mm	700 mm	85 mm	1,60 kg	191 PLN •
2-SW160800	800 AL / stalowy	38 mm	800 mm	85 mm	1,80 kg	211 PLN •
2-SW161000	1000 AL	38 mm	1000 mm	85 mm	2,30 kg	244 PLN •



Stół maszynowy do stołu warsztatowego

Stół maszynowy 400 do stołu warsztatowego

kompatybilny z ramą stołu warsztatowego z regulacją wysokości i bez regulacji, Wysokość regulowana (625-900 mm), W zestawie materiał do mocowania, Zwróć uwagę na szerokość ramy podstawy stołu warsztatowego i materiał, z jakiego wykonana jest powierzchnia robocza!



AL 16

	L (a)	B (b)	H (c)	TF	G		
2-MT160407	700 AL / stalowy	400 mm	700 mm	625 mm	75 kg	10 kg	1.235 PLN •
2-MT160408	800 AL / stalowy	400 mm	800 mm	625 mm	75 kg	11 kg	1.297 PLN •
2-MT160410.S	1000 stalowy	400 mm	1000 mm	625 mm	75 kg	11 kg	1.450 PLN •
2-MT160410.A	1000 AL	400 mm	1000 mm	625 mm	75 kg	12 kg	1.459 PLN •

Stół maszynowy 600 do stołu warsztatowego

kompatybilny z ramą stołu warsztatowego z regulacją wysokości i bez regulacji, Wysokość regulowana (625-900 mm), W zestawie materiał do mocowania, Zwróć uwagę na szerokość ramy podstawy stołu warsztatowego i materiał, z jakiego wykonana jest powierzchnia robocza!



AL 16

	L (a)	B (b)	H (c)	TF	G		
2-MT160607	700 AL / stalowy	600 mm	700 mm	625 mm	75 kg	11 kg	1.354 PLN •
2-MT160608	800 AL / stalowy	600 mm	800 mm	625 mm	75 kg	12 kg	1.421 PLN •
2-MT160610.S	1000 stalowy	600 mm	1000 mm	625 mm	75 kg	12 kg	1.574 PLN •
2-MT160610.A	1000 AL	600 mm	1000 mm	625 mm	75 kg	13 kg	1.584 PLN •



Kątownik montażowy i blokujący

Zestaw Stoper acentryczny Ø 65x12

Zawartość dostawy: 4x Stoper acentryczny 160404.A, 4x Śruba stożkowa M6x20, 4x Śruby samogwintujące M6x30, 4x Blok przesuwny HX8-30 S M6, nieskończone skręcanie



NEW

AL 16

	H (c)	Ø	G	
2-160404.A.Set	12 mm	65 mm	0,30 kg	187 PLN •

Kątownik montażowy i blokujący 90 X Aluminiowy/-a

z otworem podłużnym

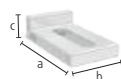

AL 16

	L (a)	B (b)	H (c)	G	
2-160108.A	90 mm	50 mm	25 mm	0,07 kg	53 PLN •

Kątownik montażowy i blokujący 90 SL Aluminiowy/-a

połączenie otworu systemowego i otworu podłużnego

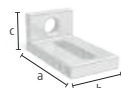

AL 16

	L (a)	B (b)	H (c)	G	
2-160109.A	90 mm	50 mm	40 mm	0,08 kg	62 PLN •

Kątownik montażowy i blokujący 95 L Aluminiowy/-a

połączenie otworu systemowego i otworu podłużnego, zwiększona stabilność dzięki rozpórkom



AL 16

	L (a)	B (b)	H (c)	G	
2-160117.A	95 mm	50 mm	95 mm	0,13 kg	115 PLN •

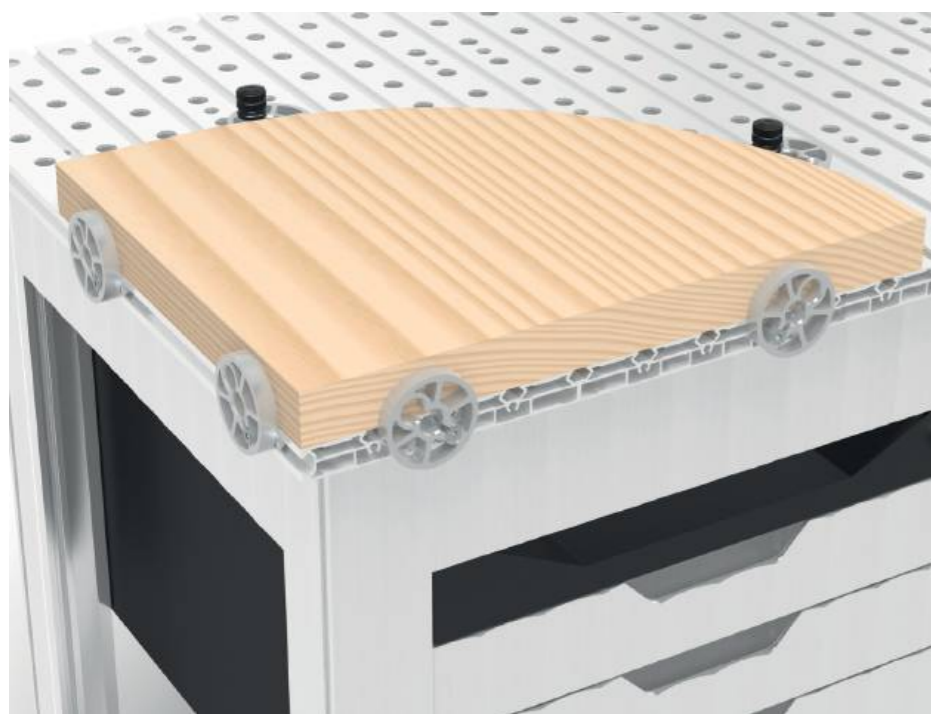

Więcej informacji oraz wersji produktów:



www.siegmond.com/
F-workbench



Trzpienie

Śruba dociskowa ręczna bez gniazda oksydowany

zalecany do mocowania profili aluminiowych, bez O-ringa, dokręcić części aluminiowe tylko ręcznie, NIE WOLNO ich używać do łączenia stołów i bloków typu U-shape

NEW

B 16



	L (a)	SK	ZK	G		
2-160514	podwójny	53 mm	30 kN	5 kN	0,10 kg	120 PLN •

Trzpień zaciskowy oksydowany

160590: Zakres zacisku ok. 22-26 mm, 160590.3: Zakres zacisku ok. 34-38 mm, 160590.4: Zakres zacisku ok. 46-50 mm, zalecany do mocowania profili aluminiowych, NIE WOLNO ich używać do łączenia stołów i bloków typu U-shape

B 16



	L (a)	SK	ZK1	ZK	AM1	AM	G		
2-160590	podwójny	55 mm	50 kN	2 kN	4 kN	10 Nm	10 Nm	0,11 kg	211 PLN •

Trzpień szybkomocujący bez gniazda oksydowany

bez O-ringa, NIE WOLNO ich używać do łączenia stołów i bloków typu U-shape

B 16



	L (a)	SK	ZK	AM1	AM	G		
2-160511	podwójny	53 mm	55 kN	10 kN	2,50 Nm	10 Nm	0,08 kg	172 PLN •

Zaciski śrubowe

Zacisk na rurze do stołu warsztatowego oksydowany

wymienne przyzmy, Wrzeciono o średnicy kuli 8 mm, Gwint trapezowy wrzeciona 12x4 mm, mocowanie pod kątem +/- 42°, zwłaszcza do powierzchni z profili aluminiowych, mocowanie za pomocą pierścienia regulacyjnego, Dostępny od 01.11.2024

NEW

B 16



	L (a)	B (b)	G	
2-160603	275 mm	115 mm	0,70 kg	167 PLN •

Zacisk śrubowy Basic do stołu warsztatowego azotowana

Pręt pionowy jest utwardzony, Listwa pozioma lakierowana/malowana proszkowo, wymienne przyzmy, Wrzeciono o średnicy kuli 8 mm, Gwint trapezowy wrzeciona 12x4 mm, zwłaszcza do powierzchni z profili aluminiowych

BAR N 16



	B (b)	H (c)	G	
2-160621	110 mm	185 mm	0,65 kg	120 PLN •

WYJĄTKOWA OFERTA



reddot winner 2024



1x WS161208



4x 160621



8x 160511

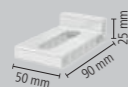

4x 160108.A

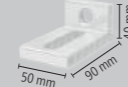

4x 160109.A



Stół warsztatowy Siegmund z regulacją wysokości z płytą stalową 1200x800 mm z akcesoriami

- Rama podstawy wykonana z profili aluminiowych
- Wysokość regulowana, Wysokość robocza 800-975 mm
- Płyta z otworami: Wysokiej jakości stal S355J2+N + Azotowanie plazmowe
- Średnica otworów \varnothing 16 mm, Siatka prosta otworów 50x50 mm
- Maksymalna ładowność: 250 kg
- Zalecane są trzpienie szybkoocucujące bez podwójnego rowka

4.417 PLN

Zamiast 6.637 PLN

2-WS161208.1



Stół warsztatowy Siegmund z regulacją wysokości z płytą stalową 1500x1000 mm z akcesoriami

- Rama podstawy wykonana z profili aluminiowych
- Wysokość regulowana, Wysokość robocza 800-975 mm
- Płyta z otworami: Wysokiej jakości stal S355J2+N + Azotowanie plazmowe
- Średnica otworów \varnothing 16 mm, Siatka prosta otworów 50x50 mm
- Maksymalna ładowność: 250 kg
- Zalecane są trzpienie szybkoocucujące bez podwójnego rowka

6.163 PLN

Zamiast 8.302 PLN

2-WS161510.1

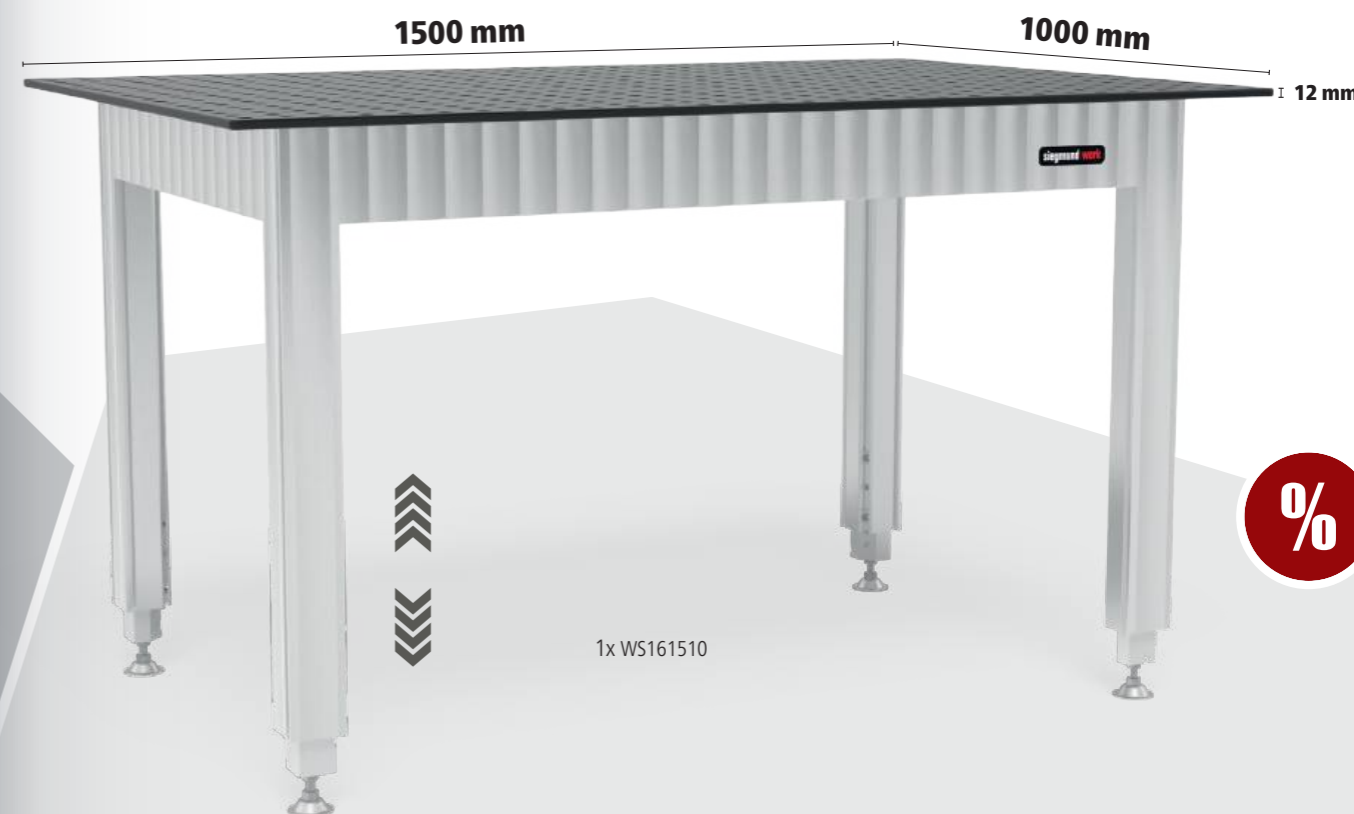

1x WS161510



4x 160621



8x 160511

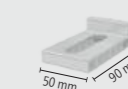

4x 160108.A

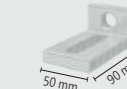

4x 160109.A

WYJĄTKOWA OFERTA



Większa elastyczność dzięki
aluminiowym profilom stołowym



1x WA161208.L



4x 160621



8x 160590

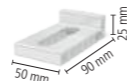

4x 160108.A

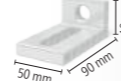

4x 160109.A

16 AL

Stół warsztatowy Siegmund z aluminiowym profilem stołowym 1200x800 mm z akcesoriami

- Rama podstawy wykonana z profili aluminiowych
- Wysokość robocza 900 mm
- Powierzchnia wykonana z profili aluminiowych
- Średnica otworów \varnothing 16 mm, Siatka otworów 50 mm
- Rowek Hexagon HX8, Odległość rowków Hexagon 50 mm
- Maksymalna ładowność: 250 kg
- Zalecane są trzpienie mocujące powierzchniowe
- Podczas mocowania elementów aluminiowych trzpienie należy dokręcać tylko ręcznie.

4.010 PLN

Zamiast 6.197 PLN

2-WA161208.L.1



16 AL

Stół warsztatowy Siegmund z aluminiowym profilem stołowym 2000x1000 mm z akcesoriami

- Rama podstawy wykonana z profili aluminiowych
- Wysokość robocza 900 mm
- Powierzchnia wykonana z profili aluminiowych
- Średnica otworów \varnothing 16 mm, Siatka otworów 50 mm
- Rowek Hexagon HX8, Odległość rowków Hexagon 50 mm
- Maksymalna ładowność: 250 kg
- Zalecane są trzpienie mocujące powierzchniowe
- Podczas mocowania elementów aluminiowych trzpienie należy dokręcać tylko ręcznie.

6.522 PLN

Zamiast 8.690 PLN

2-WA162010.L.1

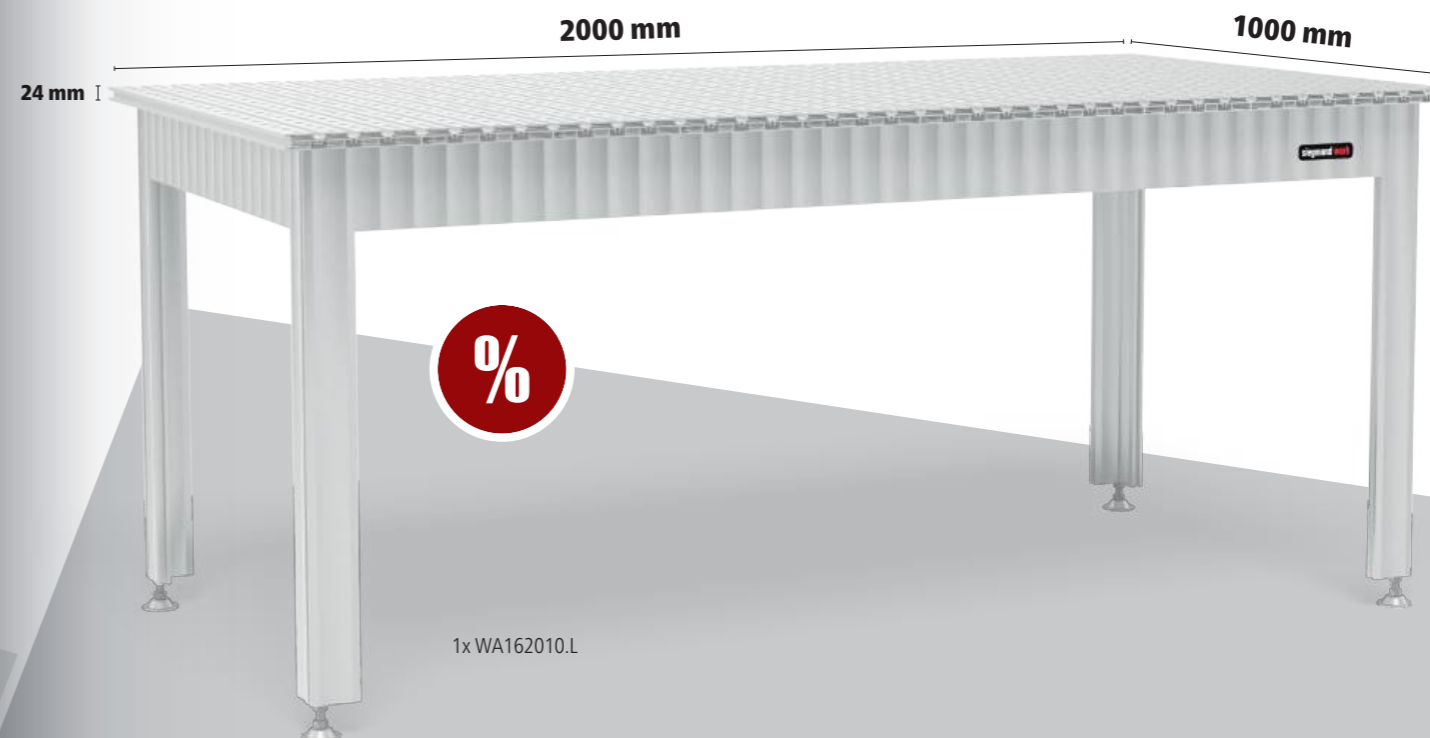

1x WA162010.L



4x 160621



8x 160590

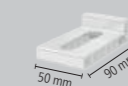

4x 160108.A



4x 160109.A

OFERTA JUBILEUSZOWA

16 AL

Stół warsztatowy Siegmund z aluminiowym profilem stołowym 1200x700 mm z akcesoriami

- Rama podstawy wykonana z profili aluminiowych
- Wysokość robocza 900 mm
- Powierzchnia wykonana z profili aluminiowych, anodowane na kolor czarny
- bardzo stabilne aluminiowe profile stołowe
- Średnica otworów \varnothing 16 mm, Siatka otworów 50 mm
- Rowek Hexagon HX8, Odległość rowków Hexagon 50 mm
- Maksymalna ładowność: 250 kg
- Zalecane są trzpienie mocujące powierzchniowe

Oferta jednorazowa jubileuszowa %

2.617 PLN

Zamiast 4.244 PLN

2-WA161207.LX.1



Wyjątkowa oferta!
Tylko 200 sztuk w takiej cenie!
Max. 2 sztuki dla klienta.

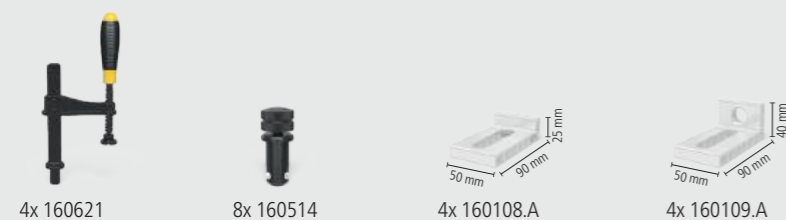

Aluminiowe profile stołowe: do wszystkich prac montażowych i wszystkich materiałów



Siegmond Workstation 0806

- Przestrzeń 600 mm na szuflady
- w tym płyta z otworami systemowymi 800x600 mm
- Stal narzędziowa X8.7, azotowanie plazmowe, powlekanie BAR
- Grubość materiału ok. 12 mm
- Średnica otworów Ø 16 mm
- Siatka prosta otworów 50x50 mm
- Maksymalne obciążenie: płyta podstawowa 400 kg (bez płyty)



%



Siegmond Workstation 0806

Jako mała stacja robocza do przygotowywania pracy lub jako stół do rozszerzenia Workstation 1208., Zawartość dostawy: 1x 004902 Siegmond Workstation 0806 Rama podstawowa, 1x 164009.X7 Płyta z otworami



	L (a)	B (b)	H (c)	G	Oferta specjalna - cena
2-164900	800 mm	650 mm	850 mm	61 kg	3.905 PLN
Zamiast 3.995 PLN					

%



Siegmond Workstation 0806 zawiera Szuflada

Jako mała stacja robocza do przygotowywania pracy lub jako stół do rozszerzenia Workstation 1208., Zawartość dostawy: 1x 004902 Siegmond Workstation 0806 Rama podstawowa, 1x 164009.X7 Płyta z otworami, 1x 004225.WS Szuflada 120 mm



	L (a)	B (b)	H (c)	G	Oferta specjalna - cena
2-164903	800 mm	650 mm	850 mm	70 kg	4.407 PLN
Zamiast 4.421 PLN					

%



Siegmond Workstation 0806 zamknięty zawiera 3 Szuflady

Jako mała stacja robocza do przygotowywania pracy lub jako stół do rozszerzenia Workstation 1208., Zawartość dostawy: 1x 004902 Siegmond Workstation 0806 Rama podstawowa, 1x 164009.X7 Płyta z otworami, 2x 004230 Szuflada 180 mm, 1x 004235 Szuflada 240 mm, 1x 004920 Zestaw ścianek bocznych



	L (a)	B (b)	H (c)	G	Oferta specjalna - cena
2-164907	800 mm	650 mm	850 mm	96 kg	5.775 PLN
Zamiast 5.890 PLN					

plus koszty pakowania / Wysyłka

Rekomendacja produktu

%



Zestaw narzędzi A

2x 160620 Zacisk, 6x 160511 Trzpień, 4x 160412 Stoper, 1x 160852 Klucz sześciokątny

16

	G	Oferta specjalna - cena
2-167320	2,70 kg	1.349 PLN
Zamiast 1.742 PLN		

%



Zestaw narzędzi B

4x 160620 Zacisk, 8x 160511 Trzpień, 6x 160412 Stoper, 2x 160108.N Kątownik, 1x 160852 Klucz sześciokątny, 1x 164310 Imadło zawiera Zestaw osłon szczęk imadła

16

	G	Oferta specjalna - cena
2-167340.1	15,60 kg	2.852 PLN
Zamiast 4.393 PLN		

%



Zestaw narzędzi C

6x 160620 Zacisk, 10x 160511 Trzpień, 8x 160412 Stoper, 2x 160108.N Kątownik, 2x 164050 Przedłużenie do płyt perforowanych, 2x 160528 Trzpień wpuszczany, 1x 160852 Klucz sześciokątny, 1x 164310 Imadło zawiera Zestaw osłon szczęk imadła

16

	G	Oferta specjalna - cena
2-167360	21,80 kg	4.173 PLN
Zamiast 5.962 PLN		

Siegmond Workstation 0806 – Konfiguracja



Siegmond Workstation 0806 Rama podstawowa

Przestrzeń 600 mm na szuflady, zawiera instrukcję do samodzielnego montażu, Płyty z otworami systemowymi dostępne online

16

	L (a)	B (b)	H (c)	TF	G	
2-004902	630 mm	530 mm	838 mm	400 kg	16,90 kg	2.101 PLN



Zestaw ścianek bocznych dla Workstation 0806

Moduły do zamykania boków i tyłu, zamykana, Wymagany 1x zestaw ścian bocznych na każdą stronę, Kompatybilny z: Szuflady 004220, 004225, 004230, 004235

16

	L (a)	B (b)	H (c)	G	
2-004920	527 mm	604 mm	604 mm	13 kg	756 PLN

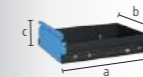

Szuflada z szyną i mocowaniem dla Workstation 0806 / 1208

lakierowana proszkowo, rozbudowa możliwa w dowolnym momencie, do stacji roboczej 0806 / 1208 bez ścian bocznych, Wspornik jest potrzebny, gdy nie ma ścian

16 22 28

	L (a)	B (b)	H (c)	TF	G	
2-004220.WS	590 mm	400 mm	60 mm	50 kg	7,50 kg	378 PLN
2-004225.WS	590 mm	400 mm	120 mm	50 kg	9 kg	426 PLN
2-004230.WS	590 mm	400 mm	180 mm	50 kg	9,50 kg	474 PLN
2-004235.WS	590 mm	400 mm	240 mm	50 kg	10 kg	522 PLN



Ścianka narzędziowa z półką dla Workstation 0806 / 1208

lakierowana proszkowo, można umieścić po obu stronach

16 22 28

	TF	G	
2-004025.1	30 kg	6,50 kg	421 PLN

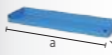

Półka dla Workstation 0806 / 1208 / 1212

lakierowana proszkowo, można umieścić po obu stronach

16 22 28

	L (a)	B (b)	H (c)	TF	G	
2-004620	482 mm	144 mm	40 mm	10 kg	1,65 kg	67 PLN

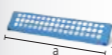

Uchwyt na trzpień i przymę dla Workstation 0806 / 1208 / 1212

lakierowana proszkowo, można umieścić po obu stronach

16

	L (a)	B (b)	H (c)	G	
2-164635	482 mm	20 mm	99 mm	0,80 kg	72 PLN



Uchwyt na zacisk dla Workstation 0806 / 1208

lakierowana proszkowo, można umieścić po obu stronach

16

	L (a)	B (b)	H (c)	G	
2-164030	580 mm	46 mm	39 mm	0,83 kg	67 PLN



Więcej informacji i akcesoriów do tych produktów znajdziesz w Internecie.



www.siegmond.com/
F-workstation

Siegmond Workstation 1208

- z lewej i prawej strony 600 mm miejsca na szuflady
- w tym płyta z otworami systemowymi 1200x800 mm
- Stal narzędziowa X8.7, azotowanie plazmowe, powlekanie BAR
- Grubość materiału ok. 12 mm
- Średnica otworów Ø 16 mm
- Siatka prosta otworów 50x50 mm
- Maksymalne obciążenie: płyta podstawowa 1000 kg (bez płyty) / Kółko 400 kg (bez płyty)



Siegmond Workstation 1208		Zawartość dostawy: 1x 004002.1 Siegmond Workstation 1208 Rama podstawowa, 1x 164004.X7 Płyta z otworami		Oferta specjalna - cena	
L (a)	B (b)	H (c)	G		
2-164400	1200 mm	800 mm	850 mm	120 kg	5.622 PLN
Zamiast 5.728 PLN					

Siegmond Workstation 1208 zawiera półki		Zawartość dostawy: 1x 004002.1 Siegmond Workstation 1208 Rama podstawowa, 1x 164004.X7 Płyta z otworami, 1x 164030 Uchwyt na zacisk, 1x 004620 Półka, 1x 164635 Uchwyt na trzpień i pryzmę, 1x 004025.1 Ścianka narzędziowa z półką		Oferta specjalna - cena	
L (a)	B (b)	H (c)	G		
2-164401	1200 mm	800 mm	850 mm	130 kg	6.211 PLN
Zamiast 6.354 PLN					

Siegmond Workstation 1208 w połowie zamknięty zawiera 3 Szuflady		Zawartość dostawy: 1x 004002.1 Siegmond Workstation 1208 Rama podstawowa, 1x 164004.X7 Płyta z otworami, 2x 004230 Szuflada 180 mm, 1x 004235 Szuflada 240 mm, 1x 004120 Zestaw ścianek bocznych		Oferta specjalna - cena	
L (a)	B (b)	H (c)	G		
2-164407	1200 mm	800 mm	850 mm	153 kg	7.498 PLN
Zamiast 7.623 PLN					

Siegmond Workstation 1208 zamknięty zawiera 6 Szuflady		Zawartość dostawy: 1x 004002.1 Siegmond Workstation 1208 Rama podstawowa, 1x 164004.X7 Płyta z otworami, 4x 004230 Szuflada 180 mm, 2x 004235 Szuflada 240 mm, 2x 004120 Zestaw ścianek bocznych		Oferta specjalna - cena	
L (a)	B (b)	H (c)	G		
2-164409	1200 mm	800 mm	850 mm	185 kg	9.369 PLN
Zamiast 9.517 PLN					

plus koszty pakowania / Wysyłka

Rekomendacja produktu

Zestaw Zewnętrzny wspornik oporowy do płyty perforowanej		Zawiera: 1x 164051 Zewnętrzny wspornik oporowy do płyty perforowanej zawiera 2 zestawy śrub, 1x 160528 Trzpień wpuszczany podwójny		Oferta specjalna - cena	
L (a)	L (a1)	B (b)	H (c)	G	
2-164051.Set	282 mm	250 mm	49 mm	112 mm	2,10 kg
Zamiast 368 PLN					

Siegmond Workstation 1208 – Konfiguracja

Siegmond Workstation 1208 Rama podstawowa		lewy / prawy: Przestrzeń 600 mm na szuflady, zawiera instrukcję do samodzielnego montażu, Płyty z otworami systemowymi dostępne online		Oferta specjalna - cena	
L (a)	B (b)	H (c)	TF	G	
2-004002.1	1030 mm	630 mm	838 mm	1000 kg	32 kg
2.522 PLN					

Komplet 4 kół dla Workstation 1208		możliwe łatwe przełączanie między stopą a kółkami		Oferta specjalna - cena	
L (a)	B (b)	H (c)	TF	G	
2-004100.1			400 kg	5,30 kg	
340 PLN					

Zestaw ścianek bocznych dla Workstation 1208		Moduły do zamykania boków i tyłu, zamykana, Wymagany 1x zestaw ścian bocznych na każdą stronę, Kompatybilny z: Szuflady 004220, 004225, 004230, 004235, kompatybilny z modelem Workstation od 11.09.2023		Oferta specjalna - cena	
L (a)	B (b)	H (c)	TF	G	
2-004120	513 mm	604 mm	607 mm	11 kg	
756 PLN					

Szuflada z szyną i mocowaniem dla Workstation 0806 / 1208		lakierowana proszkowo, rozbudowa możliwa w dowolnym momencie, do stacji roboczej 0806 / 1208 bez ścian bocznych, Wspornik jest potrzebny, gdy nie ma ścian		Oferta specjalna - cena	
L (a)	B (b)	H (c)	TF	G	
2-004220.WS	590 mm	400 mm	60 mm	50 kg	7,50 kg
2-004225.WS	590 mm	400 mm	120 mm	50 kg	9 kg
2-004230.WS	590 mm	400 mm	180 mm	50 kg	9,50 kg
2-004235.WS	590 mm	400 mm	240 mm	50 kg	10 kg
378 PLN					
426 PLN					
474 PLN					
522 PLN					

Ścianka narzędziowa z półką dla Workstation 0806 / 1208		lakierowana proszkowo, można umieścić po obu stronach		Oferta specjalna - cena	
L (a)	B (b)	H (c)	TF	G	
2-004025.1			30 kg	6,50 kg	
421 PLN					

Półka dla Workstation 0806 / 1208 / 1212		lakierowana proszkowo, można umieścić po obu stronach		Oferta specjalna - cena	
L (a)	B (b)	H (c)	TF	G	
2-004620	482 mm	144 mm	40 mm	10 kg	1,65 kg
67 PLN					

Uchwyt na trzpień i pryzmę dla Workstation 0806 / 1208 / 1212		lakierowana proszkowo, można umieścić po obu stronach		Oferta specjalna - cena	
L (a)	B (b)	H (c)	TF	G	
2-164635	482 mm	20 mm	99 mm	0,80 kg	
72 PLN					

Uchwyt na zacisk dla Workstation 0806 / 1208		lakierowana proszkowo, można umieścić po obu stronach		Oferta specjalna - cena	
L (a)	B (b)	H (c)	TF	G	
2-164030	580 mm	46 mm	39 mm	0,83 kg	
67 PLN					



Więcej informacji i akcesoriów do tych produktów znajdziesz w Internecie.



www.siegmond.com/
F-workstation

Siegmond Workstation 1212

- z lewej i prawej strony 600 mm miejsca na szuflady
- w tym płyta z otworami systemowymi 1200x1200 mm
- Stal narzędziowa X8.7, azotowanie plazmowe, powlekanie BAR
- Grubość materiału ok. 12 mm
- Średnica otworów Ø 16 mm
- Siatka prosta otworów 50x50 mm
- Maksymalne obciążenie: płyta podstawowa 1000 kg (bez płyty) / Kółko 400 kg (bez płyty)



Siegmond Workstation 1212
Zawartość dostawy: 1x 004602 Siegmond Workstation 1212 Rama podstawowa, 1x 164034.1.X7 Płyta z otworami



	L (a)	B (b)	H (c)	G	Oferta specjalna - cena
2-164600	1200 mm	1200 mm	850 mm	175 kg	7.369 PLN

Zamiast 7.460 PLN

Siegmond Workstation 1212 zawiera półki
Zawartość dostawy: 1x 004602 Siegmond Workstation 1212 Rama podstawowa, 1x 164034.1.X7 Płyta z otworami, 1x 164630 Uchwyt na zacisk, 1x 004620 Półka, 1x 164635 Uchwyt na trzpień i pryzmę, 1x 004625 Ścianka narzędziowa z półką



	L (a)	B (b)	H (c)	G	Oferta specjalna - cena
2-164601	1200 mm	1200 mm	850 mm	188 kg	7.996 PLN

Zamiast 8.130 PLN

Siegmond Workstation 1212 w połowie zamknięty zawiera 3 Szuflady
Zawartość dostawy: 1x 004602 Siegmond Workstation 1212 Rama podstawowa, 1x 164034.1.X7 Płyta z otworami, 2x 004230 Szuflada 180 mm, 1x 004235 Szuflada 240 mm, 1x 004720 Zestaw ścianek bocznych



	L (a)	B (b)	H (c)	G	Oferta specjalna - cena
2-164607	1200 mm	1200 mm	850 mm	209 kg	9.273 PLN

Zamiast 9.388 PLN

Siegmond Workstation 1212 zamknięty zawiera 6 Szuflady
Zawartość dostawy: 1x 004602 Siegmond Workstation 1212 Rama podstawowa, 1x 164034.1.X7 Płyta z otworami, 4x 004230 Szuflada 180 mm, 2x 004235 Szuflada 240 mm, 2x 004720 Zestaw ścianek bocznych



	L (a)	B (b)	H (c)	G	Oferta specjalna - cena
2-164609	1200 mm	1200 mm	850 mm	243 kg	11.178 PLN

Zamiast 11.317 PLN

plus koszty pakowania / Wysyłka

Rekomendacja produktu

Zestaw Przedłużenie do płyt perforowanych 1 rząd otworów
Zawiera: 1x 164050 Przedłużenie do płyt perforowanych 1 rząd otworów zawiera 2 zestawy śrub, 1x 160528 Trzpień wpuszczany podwójny



	L (a)	L (a1)	B (b)	H (c)	G	Oferta specjalna - cena
2-164050.Set	331 mm	250 mm	49 mm	32,50 mm	2,10 kg	282 PLN

Zamiast 368 PLN

Zestaw Przedłużenie do płyt perforowanych 2 rząd otworów
Zawiera: 1x 164055 Przedłużenie do płyt perforowanych 2 rząd otworów zawiera 4 zestawy śrub, 2x 160528 Trzpień wpuszczany podwójny



	L (a)	L (a1)	B (b)	H (c)	G	Oferta specjalna - cena
2-164055.Set	331 mm	250 mm	99 mm	32,50 mm	3,30 kg	426 PLN

Zamiast 627 PLN

Siegmond Workstation 1212 – Konfiguracja

Siegmond Workstation 1212 Rama podstawowa
lewy / prawy: Przestrzeń 600 mm na szuflady, zawiera instrukcję do samodzielnego montażu, Płyty z otworami systemowymi dostępne online

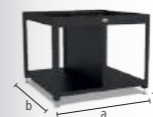

	L (a)	B (b)	H (c)	TF	G	
2-004602	1030 mm	1030 mm	838 mm	1000 kg	43,80 kg	2.570 PLN

Komplet 4 kół dla Workstation 1212
możliwe łatwe przełączanie między stopą a kółkami



	TF	G	
2-004700	400 kg	4,30 kg	373 PLN

Zestaw ścianek bocznych dla Workstation 1212
Moduły do zamykania boków i tyłu, zamykana, Wymagany 1x zestaw ścian bocznych na każdą stronę, Kompatybilny z: Szuflady 004220, 004225, 004230, 004235



	L (a)	B (b)	H (c)	G	
2-004720	513 mm	590 mm	607 mm	12,50 kg	790 PLN

Szuflada z szyną i mocowaniem dla Workstation 1212
lakierowana proszkowo, rozbudowa możliwa w dowolnym momencie, do stacji roboczej 1212 bez ścian bocznych, Wspornik jest potrzebny, gdy nie ma ścian

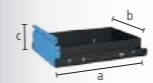

	L (a)	B (b)	H (c)	TF	G	
2-004820.WS	590 mm	400 mm	60 mm	50 kg	8 kg	402 PLN
2-004825.WS	590 mm	400 mm	120 mm	50 kg	9,50 kg	450 PLN
2-004830.WS	590 mm	400 mm	180 mm	50 kg	10 kg	498 PLN
2-004835.WS	590 mm	400 mm	240 mm	50 kg	10,50 kg	545 PLN

Ścianka narzędziowa z półką dla Workstation 1212
lakierowana proszkowo, można umieścić po obu stronach



	TF	G	
2-004625	30 kg	8,80 kg	445 PLN

Półka dla Workstation 0806 / 1208 / 1212
lakierowana proszkowo, można umieścić po obu stronach



	L (a)	B (b)	H (c)	TF	G	
2-004620	482 mm	144 mm	40 mm	10 kg	1,65 kg	67 PLN

Uchwyt na trzpień i pryzmę dla Workstation 0806 / 1208 / 1212
lakierowana proszkowo, można umieścić po obu stronach

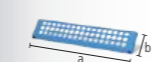

	L (a)	B (b)	H (c)	G	
2-164635	482 mm	20 mm	99 mm	0,80 kg	72 PLN

Uchwyt na zacisk dla Workstation 1212
lakierowana proszkowo, można umieścić po obu stronach



	L (a)	B (b)	H (c)	G	
2-164630	580 mm	46 mm	39 mm	1,50 kg	91 PLN

Stół ośmiokątny 100

mocowanie za pomocą płyty adaptera (nie wchodzi w zakres dostawy), Płyta adaptera dostępna na zamówienie za dopłatą, Rabat: 2 lub więcej sztuk: 5%, 5 lub więcej sztuk: 10%



	L (a)	B (b)	H (c)	MS (d)	Ø	G	
2-920616.P	249 mm	600 mm	100 mm	12 mm	650 mm	98 kg	13.030 PLN ○
2-920816.P	331 mm	800 mm	100 mm	12 mm	866 mm	131 kg	19.212 PLN ○
2-921016.P	414 mm	1000 mm	100 mm	12 mm	1082 mm	171 kg	22.987 PLN ○
2-921216.P	497 mm	1200 mm	100 mm	12 mm	1299 mm	229 kg	28.930 PLN ○

Stół ośmiokątny 50

mocowanie za pomocą płyty adaptera (nie wchodzi w zakres dostawy), Płyta adaptera dostępna na zamówienie za dopłatą, Rabat: 2 lub więcej sztuk: 5%, 5 lub więcej sztuk: 10%



	L (a)	B (b)	H (c)	MS (d)	Ø	G	
2-920616.1.P	249 mm	600 mm	50 mm	12 mm	650 mm	80 kg	11.728 PLN ○
2-920816.1.P	331 mm	800 mm	50 mm	12 mm	866 mm	104 kg	17.293 PLN ○
2-921016.1.P	414 mm	1000 mm	50 mm	12 mm	1082 mm	139 kg	20.686 PLN ○
2-921216.1.P	497 mm	1200 mm	50 mm	12 mm	1299 mm	188 kg	26.035 PLN ○

Płyta ośmiokątna

mocowanie przez otwory za pomocą tulei (160500), Gwint M8 z boku, Rabat: 2 lub więcej sztuk: 5%, 5 lub więcej sztuk: 10%



	L (a)	B (b)	H (c)	MS (d)	Ø	G	
2-950500.P	207 mm	500 mm	12 mm	12 mm	542 mm	54 kg	7.637 PLN ○
2-950600.P	249 mm	600 mm	12 mm	12 mm	650 mm	63 kg	8.484 PLN ○
2-950800.P	331 mm	800 mm	12 mm	12 mm	866 mm	84 kg	12.508 PLN ○
2-951000.P	414 mm	1000 mm	12 mm	12 mm	1083 mm	111 kg	14.958 PLN ○
2-951200.P	497 mm	1200 mm	12 mm	12 mm	1299 mm	157 kg	18.829 PLN ○

Waga = Płyta ośmiokątna + Paleta
Ze względu na specyfikę adaptacji klienta, waga może się zmieniać.
Inne rozmiary stołów są dostępne na życzenie.
Stopki do stołu lub adaptery płytowe do mocowania nie są oferowane standardowo.

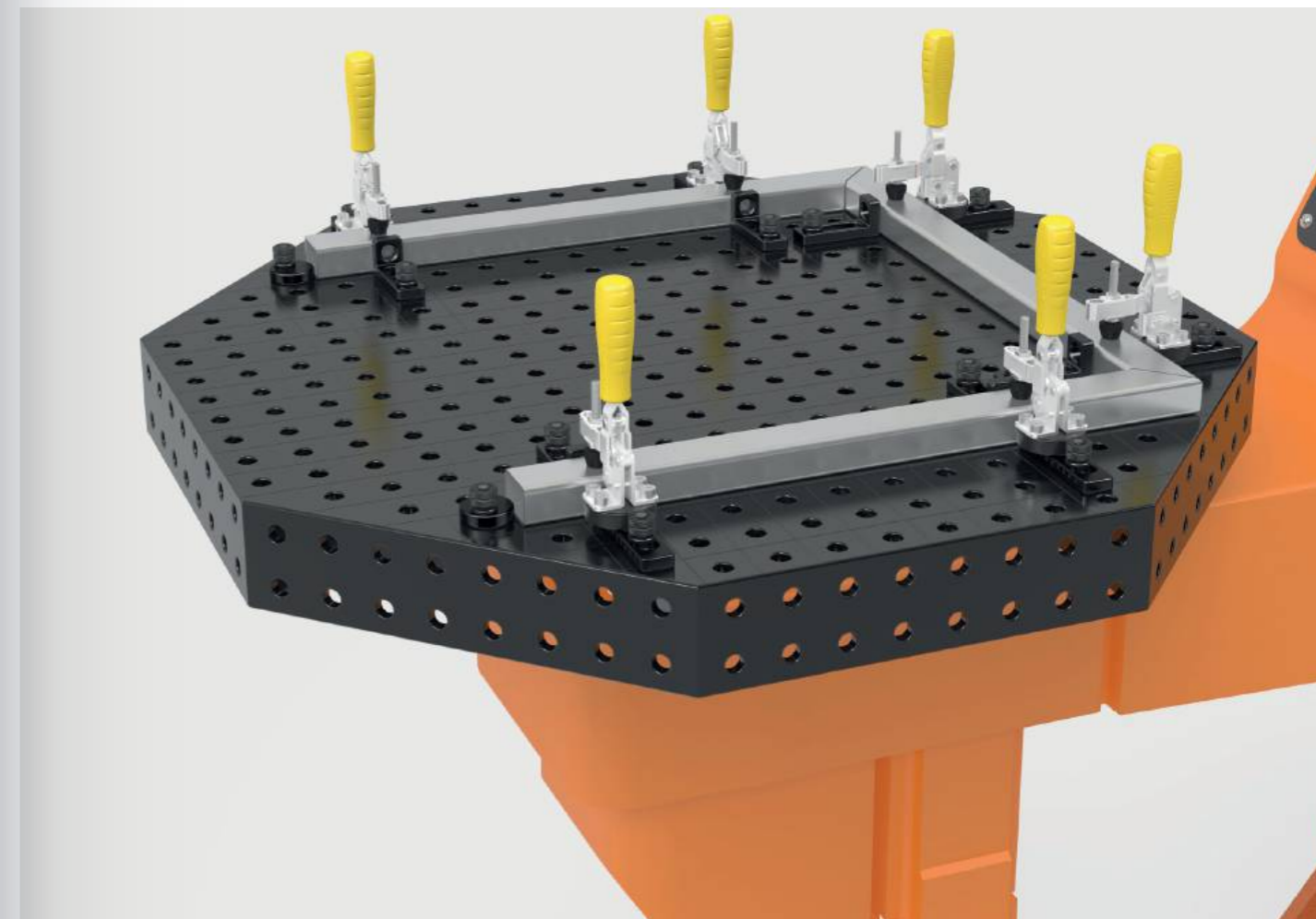
**Płyta adaptera dostępna na zamówienie za dopłatą**

Aby płytę ośmiokątną z powierzchnią boczną połączyć z obrotnikiem, wykorzystuje się adapter płytowy. Za dodatkową opłatą możliwa jest produkcja adaptera ze specjalnym układem otworów w zależności od zapotrzebowania.

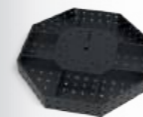
**Dopłata za dostosowanie płyty adaptera**
do stołów ośmiokątnych z płytami bocznymi

16 22 28

0-940000

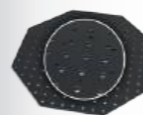
3.129 PLN ○**Dopłata za dopasowanie koła wiertniczego**
do płyt ośmiokątnych

16 22 28

0-940000.1

2.326 PLN ○

Więcej informacji i akcesoriów do tych produktów znajdziesz w Internecie.



www.siegmund.com/
F-octagonal16

Cela spawalnicza 2000

- podwójne drzwi do celi
- Aluminiowe panele kompozytowe po bokach i z tyłu
- Dach wykonany z aluminiowych paneli kompozytowych
- Dach z możliwością podłączenia do wyciągu dymów spawalniczych
- Ścianka działowa do podziału na dwa obszary robocze
- Wysokość zabudowy wewnątrz celi ok. 1300 mm
- Wskaźnik postępu LED na zewnątrz
- Regulacja wysokości celi możliwa jest na zamówienie



Cela spawalnicza 2000 w tym konsola (bez stołu spawalniczego)

1x Cela spawalnicza 2000, 1x Konsola



16 22 28

2-0020.RC

26.748 PLN

Cela spawalnicza 2000 w tym stół specjalny

1x Cela spawalnicza 2000 w tym konsola (0020.RC), 1x Specjalny stół do celi spawalniczej 2000x1000 mm, 100x Zaślepka stalowa (160238.10)



16

2-160020.RC1

39.132 PLN

Cela spawalnicza 2000 w tym stół specjalny i akcesoria

1x Cela spawalnicza 2000 (160020.RC1), 2x Płyta z otworami 950x800 mm (164006.X7), 2x System mocowania (CS160001), 2x System mocowania punktu zerowego (ZP1620), 2x Jednostka pneumatyczna, 1x ST Box, 16x Trzpień (160511), 8x Zacisk pionowy (CS009082)



16

2-160020.RC2

64.751 PLN

Płyta z otworami X8.7 950x800x12 Siatka ukośna azotowany plazmowo

Średnica otworów Ø 16 mm, do stosowania w celach spawalniczych Siegmund, z wnęką na konsolę



2-164006.X7

L (a)	B (b)	MS (d)	G
950 mm	800 mm	12 mm	58 kg

3.474 PLN

Ceny plus koszty montażu i pakowania oraz koszty transportu. Znajdziesz je w swojej indywidualnej ofercie.



Cela spawalnicza 2400

- podwójne drzwi do celi
- Aluminiowe panele kompozytowe po bokach i z tyłu
- Dach wykonany z aluminiowych paneli kompozytowych
- Dach z możliwością podłączenia do wyciągu dymów spawalniczych
- Ścianka działowa do podziału na dwa obszary robocze
- Wysokość zabudowy wewnątrz celi ok. 1300 mm
- Wskaźnik postępu LED na zewnątrz
- Regulacja wysokości celi możliwa jest na zamówienie



Cela spawalnicza 2400 w tym konsola (bez stołu spawalniczego)

1x Cela spawalnicza 2400, 1x Konsola



16 22 28

2-0030.RC

30.815 PLN

Cela spawalnicza 2400 w tym stół specjalny

1x Cela spawalnicza 2400 w tym konsola (0030.RC), 1x Specjalny stół do celi spawalniczej 2400x1200 mm, 100x Zaślepka stalowa (160238.10)



16

2-160030.RC1

49.046 PLN

Cela spawalnicza 2400 w tym stół specjalny i akcesoria

1x Cela spawalnicza 2400 (160030.RC1), 2x Płyta z otworami 1150x1000 mm (164007.X7), 2x System mocowania (CS160001), 2x System mocowania punktu zerowego (ZP1620), 2x Jednostka pneumatyczna, 1x ST Box, 16x Trzpień (160511), 8x Zacisk pionowy (CS009082)



16

2-160030.RC2

77.617 PLN

Płyta z otworami X8.7 1150x1000x12 Siatka ukośna azotowany plazmowo

Średnica otworów Ø 16 mm, do stosowania w celach spawalniczych Siegmund, z wnęką na konsolę



2-164007.X7

L (a)	B (b)	MS (d)	G
1150 mm	1000 mm	12 mm	88 kg

4.948 PLN

Ceny plus koszty montażu i pakowania oraz koszty transportu. Znajdziesz je w swojej indywidualnej ofercie.



Cela spawalnicza 2400 – Black Edition

- podwójne drzwi do celi
- Ekrany spawalnicze po bokach, Aluminiowe panele kompozytowe z tyłu
- Dach wykonany z aluminiowych paneli kompozytowych
- Dach z możliwością podłączenia do wyciągu dymów spawalniczych
- Ścianka działowa do podziału na dwa obszary robocze
- Wysokość zabudowy wewnątrz celi ok. 1300 mm
- Wskaźnik postępu LED na zewnątrz
- Regulacja wysokości celi możliwa jest na zamówienie



Cela spawalnicza 2400 Black Edition w tym konsola (bez stołu spawalniczego)

1x Cela spawalnicza 2400, 1x Konsola



16 22 28

2-0130.SE.RC

37.897 PLN •

Cela spawalnicza 2400 Black Edition w tym stół specjalny

1x Cela spawalnicza 2400 Black Edition w tym konsola (0130.SE.RC), 1x Specjalny stół do celi spawalniczej 2400x1200 mm, 100x Zaślepka stalowa (160238.10)



16

2-160130.SE.RC1

56.128 PLN •

Cela spawalnicza 2400 Black Edition w tym stół specjalny i akcesoria

1x Cela spawalnicza 2400 Black Edition (160130.SE.RC1), 2x Płyta z otworami 1150x1000 mm (164007.X7), 2x System mocowania (CS160001), 2x System mocowania punktu zerowego (ZP1620), 2x Jednostka pneumatyczna, 1x ST Box, 16x Trzpień (160511), 8x Zacisk pionowy (CS009082)



16

2-160130.SE.RC2

84.699 PLN •

Ceny plus koszty montażu i pakowania oraz koszty transportu. Znajdziesz je w swojej indywidualnej ofercie.



Więcej informacji i akcesoriów do tych produktów znajdziesz w Internecie.



www.siegmund.com/
F-cell

Model standardowy: dostępny w magazynie
Specjalne wyposażenie: Czas dostawy ok. 6 tygodni

Cela spawalnicza 3000

- podwójne drzwi do celi
- Aluminiowe panele kompozytowe po bokach i z tyłu
- Dach wykonany z aluminiowych paneli kompozytowych
- Dach z możliwością podłączenia do wyciągu dymów spawalniczych
- Ścianka działowa do podziału na dwa obszary robocze
- Wysokość zabudowy wewnątrz celi ok. 1300 mm
- Wskaźnik postępu LED na zewnątrz
- Regulacja wysokości celi możliwa jest na zamówienie



Cela spawalnicza 3000 w tym konsola (bez stołu spawalniczego)

1x Cela spawalnicza 3000, 1x Konsola



16 22 28

2-0040.RC

36.356 PLN •

Cela spawalnicza 3000 w tym stół specjalny

1x Cela spawalnicza 3000 w tym konsola (0040.RC), 1x Specjalny stół do celi spawalniczej 3000x1500 mm, 100x Zaślepka stalowa (160238.10)



16

2-160040.RC1

59.511 PLN •

Cela spawalnicza 3000 w tym stół specjalny i akcesoria

1x Cela spawalnicza 3000 (160040.RC1), 2x Płyta z otworami 1450x1150 mm (164008.X7), 2x System mocowania (CS160001), 2x System mocowania punktu zerowego (ZP1620), 2x Jednostka pneumatyczna, 1x ST Box, 16x Trzpień (160511), 8x Zacisk pionowy (CS009082)



16

2-160040.RC2

92.585 PLN •

Płyta z otworami X8.7 1450x1150x12 Siatka ukośna azotowany plazmowo

Średnica otworów Ø 16 mm, do stosowania w celach spawalniczych Siegmund



2-164008.X7

L (a)	B (b)	MS (d)	G
1450 mm	1150 mm	12 mm	134 kg

7.201 PLN •

Ceny plus koszty montażu i pakowania oraz koszty transportu. Znajdziesz je w swojej indywidualnej ofercie.



L: Długość, B: Szerokość, MS: Grubość materiału, G: Waga

System mocowania punktu zerowego mechaniczny azotowana
Moduł mocujący do mocowania ręcznego, uruchamianie kluczem płaskim SW 50



	HK	H (d)	Ø	G	
2-ZP0010	2 kN	45 mm	58 mm	0,54 kg	225 PLN •

System mocowania punktu zerowego pneumatyczny azotowana
pneumatyczny moduł zaciskowy, zwolnienie trzpienia mocującego za pomocą sprężonego powietrza (ok. 7,5 bar), Zawiera uniwersalną śrubę banjo ZP0021



	HK	H (d)	Ø	G	
2-ZP0020	2 kN	45 mm	125 mm	3,39 kg	1.182 PLN •

Trzpień Poliamidowa
do ochrony nieużywanych modułów mocujących



	H (d)	Ø	G	
2-ZP0022	29 mm	35 mm	0,02 kg	53 PLN •

Śruba uniwersalna Banjo azotowana
do mocowania pneumatycznego modułu mocującego



	H (d)	Ø	G	
2-ZP0021	55 mm	36 mm	0,15 kg	115 PLN •

Trzpień mocujący azotowana
do łączenia płyty perforowanej z modułem zaciskowym



	H (d)	Ø	G	
2-ZP1600	30 mm	45 mm	0,13 kg	100 PLN •

Tuleja centrująca azotowana
do łączenia trzpieni zaciskowych z płytą perforowaną, centrowanie w dwóch osiach, w tym materiał mocujący



	H (d)	Ø	G	
2-ZP1601	10 mm	19 mm	0,01 kg	38 PLN •

Tuleja ustalająca azotowana
do łączenia trzpieni zaciskowych z płytą perforowaną, funkcja zaciskania i przytrzymywania, bez centrowania, w tym materiał mocujący



	H (d)	Ø	G	
2-ZP1602	10 mm	19 mm	0,01 kg	38 PLN •

Tuleja kompensacyjna azotowana
do łączenia trzpieni zaciskowych z płytą perforowaną, centrowanie w jednej osi, w tym materiał mocujący



	H (d)	Ø	G	
2-ZP1603	10 mm	19 mm	0,01 kg	57 PLN •

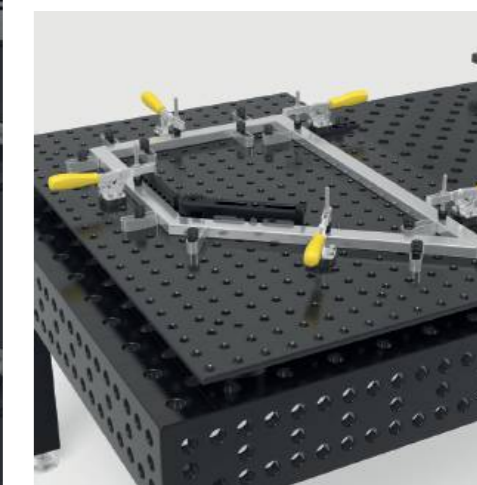
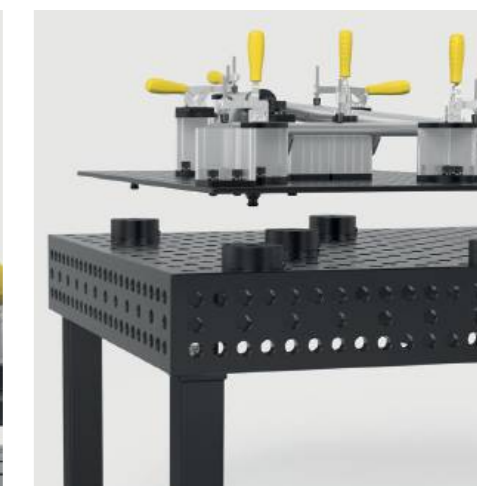

Rekomendacja produktu

Zestaw startowy System mocowania punktu zerowego mechaniczny
Zestaw składa się z: 4x ZP0010, 4x ZP1600, 1x ZP1601, 2x ZP1602, 1x ZP1603, w tym materiał mocujący

	G	Oferta specjalna - cena
4-ZP1610	2,73 kg	1.378 PLN • Zamiast 1.483 PLN

Zestaw startowy System mocowania punktu zerowego pneumatyczny
Zestaw składa się z: 4x ZP0020, 4x ZP1600, 1x ZP1601, 2x ZP1602, 1x ZP1603, w tym materiał mocujący

	G	Oferta specjalna - cena
4-ZP1620	14,12 kg	4.929 PLN • Zamiast 5.302 PLN

Płyta z otworami X8.7 1200x800x12 azotowany plazmowo
Stal narzędziowa + Azotowanie plazmowe



	L (a)	B (b)	MS (d)	G	
2-164004.X7	1200 mm	800 mm	12 mm	88 kg	3.091 PLN •

Płyta z otworami X8.7 1000x1000x12 azotowany plazmowo
Stal narzędziowa + Azotowanie plazmowe



	L (a)	B (b)	MS (d)	G	
2-164024.X7	1000 mm	1000 mm	12 mm	90 kg	3.196 PLN •

Więcej perforowanych płyt w Internecie:
www.siegmund.com/F-plates

Więcej informacji i akcesoriów do tych produktów znajdziesz w Internecie.



www.siegmund.com/
F-zero-point

Profil aluminiowy 100 T

3 rowki teowe z każdej strony, do nakrętek kwadratowych M8, odległość rowków teowych 20 mm, do łączenia podstawy z pokrywą, profil aluminiowy 2000 mm do niestandardowego cięcia, Minimalna wysokość do cięcia: System 16: 45 mm, System 22: 35 mm, System 28: 40 mm

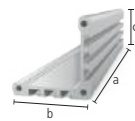

	L (a)	B (b)	H (c)	G	
2-CS000172.1	76 mm	100 mm	100 mm	0,34 kg	57 PLN •
2-CS000172.2	101 mm	100 mm	100 mm	0,45 kg	67 PLN •
2-CS000172.3	126 mm	100 mm	100 mm	0,56 kg	77 PLN •
2-CS000172.4	151 mm	100 mm	100 mm	0,66 kg	81 PLN •
2-CS000172.5	176 mm	100 mm	100 mm	0,77 kg	96 PLN •
2-CS000172.6	201 mm	100 mm	100 mm	0,88 kg	105 PLN •
2-CS000172.7	226 mm	100 mm	100 mm	0,99 kg	110 PLN •
2-CS000172.8	251 mm	100 mm	100 mm	1,10 kg	120 PLN •
2-CS000172.9	276 mm	100 mm	100 mm	1,21 kg	134 PLN •
2-CS000176	500 mm	100 mm	100 mm	2,19 kg	215 PLN •
2-CS000172	2000 mm	100 mm	100 mm	8,74 kg	718 PLN •

Pokrywa 100 azotowana

gwintowane otwory M8 do mocowania zacisków szybkościomocujących, mocowanie do profilu za pomocą wkrętów samogwintujących, system 16 z otworem pośrodku

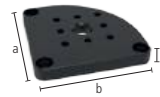

	L (a)	B (b)	MS (d)	G	
2-CS000181	100 mm	100 mm	12 mm	0,71 kg	139 PLN •

Płyta bazowa 100 kątowa azotowana

pozyjonowany kątowno, do mocowania do profilu aluminiowego za pomocą wkrętu samogwintującego, do rozstawu otworów 50 mm, bezstopniowy obrót o 90°



	L (a)	B (b)	MS (d)	G	
2-CS160192	100 mm	100 mm	12 mm	0,57 kg	105 PLN •

Płyta bazowa 100 liniowa azotowana

pozyjonowany liniowo, do mocowania do profilu aluminiowego za pomocą wkrętu samogwintującego, bezstopniowo ruchomy



	L (a)	B (b)	MS (d)	G	
2-CS160193 lewy	100 mm	100 mm	12 mm	0,64 kg	110 PLN •
2-CS160194 prawy	100 mm	100 mm	12 mm	0,64 kg	110 PLN •

Płyta adaptera z układem otworów dla szybkościomocujących azotowana

mocowanie trzpieniami z łbem stożkowym 160528, umożliwia swobodne pozycjonowanie zacisków szybkościomocujących, dla szybkościomocujących (Układ otworów 40x20 mm / 40x40 mm / 40 mm)



	L (a)	B (b)	MS (d)	G	
2-CS000183	70 mm	70 mm	12 mm	0,41 kg	86 PLN •

Płyta adaptera bez układu otworów dla szybkościomocujących azotowana

mocowanie trzpieniami z łbem stożkowym 160528, adapter do zacisków szybkościomocujących od innych producentów, Klient może dodać własny wzór nawiercenia

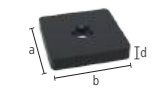

	L (a)	B (b)	MS (d)	G	
2-CS000184	70 mm	70 mm	12 mm	0,44 kg	62 PLN •

Zestaw Płyta dystansowa 5 mm op. 5 szt. Stal nierdzewna

5 sztuk, jako kompensacja wysokości przy użyciu zacisków szybkościomocujących, dla szybkościomocujących (Układ otworów 40x20 mm / 40x40 mm / 40 mm)

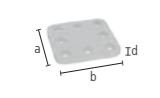

	L (a)	B (b)	MS (d)	G	
2-CS000185.Set	59 mm	59 mm	5 mm	0,60 kg	86 PLN •

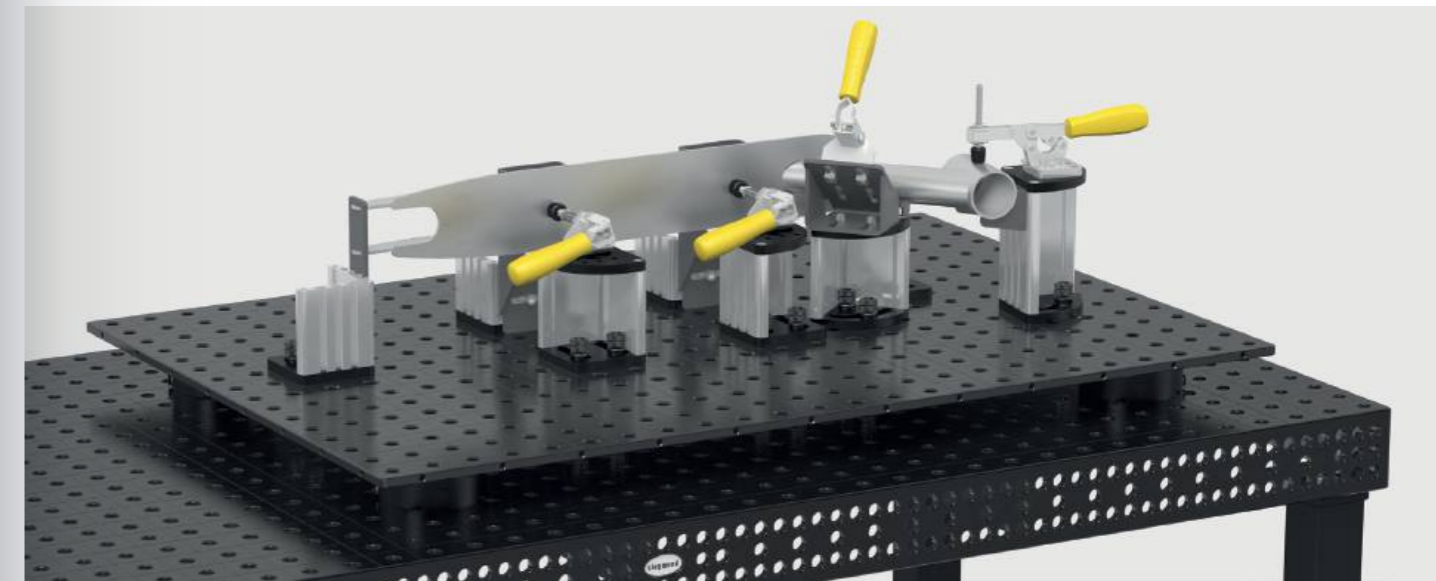
**Zacisk pionowy 1800 / 2200**

bez adaptera, CS009082: Układ otworów 40x20 mm / kąt otwarcia 110°, CS009084: Układ otworów 40x40 mm / kąt otwarcia 105°



	SP	L (a)	L (a1)	B (b)	H (c)	VB (f)	G	
2-CS009082	1800	1,80 kN	104 mm	68 mm	56 mm	190 mm	30 mm	0,43 kg 144 PLN •
2-CS009084	2200	2,20 kN	151 mm	95 mm	58 mm	220 mm	41 mm	0,70 kg 158 PLN •

Zacisk liniowy poziomy 1800 / 3000

bez adaptera, CS009092: Układ otworów 40x20 mm, CS009094: Układ otworów 40x40 mm, mniej kolizyjne podczas mocowania w porównaniu z zaciskami pionowymi, kąt otwarcia 90°

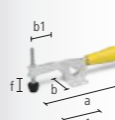

	SP	L (a)	L (a1)	B (b)	B (b1)	VB (f)	G	
2-CS009092	1800	1,80 kN	245 mm	85 mm	56 mm	45 mm	35 mm	0,43 kg 134 PLN •
2-CS009094	3000	3 kN	295 mm	110 mm	58 mm	65 mm	40 mm	0,73 kg 167 PLN •

Zacisk liniowy 2500 / 4000

bez adaptera, Układ otworów 40 mm



	SP	L (a)	L (a1)	G	
2-CS009083	2500	2,50 kN	120 mm	57 mm	0,51 kg 196 PLN •
2-CS009093	4000	4 kN	180 mm	93 mm	1 kg 278 PLN •



Więcej informacji i akcesoriów do tych produktów znajdziesz w Internecie.



www.siegmund.com/
F-clampingsystem

Adapter z otworami Ø 60 / 15 acentryczny oksydowany
dla szybkościów (Układ otworów 40x20 mm / 40 mm), do systemu otworów 16 mm



	H (d)	MS (d)	Ø	G	
2-CS160715.4	22 mm	15 mm	60 mm	0,36 kg	105 PLN •

Tuleja mocująca dla gwintu M8 w tym śruba 22 mm oksydowany
Zdejmij O-ring, aby włożyć śrubę, do mocowania narzędzi Siegmund w otworach gwintowanych



	H (d)	Ø	G	
2-160546.1	17 mm	23 mm	0,02 kg	38 PLN •

Zestaw Śruby samogwintujące M8x25 op. 50 szt.
50 sztuk, do łączenia płyt bazowych lub maskujących z profilem aluminiowym



	G	
2-CS009001	1 kg	38 PLN •

Zestaw Śruby M8x12 op. 50 szt.
50 sztuk, do mocowania zacisków szybko mocujących i szablonów (grubość materiału 5-6 mm) w rowku



	G	
2-CS009002	0,60 kg	38 PLN •

Zestaw Śruby M8x16 op. 50 szt.
50 sztuk, do mocowania zacisków szybko mocujących do płyt osłonowych



	G	
2-CS009003	0,65 kg	38 PLN •

Zestaw Nakrętki kwadratowe M8 op. 50 szt.
50 sztuk, Przesuwne bloki do profili aluminiowych z rowkiem teowym



	G	
2-CS009004	0,35 kg	14 PLN •

docisk

docisk 2-12 / 18-32
Aluminiowy/-a, CS160212: Zakres zacisku 2-12 mm, CS161832: Zakres zacisku 18-32 mm, do mocowania: Trzpień 160532 (nie jest włączona w dostawę)



	L (a)	B (b)	H (c)	G		
2-CS160212	2-12	103 mm	30 mm	20 mm	0,06 kg	57 PLN •
2-CS161832	18-32	103 mm	30 mm	35 mm	0,06 kg	57 PLN •

Zestaw docisk
Zawartość dostawy: 4x docisk 2-12 CS160212, 4x docisk 18-32 CS161832, 4x Trzpień 160532



	G	
2-CS160212.Set	0,96 kg	809 PLN •

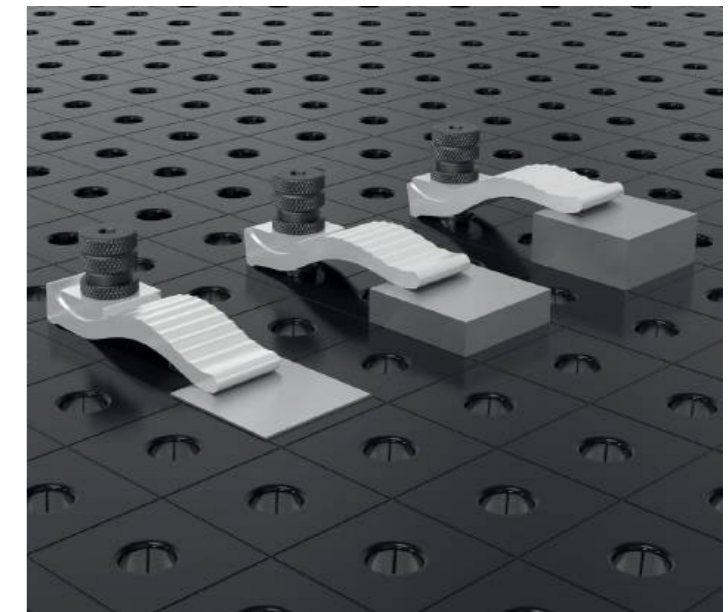
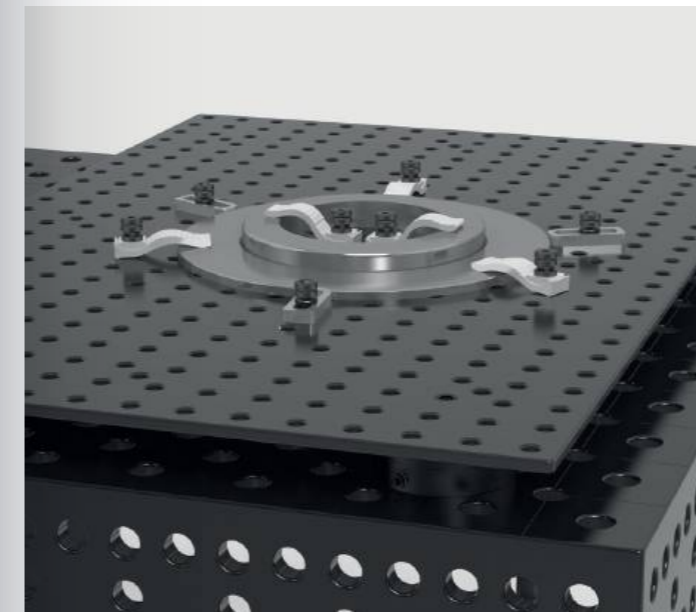

Rekomendacja produktu



Zestaw startowy 16

Zawartość dostawy: 4x CS000176, 4x CS000181, 4x CS160192, 1x CS009001, 1x CS009002, 1x CS009003, 1x CS009004



	G	Oferta specjalna - cena
4-CS160001.1	16,46 kg	1.823 PLN •

Zamiast 1.957 PLN



Zacisk pionowy 1800 z adapterem

Adapter CS160715.4, do systemu otworów 16 mm



	SP	G	Oferta specjalna - cena
4-CS160790	1,80 kN	0,79 kg	230 PLN •

Zamiast 249 PLN



Zacisk liniowy poziomy 1800 z adapterem

Adapter CS160715.4, do systemu otworów 16 mm



	SP	G	Oferta specjalna - cena
4-CS160794	1,80 kN	0,79 kg	220 PLN •

Zamiast 234 PLN



Zacisk liniowy 2500 z adapterem

Adapter CS160715.4, do systemu otworów 16 mm



	SP	G	Oferta specjalna - cena
4-CS160792	2,50 kN	0,87 kg	282 PLN •

Zamiast 301 PLN



Zacisk liniowy 4000 z adapterem

Adapter CS160715.4, do systemu otworów 16 mm



	SP	G	Oferta specjalna - cena
4-CS160793	4 kN	1,36 kg	354 PLN •

Zamiast 378 PLN

Płyta z otworami X8.7 1200x800x12 azotowany plazmowo

Stal narzędziowa + Azotowanie plazmowe



	L (a)	B (b)	MS (d)	G	
2-164004.X7	1200 mm	800 mm	12 mm	88 kg	3.091 PLN •

Więcej perforowanych płyt w Internecie:
www.siegmund.com/F-plates

Stoper acentryczny Ø 45 / Ø 75 azotowana
nieskończone skręcanie

	MS (d)	Ø	G	
2-160401.N	12 mm	45 mm	0,13 kg	77 PLN •
2-160403.N	12 mm	75 mm	0,39 kg	96 PLN •

Stoper acentryczny Ø 75 z otworem gwintowanym M10 azotowana
do podłączenia masy, nieskończone skręcanie

	MS (d)	Ø	G	
2-160402.N	12 mm	75 mm	0,38 kg	100 PLN •

Stoper uniwersalny 50 L / 80 L azotowana

z otworami systemowymi, bez otworu podłużnego, Odległość pomiędzy otworami 25 mm



	L (a)	B (b)	MS (d)	G	
2-160407.N	50 mm	30 mm	12 mm	0,08 kg	100 PLN •
2-160408.N	80 mm	30 mm	12 mm	0,16 kg	110 PLN •

Stoper uniwersalny 80 L azotowana

z otworem podłużnym



	L (a)	B (b)	VB (f)	MS (d)	G	
2-160410.N	80 mm	30 mm	50 mm	12 mm	0,07 kg	153 PLN •

Elastyczny stoper 12x83 Aluminiowy/-a

z otworem podłużnym, do obróbki stali nierdzewnej

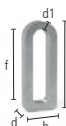

	L (a)	B (b)	VB (f)	MS (d)	WS (d1)	G	
2-160412	83 mm	31 mm	50 mm	12 mm	8 mm	0,05 kg	81 PLN •

Elastyczny stoper 12x78 / 12x97 stalowy galwanizowana

z otworem podłużnym

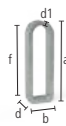

	L (a)	B (b)	VB (f)	MS (d)	WS (d1)	G	
2-160415	78 mm	28 mm	50 mm	12 mm	6 mm	0,07 kg	77 PLN •
2-160417	97 mm	24 mm	71 mm	12 mm	4 mm	0,08 kg	139 PLN •

Elastyczny stoper 24x78 stalowy galwanizowana

wymaga użycia długiego trzpienia, z otworem podłużnym



	L (a)	B (b)	VB (f)	MS (d)	WS (d1)	G	
2-160416	78 mm	28 mm	50 mm	24 mm	6 mm	0,13 kg	105 PLN •

Stoper uniwersalny 115 L / 150 L azotowana

połączenie otworu systemowego i otworu podłużnego, możliwość łączenia z pryzmami i adapterami



	L (a)	B (b)	VB (f)	MS (d)	G	
2-160420.N	115 mm	30 mm	50 mm	12 mm	0,20 kg	182 PLN •
2-160422.N	150 mm	35 mm	50 mm	12 mm	0,33 kg	206 PLN •

**Więcej informacji i akcesoriów do tych produktów znajdziesz w Internecie.**www.siegmond.com/
F-stop16**Stoper uniwersalny 115 L Aluminiowy/-a**

połączenie otworu systemowego i otworu podłużnego, możliwość łączenia z pryzmami i adapterami



	L (a)	B (b)	VB (f)	MS (d)	G	
2-160420.A	115 mm	30 mm	50 mm	12 mm	0,05 kg	158 PLN •

Stoper uniwersalny / Mostek mocujący azotowana

połączenie otworu systemowego i otworu podłużnego, użyteczny jako mostek zaciskowy, można zamocować za pomocą zacisku śrubowego



	L (a)	B (b)	VB (f)	MS (d)	G	
2-160450.N	175 mm	35 mm	50 mm	12 mm	0,40 kg	220 PLN •

Stoper uniwersalny 300 M / 500 M azotowana

połączenie otworu systemowego i otworu podłużnego



	L (a)	B (b)	VB (f)	MS (d)	G	
2-160425.N	300 mm	50 mm	100 mm	12 mm	1,08 kg	230 PLN •
2-160432.N	500 mm	50 mm	150 mm	12 mm	1,85 kg	354 PLN •

Kątownik płaski 250 oksydowany

połączenie otworu systemowego i otworu podłużnego, do ustawienia pod kątem 90 stopni



	L (a)	B (b)	H (c)	MS (d)	G	
2-160444	250 mm	188 mm	50 mm	12 mm	1,35 kg	455 PLN •

Szablon montażowy azotowana

zawiera 2x podkładka dystansowa, swobodna regulacja od 0-90°

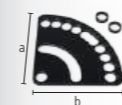

	L (a)	B (b)	MS (d)	G	
2-160455.N	130 mm	130 mm	5 mm	0,40 kg	196 PLN •



Kątownik montażowy i blokujący 50 L / 90 VL azotowana
z otworami systemowymi, bez otworu podłużnego

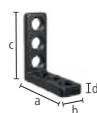

	L (a)	B (b)	H (c)	MS (d)	G	
2-160105.N	50 mm	30 mm	50 mm	12 mm	0,20 kg	158 PLN •
2-160113.N	90 mm	30 mm	90 mm	12 mm	0,34 kg	254 PLN •

Kątownik montażowy i blokujący 90 X azotowana
z otworem podłużnym



	L (a)	B (b)	H (c)	MS (d)	G	
2-160108.N	90 mm	30 mm	25 mm	12 mm	0,19 kg	182 PLN •

Kątownik montażowy i blokujący 90 WL azotowana
z otworem podłużnym



	L (a)	B (b)	H (c)	MS (d)	G	
2-160111.N	90 mm	30 mm	90 mm	12 mm	0,27 kg	263 PLN •

Kątownik montażowy i blokujący 90 SL / 90 L / 140 L azotowana
połączenie otworu systemowego i otworu podłużnego



	L (a)	B (b)	H (c)	MS (d)	G	
2-160109.N	90 mm	30 mm	40 mm	12 mm	0,21 kg	191 PLN •
2-160110.N	90 mm	30 mm	90 mm	12 mm	0,31 kg	254 PLN •
2-160112.N	90 mm	35 mm	140 mm	12 mm	0,51 kg	301 PLN •

Kątownik montażowy i blokujący 140 WL azotowana
połączenie otworu systemowego i otworu podłużnego, z otworem podłużnym 100 mm



	L (a)	B (b)	H (c)	MS (d)	G	
2-160115.N	140 mm	35 mm	90 mm	12 mm	0,44 kg	292 PLN •

Kątownik montażowy i blokujący 90 L Aluminiowy/-a
połączenie otworu systemowego i otworu podłużnego

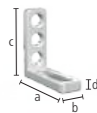

	L (a)	B (b)	H (c)	MS (d)	G	
2-160110.A	90 mm	30 mm	90 mm	12 mm	0,11 kg	292 PLN •



Kątownik montażowy i blokujący 150 L azotowana
połączenie otworu systemowego i otworu podłużnego



	L (a)	B (b)	H (c)	MS (d)	G	
2-160114.N	90 mm	35 mm	150 mm	12 mm	0,65 kg	316 PLN •

Kątownik montażowy i blokujący 300 G / 500 G azotowana
używany jako przedłużenie stołu, materiał: GGG40



	L (a)	B (b)	H (c)	MS (d)	G	
2-160162.N	150 mm	49 mm	300 mm	12 mm	2,51 kg	412 PLN •
2-160164.N	195 mm	49 mm	500 mm	12 mm	4,56 kg	579 PLN •

Kątownik obrotowy 150 azotowana
swobodna regulacja w zakresie od 0° do 180°



	H (c)	MS (d)	Ø	G	
2-160101.N	150 mm	12 mm	150 mm	1,80 kg	426 PLN •

Kątownik montażowy i blokujący 250 G z kątownikiem obrotowym azotowana
używany jako przedłużenie stołu, materiał: GGG40, rekomendujemy użytkowanie parami (lewy/prawy)

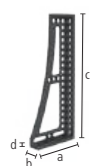

	L (a)	B (b)	H (c)	MS (d)	G	
2-160161.N	145 mm	49 mm	250 mm	14 mm	2,16 kg	574 PLN •
2-160163.N	145 mm	49 mm	250 mm	14 mm	2,16 kg	574 PLN •

**Kątownik montażowy i blokujący 250 GK / 500 GK / 750 GK azotowana**

używany jako przedłużenie stołu, do pracy z ciężkimi detalami, materiał: GGG40, rekomendujemy użytkowanie parami (lewy/prawy)



		L (a)	B (b)	H (c)	MS (d)	G	
2-160124.N	lewy	145 mm	49 mm	250 mm	14 mm	2,10 kg	560 PLN
2-160126.N	prawy	145 mm	49 mm	250 mm	14 mm	2,10 kg	560 PLN
2-160134.N	lewy	195 mm	49 mm	500 mm	14 mm	5,30 kg	857 PLN
2-160136.N	prawy	195 mm	49 mm	500 mm	14 mm	5,30 kg	857 PLN
2-160146.N	lewy	200 mm	100 mm	750 mm	14 mm	8,30 kg	1.474 PLN
2-160148.N	prawy	200 mm	100 mm	750 mm	14 mm	8,30 kg	1.474 PLN

Łącznik narożny żeliwny azotowana

ukośne przedłużenie stołu pod kątem 45°, materiał: GGG40

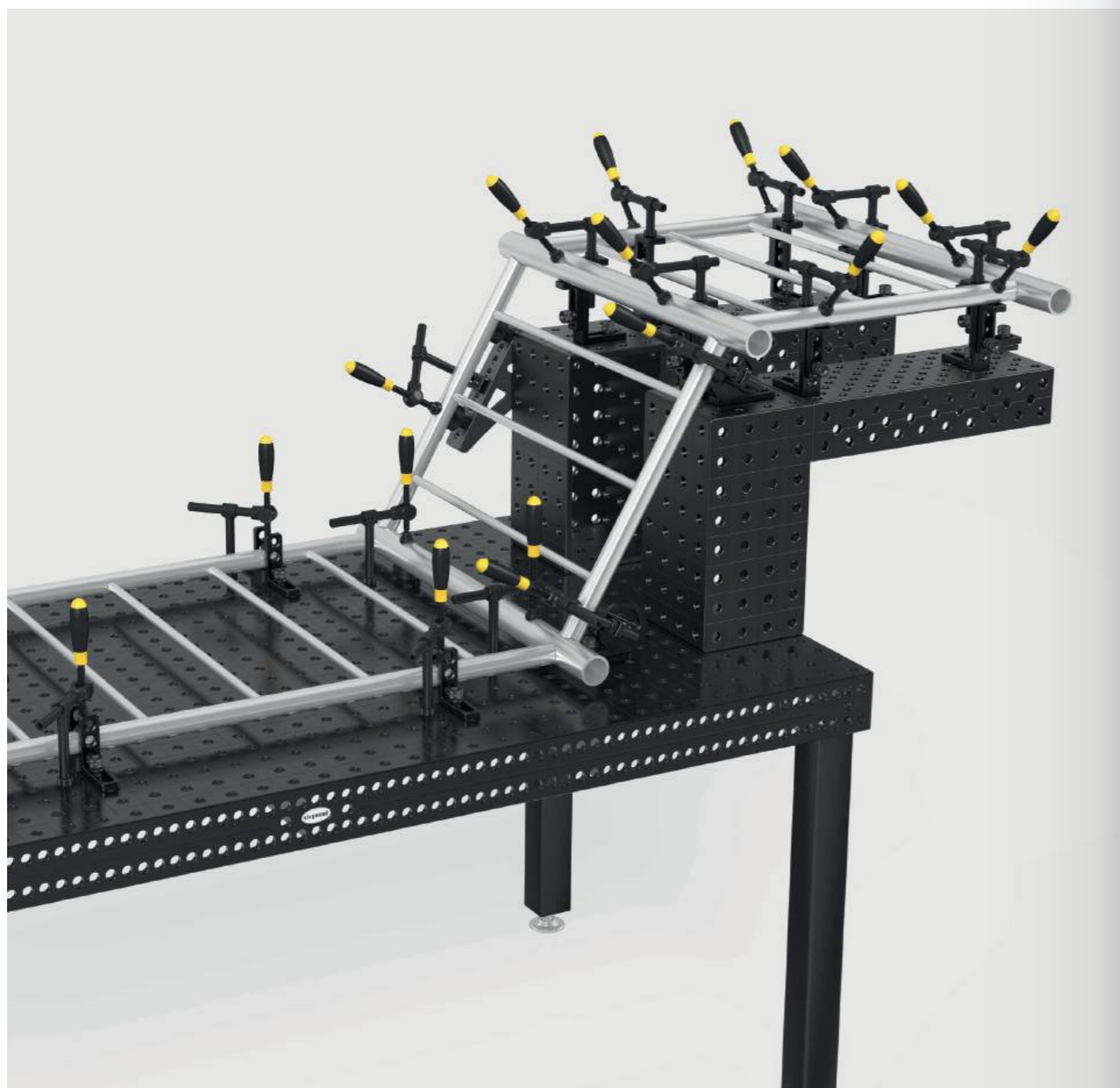

	L (a)	B (b)	H (c)	G	
2-160190.N	100 mm	65 mm	100 mm	1,70 kg	761 PLN

**Uniwersalny kątownik nastawny z zaciskaniem hydromechanicznym azotowana**

swobodna regulacja w zakresie od 0° do 225°, odpowiedni klucz sześciokątny 6 (280852.1) nie jest dołączony



	SL (e)	G	
2-160171.N	250 mm	2,80 kg	2.239 PLN

**Uniwersalny kątownik nastawny z zaciskaniem mechanicznym azotowana**

zawiera szablon otworów, kąt otwarcia jest regulowany w zakresie od 10° do 150°



	SL (e)	G	
2-160170.N	260 mm	3,40 kg	1.479 PLN

Ramka podtrzymująca i mocująca mały / duży azotowana

używany jako przedłużenie stołu



	L (a)	B (b)	H (c)	G	
2-160300.N	150 mm	100 mm	50 mm	2,10 kg	761 PLN
2-160301.N	150 mm	100 mm	50 mm	2,10 kg	761 PLN
2-160302.N	300 mm	200 mm	50 mm	7,40 kg	1.182 PLN

Blok mocujący azotowany plazmowo

5 powierzchni mocowania, do łączenia stołów (tylko za pomocą trzpieni łączących 160560.N), jako przedłużenie stołu i nadbudowa pionowa

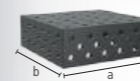

	L (a)	B (b)	H (c)	MS (d)	G	
2-160280.P	300 mm	300 mm	100 mm	12 mm	16 kg	1.928 PLN
2-160272.P	400 mm	200 mm	200 mm	12 mm	25 kg	2.933 PLN
2-160290.P	500 mm	500 mm	100 mm	12 mm	40 kg	4.101 PLN

Blok typu-U 100x100 azotowany plazmowo

do łączenia stołów (tylko za pomocą trzpieni łączących 160560.N), jako przedłużenie stołu i nadbudowa pionowa, od 500 mm z otworami montażowymi do nóg stołu, od 1000 mm wymagana podpora za pomocą nogi stołu



	L (a)	B (b)	H (c)	MS (d)	G	
2-160396.P	100 mm	100 mm	100 mm	12 mm	4 kg	1.397 PLN
2-160360.P	500 mm	100 mm	100 mm	12 mm	15 kg	1.995 PLN
2-160370.P	1000 mm	100 mm	100 mm	12 mm	27 kg	3.206 PLN
2-160380.P	1500 mm	100 mm	100 mm	12 mm	39 kg	3.919 PLN
2-160390.P	2000 mm	100 mm	100 mm	12 mm	51 kg	5.785 PLN

Blok typu-U 200x100 azotowany plazmowo

do łączenia stołów (tylko za pomocą trzpieni łączących 160560.N), jako przedłużenie stołu i nadbudowa pionowa, od 500 mm z otworami montażowymi do nóg stołu, od 1000 mm wymagana podpora za pomocą nogi stołu



	L (a)	B (b)	H (c)	MS (d)	G	
2-160396.1.P	200 mm	100 mm	100 mm	12 mm	6 kg	1.507 PLN
2-160360.1.P	500 mm	200 mm	100 mm	12 mm	22 kg	2.541 PLN
2-160370.1.P	1000 mm	200 mm	100 mm	12 mm	38 kg	4.378 PLN
2-160380.1.P	1500 mm	200 mm	100 mm	12 mm	55 kg	5.799 PLN
2-160390.1.P	2000 mm	200 mm	100 mm	12 mm	72 kg	7.771 PLN



Więcej informacji i akcesoriów do tych produktów znajdziesz w Internecie.



www.siegmund.com/
F-square16

Wspornik profilu aluminiowego 100x24 mm (siatka 25 mm)

Wersja z pełną siatką z wieloma możliwościami mocowania, Wymaga trzpienia mocującego bez rowka Potrójny, jako przedłużenie stołu i nadbudowa pionowa, od 1000 mm wymagana podpora za pomocą nogi stołu

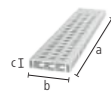

	L (a)	B (b)	H (c)	G	
4-AR16014050.V	500 mm	100 mm	24 mm	0,75 kg	124 PLN •
4-AR16014080.V	800 mm	100 mm	24 mm	1,20 kg	187 PLN •
4-AR16014100.V	1000 mm	100 mm	24 mm	1,50 kg	220 PLN •
4-AR16014120.V	1200 mm	100 mm	24 mm	1,80 kg	268 PLN •
4-AR16014150.V	1500 mm	100 mm	24 mm	2,24 kg	340 PLN •
4-AR16014200.V	2000 mm	100 mm	24 mm	2,93 kg	440 PLN •

Wspornik profilu aluminiowego 100x24 mm (siatka 25 mm z otworem podłużnym)

Zmienne mocowanie możliwe jest także pod kątem, Wymaga trzpienia mocującego bez rowka Potrójny, jako przedłużenie stołu i nadbudowa pionowa, od 1000 mm wymagana podpora za pomocą nogi stołu

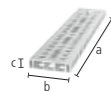

	L (a)	B (b)	H (c)	G	
4-AR16014050.VL	500 mm	100 mm	24 mm	0,73 kg	144 PLN •
4-AR16014080.VL	800 mm	100 mm	24 mm	1,16 kg	215 PLN •
4-AR16014100.VL	1000 mm	100 mm	24 mm	1,45 kg	254 PLN •
4-AR16014120.VL	1200 mm	100 mm	24 mm	1,73 kg	316 PLN •
4-AR16014150.VL	1500 mm	100 mm	24 mm	2,16 kg	392 PLN •
4-AR16014200.VL	2000 mm	100 mm	24 mm	2,88 kg	502 PLN •

Profil aluminiowy typu U-shape 100x100 mm (siatka 25 mm)

Wersja z pełną siatką z wieloma możliwościami mocowania, Wymaga trzpienia mocującego bez rowka podwójnego, jako przedłużenie stołu i nadbudowa pionowa, od 1000 mm wymagana podpora za pomocą nogi stołu, Tolerancja płaskości < 0,8 mm / 1000 mm

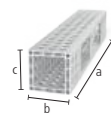

	L (a)	B (b)	H (c)	G	
4-AQ16014050.V	500 mm	100 mm	100 mm	2 kg	297 PLN •
4-AQ16014080.V	800 mm	100 mm	100 mm	3,20 kg	450 PLN •
4-AQ16014100.V	1000 mm	100 mm	100 mm	3,90 kg	555 PLN •
4-AQ16014120.V	1200 mm	100 mm	100 mm	4,75 kg	670 PLN •
4-AQ16014150.V	1500 mm	100 mm	100 mm	5,90 kg	833 PLN •
4-AQ16014200.V	2000 mm	100 mm	100 mm	7,90 kg	1.096 PLN •

Profil aluminiowy typu U-shape 100x100 mm (siatka 25 mm z otworem podłużnym)

Zmienne mocowanie możliwe jest także pod kątem, Wymaga trzpienia mocującego bez rowka podwójnego, jako przedłużenie stołu i nadbudowa pionowa, od 1000 mm wymagana podpora za pomocą nogi stołu, Tolerancja płaskości < 0,8 mm / 1000 mm

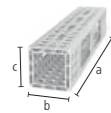

	L (a)	B (b)	H (c)	G	
4-AQ16014050.VL	500 mm	100 mm	100 mm	1,93 kg	306 PLN •
4-AQ16014080.VL	800 mm	100 mm	100 mm	3,07 kg	469 PLN •
4-AQ16014100.VL	1000 mm	100 mm	100 mm	3,76 kg	574 PLN •
4-AQ16014120.VL	1200 mm	100 mm	100 mm	4,59 kg	694 PLN •
4-AQ16014150.VL	1500 mm	100 mm	100 mm	5,69 kg	857 PLN •
4-AQ16014200.VL	2000 mm	100 mm	100 mm	7,62 kg	1.139 PLN •

Adapter do łączenia ze stołem do profili aluminiowych

do mocowania profili z przodu, są wkładane do profilu za pomocą zacisków, do mocowania: 2x 160511, 4x AP160528 (nie jest włączona w dostawę)



	L (a)	B (b)	H (c)	MS (d)	G	
2-AP160399	76 mm	76 mm	37 mm	12 mm	0,55 kg	196 PLN •
2-AP160399.AT	76 mm	76 mm	37 mm	12 mm	0,21 kg	196 PLN •

Adapter do zacisków śrubowych azotowana

do stosowania zacisków śrubowych w profilach aluminiowych, dla zacisków śrubowych: 160610, 160630, 160601, 160604, 160620



	L (a)	Ø	G	
2-AP160605.N	48 mm	26 mm	0,11 kg	57 PLN •
2-AP160602.N	60 mm	26 mm	0,13 kg	67 PLN •

Adapter podłużny do zacisków śrubowych

do stosowania zacisków śrubowych w profilach aluminiowych, dla zacisków śrubowych: 160610, 160630, 160601, 160604, 160620, do mocowania: Trzpień zaciskowy bez rowka



	L (a)	B (b)	H (c)	G	
2-AP160602.X7	123 mm	23 mm	12 mm	0,19 kg	48 PLN •

Adapter okrągły do zacisków śrubowych

do stosowania zacisków śrubowych w profilach aluminiowych, dla zacisków śrubowych: 160610, 160630, 160601, 160604, 160620, do mocowania: Trzpień zaciskowy bez rowka



	L (a)	B (b)	H (c)	G	
2-AP160603.X7	98 mm	98 mm	12 mm	0,60 kg	62 PLN •



Więcej informacji i akcesoriów do tych produktów znajdziesz w Internecie.



www.siegmund.com/
F-profile

**Trzpień zaciskowy oksydowany**

160590: Zakres zacisku ok. 22-26 mm, 160590.3: Zakres zacisku ok. 34-38 mm, 160590.4: Zakres zacisku ok. 46-50 mm, zalecany do mocowania profili aluminiowych, NIE WOLNO ich używać do łączenia stołów i bloków typu U-shape

B 16

		L (a)	SK	ZK1	ZK	AM1	AM	G	
2-160590	podwójny	55 mm	50 kN	2 kN	4 kN	10 Nm	10 Nm	0,11 kg	211 PLN •
2-160590.3	potrójny	67 mm	50 kN	2 kN	4 kN	10 Nm	10 Nm	0,13 kg	230 PLN •
2-160590.4	poczwórny	79 mm	50 kN	2 kN	4 kN	10 Nm	10 Nm	0,14 kg	254 PLN •

**Trzpień do montażu na płasko z mocowaniem powierzchniowym oksydowany**

połączenie elementów wpuszczanych, 160595: Zakres zacisku ok. 22-26 mm, 160595.3: Zakres zacisku ok. 34-38 mm, 160595.4: Zakres zacisku ok. 46-50 mm, nie nadaje się do podłużnych otworów, NIE WOLNO ich używać do łączenia stołów i bloków typu U-shape

B 16

		L (a)	SK	ZK1	ZK	AM1	AM	G	
2-160595	podwójny	33 mm	45 kN	2 kN	3 kN	10 Nm	10 Nm	0,05 kg	182 PLN •
2-160595.3	potrójny	45 mm	45 kN	2 kN	3 kN	10 Nm	10 Nm	0,07 kg	206 PLN •
2-160595.4	poczwórny	57 mm	45 kN	2 kN	3 kN	10 Nm	10 Nm	0,08 kg	225 PLN •

**Trzpień szybko mocujący bez gniazda oksydowany**

bez O-ringa, NIE WOLNO ich używać do łączenia stołów i bloków typu U-shape

B 16

		L (a)	SK	ZK	AM1	AM	G	
2-160511	podwójny	53 mm	55 kN	10 kN	2,50 Nm	10 Nm	0,08 kg	172 PLN •
2-160513	potrójny	65 mm	55 kN	10 kN	2,50 Nm	10 Nm	0,10 kg	211 PLN •
2-160515	poczwórny	77 mm	55 kN	10 kN	2,50 Nm	10 Nm	0,12 kg	244 PLN •

**Trzpień szybko mocujący oksydowany**

NIE WOLNO ich używać do łączenia stołów i bloków typu U-shape

B 16

		L (a)	SK	ZK	AM1	AM	G	
2-160510	podwójny	53 mm	55 kN	10 kN	2,50 Nm	10 Nm	0,08 kg	172 PLN •

Wersja: podwójny / potrójny / poczwórny**Trzpień wpuszczany bez gniazda oksydowany**

połączenie elementów wpuszczanych, tylko do mocowania profili aluminiowych, dokręć części aluminiowe tylko ręcznie

B 16

		L (a)	SK	ZK	AM1	AM	G	
2-AP160528	podwójny	32 mm	55 kN	1 kN	2,50 Nm	10 Nm	0,04 kg	144 PLN •
2-AP160529	potrójny	44 mm	55 kN	1 kN	2,50 Nm	10 Nm	0,06 kg	172 PLN •
2-AP160530	poczwórny	56 mm	55 kN	1 kN	2,50 Nm	10 Nm	0,08 kg	196 PLN •

**Trzpień wpuszczany oksydowany**

połączenie elementów wpuszczanych, NIE WOLNO ich używać do łączenia stołów i bloków typu U-shape, nie nadaje się do profili aluminiowych, nie nadaje się do podłużnych otworów

B 16

		L (a)	SK	ZK	AM	G	
2-160528	podwójny	31 mm	55 kN	3 kN	10 Nm	0,04 kg	144 PLN •
2-160529	potrójny	43 mm	55 kN	3 kN	10 Nm	0,05 kg	172 PLN •

**Trzpień łączący z kołnierzem oksydowany**

do łączenia stołów, kątowników typu U i profili aluminiowych, pasuje do podłużnych otworów, stałe połączenie na długi czas pracy

B 16

		L (a)	SK	ZK	AM1	AM	G	
2-160583	podwójny	39 mm	55 kN	3 kN	15 Nm	15 Nm	0,07 kg	105 PLN •
2-160584	potrójny	51 mm	55 kN	3 kN	15 Nm	15 Nm	0,09 kg	124 PLN •
2-160585	poczwórny	63 mm	55 kN	3 kN	15 Nm	15 Nm	0,11 kg	144 PLN •

**Trzpień szybko mocujący płaski bez gniazda oksydowany**

minimalny wystawanie ponad powierzchnię, NIE WOLNO ich używać do łączenia stołów i bloków typu U-shape, zalecany do profili aluminiowych, pasuje do podłużnych otworów

B 16

		L (a)	SK	ZK	AM1	AM	G	
2-160524	podwójny	36 mm	55 kN	10 kN	2,50 Nm	10 Nm	0,06 kg	148 PLN •
2-160525	potrójny	48 mm	55 kN	10 kN	2,50 Nm	10 Nm	0,08 kg	182 PLN •

**Trzpień szybko mocujący regulowany bez gniazda oksydowany**

160571: Zakres zacisku ok. 12-24 mm, 160573: Zakres zacisku ok. 24-36 mm, mocowanie niestandardowych profili ciętych laserowo, zalecany do profili aluminiowych, dokręcić części aluminiowe tylko ręcznie, NIE WOLNO ich używać do łączenia stołów i bloków typu U-shape



		L (a)	SK	ZK	AM1	AM	G	
2-160571	podwójny	78 mm	55 kN	10 kN	2,50 Nm	10 Nm	0,13 kg	191 PLN
2-160573	potrójny	90 mm	55 kN	10 kN	2,50 Nm	10 Nm	0,15 kg	230 PLN

**Trzpień uniwersalny oksydowany**

160532: Zakres zacisku ok. 22-28 mm, 160533: Zakres zacisku ok. 34-40 mm, NIE WOLNO ich używać do łączenia stołów i bloków typu U-shape



		L (a)	SK	ZK	AM1	AM	G	
2-160532	podwójny	59 mm	50 kN	10 kN	2,50 Nm	10 Nm	0,11 kg	177 PLN
2-160533	potrójny	71 mm	50 kN	10 kN	2,50 Nm	10 Nm	0,12 kg	220 PLN

**Trzpień łączący azotowana**

do łączenia tabel i bloków typu U-shape, nie nadaje się do profili aluminiowych, nie nadaje się do podłużnych otworów, stałe połączenie na długi czas pracy



		L (a)	SK	ZK	AM	G	
2-160560.N	podwójny	25 mm	50 kN	4 kN	15 Nm	0,03 kg	86 PLN

**Trzpień łączący oksydowany**

do łączenia tabel i bloków typu U-shape, nie nadaje się do profili aluminiowych, nie nadaje się do podłużnych otworów, stałe połączenie na długi czas pracy



		L (a)	SK	ZK	AM	G	
2-160561	potrójny	37 mm	50 kN	4 kN	15 Nm	0,05 kg	105 PLN

**Trzpień pozycjonujący oksydowany**

zastępuje ekonomicznie drugi trzpień mocujący, NIE WOLNO ich używać do łączenia stołów i bloków typu U-shape



		L (a)	G	
2-160540		38 mm	0,07 kg	57 PLN

**Trzpień magnetyczny Aluminiowy/-a**

mocowanie bez użycia narzędzi, nadaje się do części wrażliwych na nacisk lub gdy przytrzymanie nie jest możliwe



		HK	L (a)	SF	G	
2-160740		100 kN	34 mm	12 mm	0,02 kg	72 PLN
2-160740.1		100 kN	46 mm	24 mm	0,03 kg	81 PLN
2-160740.2		100 kN	58 mm	36 mm	0,04 kg	96 PLN

**Pierścień dystansowy dla trzpienia magnetycznego oksydowany**

odległość między dwoma elementami mocującymi



		L (a)	G	
2-160539		12 mm	0,02 kg	10 PLN



Więcej informacji i akcesoriów do tych produktów znajdziesz w Internecie.



www.siegmund.com/
F-bolt16

**Professional Zacisk śrubowy oksydowany / azotowana**

wymienne przemy, Wrzeciono o średnicy kuli 8 mm, Gwint trapezowy wrzeciona 12x3 mm, Pręt pionowy jest utwardzany



	SP	B (b)	H (c)	G	
2-160610	2,50 kN	163 mm	200 mm	1,20 kg	292 PLN •

**Professional Zacisk śrubowy 45°/90° oksydowany**

wymienne przemy, Wrzeciono o średnicy kuli 8 mm, Gwint trapezowy wrzeciona 12x3 mm, bezstopniowo obracany od 0-360°



	SP	H (c)	G	
2-160630	2,50 kN	200 mm	0,75 kg	278 PLN •

**Szybkościak Profesjonalny oksydowany / azotowana**

zalecane tylko do stołów spawalniczych azotowanych plazmowo, Pręt pionowy jest utwardzany

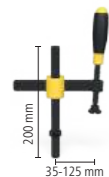

	SP	B (b)	H (c)	G	
2-160606	2,50 kN	132 mm	150 mm	0,90 kg	397 PLN •

**Zacisk śrubowy z prętem okrągłym oksydowany**

wymienne przemy, Wrzeciono o średnicy kuli 8 mm, Gwint trapezowy wrzeciona 12x3 mm, nadaje się do prostego i szybkiego mocowania, mocowanie za pomocą pierścienia regulacyjnego



	SP	B (b)	H (c)	G	
2-160601	1,50 kN	163 mm	200 mm	1 kg	292 PLN •

**Zacisk na rurze uniwersalny oksydowany**

wymienne przemy, Wrzeciono o średnicy kuli 8 mm, Gwint trapezowy wrzeciona 12x3 mm, mocowanie pod kątem +/- 42°, mocowanie za pomocą pierścienia regulacyjnego



	SP	B (b)	H (c)	G	
2-160604	0,60 kN	165 mm	150 mm	0,80 kg	297 PLN •

**Zacisk śrubowy Basic oksydowany / azotowana**

wymienne przemy, Wrzeciono o średnicy kuli 8 mm, Gwint trapezowy wrzeciona 12x3 mm, Pręt pionowy jest utwardzany



	SP	B (b)	H (c)	G	
2-160620	2,50 kN	128 mm	200 mm	0,95 kg	163 PLN •

**Krótki sztyft gwintowy z tuleją i przymą oksydowany**

gwint 12x3 mm, nadają się do każdego otworu systemowego



	H (c)	G	
2-160666	75 mm	0,10 kg	115 PLN •

**Tuleja gwintowana oksydowany**

gwint 12x3 mm, nadają się do każdego otworu systemowego



	H (c)	Ø	G	
2-160618	10 mm	19 mm	0,01 kg	62 PLN •

**Przymą do zacisków śrubowych**

do wrzeciona o średnicy kuli 8 mm, kompatybilny z otworami 16 mm i zaciskami

	H (c)	Ø	G	
2-160656	14 mm	25 mm	0,02 kg	43 PLN •
2-160656.E	14 mm	25 mm	0,02 kg	62 PLN •
2-160656.PA	14 mm	25 mm	0,01 kg	43 PLN •

**Adapter okrągły dla zacisków śrubowych**

do wrzeciona o średnicy kuli 8 mm, pasuje tylko do zacisków, do mocowania w narożnikach lub rowkach

	H (c)	Ø	G	
2-160660	13 mm	20 mm	0,02 kg	43 PLN •
2-160660.E	13 mm	20 mm	0,02 kg	62 PLN •
2-160660.PA	13 mm	20 mm	0,01 kg	48 PLN •

**Adapter próżniowy dla zacisków śrubowych oksydowany**

kompatybilny z otworami 16 mm i zaciskami, na zamówienie



	H (c)	Ø	G	
2-160661	25 mm	25 mm	0,07 kg	72 PLN •

**Przymą Duo Ø 25**

do wrzeciona o średnicy kuli 8 mm, pasuje tylko do zacisków

	H (c)	Ø	G	
2-160650	19 mm	25 mm	0,04 kg	62 PLN •
2-160650.A	19 mm	25 mm	0,01 kg	72 PLN •
2-160650.PA	19 mm	25 mm	0,01 kg	62 PLN •

**Zaciski szybko mocujące 100**

Długość ramienia mocującego 100 mm, Zasięg mocowania 0-100 mm, Montaż w otworach systemowych



	L (a)	B (b)	H (c)	G	
2-160706	340 mm	30 mm	150 mm	1,20 kg	306 PLN •

**Zaciski szybko mocujące 160**

Długość ramienia mocującego 160 mm, Zasięg mocowania 0-140 mm, Montaż w otworach systemowych



	L (a)	B (b)	H (c)	G	
2-160707	360 mm	30 mm	150 mm	1,20 kg	306 PLN •



Więcej informacji i akcesoriów do tych produktów znajdziesz w Internecie.



www.siegmund.com/
F-clamp16

**Pryzma Vario Ø 50 90°/120° z wkręconym paskiem**

gwint M10 np. jako rozszerzenie przyny (Nr artykułu 160649), do rur i profili prostokątnych kwadratowych do Ø 80 mm

	H (c)	Ø	G	
2-160645.1.N	20 mm	50 mm	0,21 kg	182 PLN •
2-160645.1.A	20 mm	50 mm	0,07 kg	249 PLN •
2-160645.1.PA	20 mm	50 mm	0,03 kg	234 PLN •

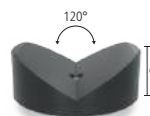
**Pryzma Ø 80 120° z wkręconym paskiem**

gwint M10 np. jako rozszerzenie przyny (Nr artykułu 160649), do rur o średnicy do Ø 120 mm

	H (c)	Ø	G	
2-160652.1	30 mm	80 mm	0,77 kg	206 PLN •
2-160652.1.A	30 mm	80 mm	0,26 kg	306 PLN •
2-160652.1.PA	30 mm	80 mm	0,12 kg	306 PLN •

**Pryzma Vario Ø 50 90°/120° bez paska oksydowanego**

Przyny może być mocowana za pomocą trzpienia, do rur i profili prostokątnych kwadratowych do Ø 80 mm

	H (c)	Ø	G	
2-160641	35 mm	50 mm	0,39 kg	187 PLN •

**Stożek mocujący oksydowany**

do mocowania rur i profili prostokątnych rur do Ø 45 mm, mocowanie z trzpieniami

	H (c)	Ø	G	
2-160670	40 mm	45 mm	0,26 kg	77 PLN •

**Śruba podpierająca Ø 50 oksydowana**

wysokość regulacji noniusza w zakresie 55-75 mm, można łączyć z zestawem wsporników 160821 i przedłużeniami przyny

	H (c)	Ø	G	
2-160822	55-75 mm	50 mm	0,71 kg	167 PLN •

**Wspornik regulowany z miarką oksydowany**

zawiera Śruba nastawczych, bezstopniowa regulacja wysokości w zakresie 20-105 mm, Śruba dociskowa do łączenia z przynami

	H (c)	Ø	G	
2-160824	125 mm	40 mm	0,33 kg	211 PLN •

**Zestaw wsporników 7 elementów oksydowany**

kompensacja różnicy wysokości 1-60 mm, z otworem gwintowanym M10

	H (c)	Ø	G	
2-160821	65 mm	25 mm	0,17 kg	191 PLN •

**Kolumna do wsporników oksydowana**

zmienna wysokość do wspierania detalu, z otworem gwintowanym M10

	H (c)	Ø	G	
2-160821.1	65 mm	25 mm	0,09 kg	96 PLN •

**Zestaw dysków**

gradacja dysków: 1 / 2 / 3 / 5 / 10 / 20 mm

	Ø	G	
2-160821.2	25 mm	0,08 kg	96 PLN •

**Wspornik przyny oksydowany**

kompabilny z przynami, zestawem wsporników 160821 i wspornikiem śrubowym 160822

	L (a)	Ø	G	
2-160649.1	50 mm	16 mm	0,08 kg	86 PLN •
2-160649.2	100 mm	16 mm	0,15 kg	110 PLN •

**Pasek do przyny wkręcany oksydowany**

do montażu przyn w otworach systemowych

	L (a)	Ø	G	
2-160649	10 mm	16 mm	0,02 kg	33 PLN •

**Śruba specjalna**

dla przyn systemu 16

	L (a)	Ø	G	
2-160649.0	10 mm	16 mm	0,02 kg	33 PLN •



Więcej informacji i akcesoriów do tych produktów znajdziesz w Internecie.

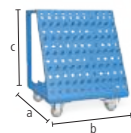

www.siegmond.com/
F-prism16

**Wózek na narzędzia lakierowana proszkowo**

Max. całkowite obciążenie 240 kg

16

	L (a)	B (b)	H (c)	G	
2-160910	555 mm	560 mm	680 mm	30 kg	2.814 PLN •

Ścianka narzędziowa lakierowana proszkowo

montaż do stołu spawalniczego za pomocą śrub lub wkrętów do ściany

16



	L (a)	B (b)	H (c)	G	
2-160912	500 mm	50 mm	500 mm	7,40 kg	1.134 PLN •

Ochronna ścianka spawalnicza

mocowanie na 2 trzpienie (16: 000520, 22: 002822, 28: 280511), nie są odporne na zarysowania, lakierowanie kolorowe za dopłatą na specjalne zamówienie

16 22 28



	L (a)	B (b)	H (c)	G	
2-280980	1600 mm	50 mm	800 mm	23 kg	928 PLN •

Moduł do ścianki narzędziowej z rękawami lakierowana proszkowo

dla Zaciski śrubowe / Pryzmy / Trzpienie, płyta tylna nie jest zawarta w dostawie

16

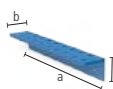

	L (a)	B (b)	H (c)	Ø	G	
2-160930	500 mm	80 mm	90 mm	16 mm	1,90 kg	330 PLN •

Moduł do ścianki narzędziowej bez rękawów lakierowana proszkowo

dla Pryzmy / Trzpienie, płyta tylna nie jest zawarta w dostawie

16

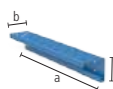

	L (a)	B (b)	H (c)	Ø	G	
2-160931	500 mm	80 mm	90 mm	16 mm	1,60 kg	234 PLN •

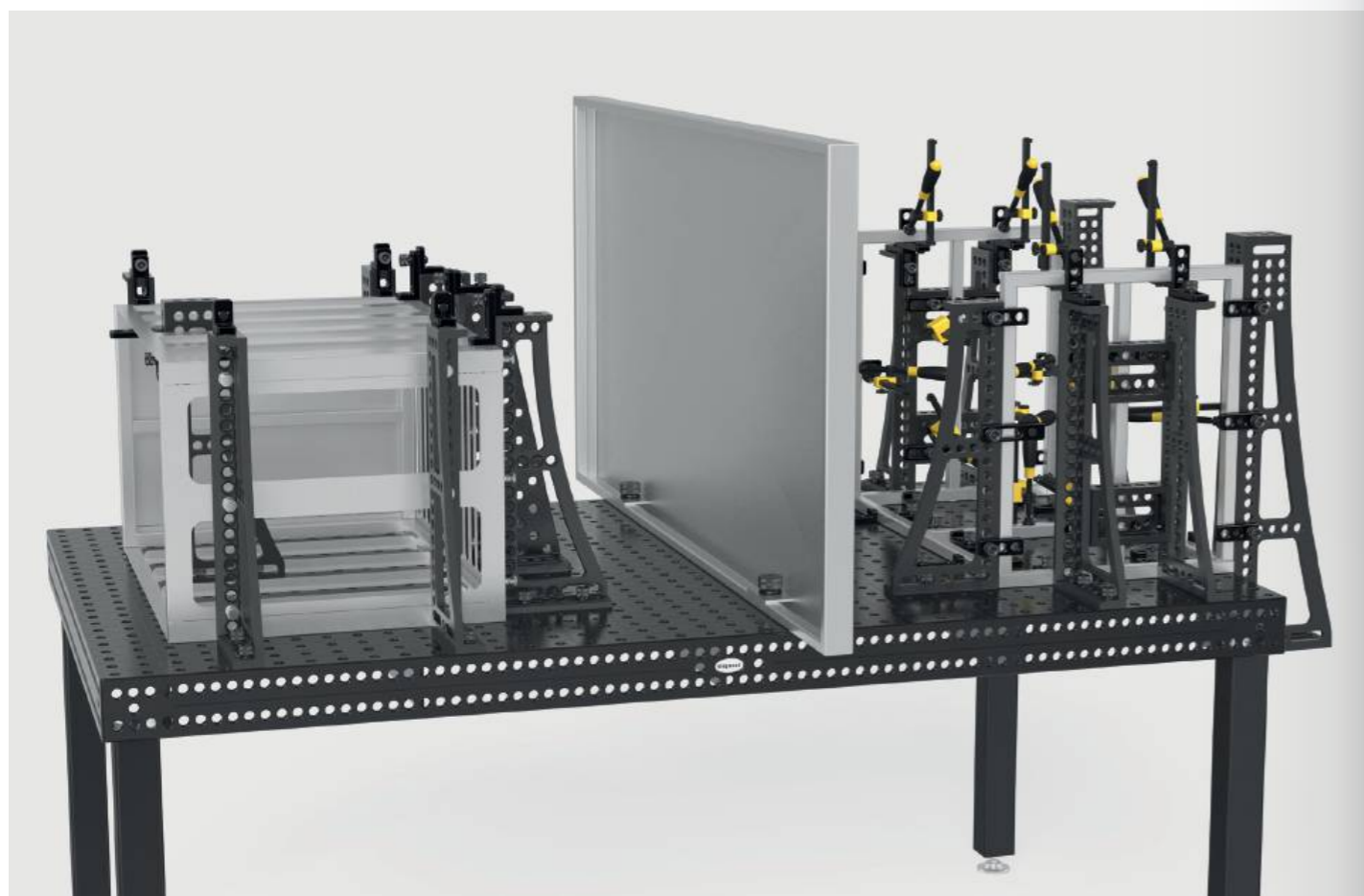
**Wieszak do ścianki narzędziowej oksydowany**

10 szt. / op.

B 16



	L (a)	Ø	G	
2-160936.10	22 mm	16 mm	0,01 kg	67 PLN •

Klucz sześciokątny Globalna organizacja 4

żółty

16



	G	
2-160852	0,06 kg	57 PLN •

Szczotka Ø 17 z ochronną nasadką

do czyszczenia otworów systemowych w stole lub narzędziach

16



	Ø	G	
2-160820	17 mm	0,05 kg	77 PLN •

Szczotka Ø 17 do wiertarek / op. 10 szt.

do czyszczenia otworów systemowych w stole lub narzędziach

16



	Ø	G	
2-160820.10	17 mm	0,05 kg	282 PLN •

Uchwyt do palnika oksydowany

można umieścić w otworze systemowym

B 16



	H (c)	G	
2-160920	200 mm	0,27 kg	105 PLN •

Podłączenie uzziemienia Komfortgwarantuje 100% kontakt ze stołem spawalniczym, Montaż w otworach systemowych, Ładowanie do 500 Amper, Przekrój kabla 70-95 mm²

16 22 28



	G	
2-000810	0,66 kg	220 PLN •

Uchwyt transportowy z płytą mocującą

nośność 700 kg (z 4x 160511), rozważ dalsze instrukcje użytkowania artykułu online!

16



	L (a)	B (b)	H (c)	G	
2-160830	100 mm	100 mm	25 mm	1,70 kg	287 PLN •

Uchwyt transportowy azotowana

nośność 2500 kg (z 2x 280511), nośność 1000 kg (z 2x 002822), nośność 700 kg (z 2x 160511), rozważ dalsze instrukcje użytkowania artykułu online!

BAR N 16 22 28



	L (a)	B (b)	H (c)	G	
2-000835.N	200 mm	100 mm	165 mm	4,50 kg	479 PLN •



Więcej informacji i akcesoriów do tych produktów znajdziesz w Internecie.



www.siegmund.com/
F-accessories16

Basic

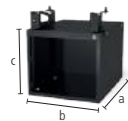
**Sub Table Box zamykana dla Basic**

lakierowana proszkowo, Miejsce na podręczne przechowywanie na Twoim stole spawalniczym, Przerzeń 360 mm na szuflady, zamykana, zawiera 2 klucze

16

	L (a)	B (b)	H (c)	TF	G	
2-161990	630 mm	485 mm	430 mm	100 kg	28,50 kg	1.680 PLN •

%

Zestaw Sub Table Box zamykana dla Basic zawiera 2 Szuflady

zawiera szuflady (2x 004230), lakierowana proszkowo, Miejsce na podręczne przechowywanie na Twoim stole spawalniczym, zamykana, zawiera 2 klucze, produkt dostarczamy częściowo zmontowany, długość wysuwu szuflady 500 mm

16

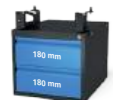

	L (a)	B (b)	H (c)	TF	G	Oferta specjalna - cena
2-161990.1	630 mm	485 mm	430 mm	100 kg	42,50 kg	2.383 PLN •
Zamiast 2.412 PLN						

%

Zestaw Sub Table Box zamykana dla Basic zawiera 3 Szuflady

zawiera szuflady (1x 004220, 1x 004225, 1x 004230), lakierowana proszkowo, Miejsce na podręczne przechowywanie na Twoim stole spawalniczym, zamykana, zawiera 2 klucze, produkt dostarczamy częściowo zmontowany, długość wysuwu szuflady 500 mm

16

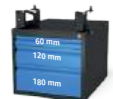

	L (a)	B (b)	H (c)	TF	G	Oferta specjalna - cena
2-161990.2	630 mm	485 mm	430 mm	100 kg	47,50 kg	2.613 PLN •
Zamiast 2.680 PLN						

Professional 750 / Extreme 8.7

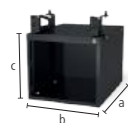
**Sub Table Box zamykana**

lakierowana proszkowo, Miejsce na podręczne przechowywanie na Twoim stole spawalniczym, Przerzeń 360 mm na szuflady, Rozmiar stołu 1000x500 mm jest niekompatybilny, zamykana, zawiera 2 klucze

16

	L (a)	B (b)	H (c)	TF	G	
2-160990	630 mm	485 mm	430 mm	100 kg	28,50 kg	1.680 PLN •

%

Zestaw Sub Table Box zamykana zawiera 2 Szuflady

zawiera szuflady (2x 004230), lakierowana proszkowo, Miejsce na podręczne przechowywanie na Twoim stole spawalniczym, Rozmiar stołu 1000x500 mm jest niekompatybilny, zamykana, zawiera 2 klucze, produkt dostarczamy częściowo zmontowany, długość wysuwu szuflady 500 mm

16

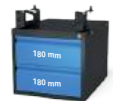

	L (a)	B (b)	H (c)	TF	G	Oferta specjalna - cena
2-160990.1	630 mm	485 mm	430 mm	100 kg	42,50 kg	2.383 PLN •
Zamiast 2.412 PLN						

%

Zestaw Sub Table Box zamykana zawiera 3 Szuflady

zawiera szuflady (1x 004220, 1x 004225, 1x 004230), lakierowana proszkowo, Miejsce na podręczne przechowywanie na Twoim stole spawalniczym, Rozmiar stołu 1000x500 mm jest niekompatybilny, zamykana, zawiera 2 klucze, produkt dostarczamy częściowo zmontowany, długość wysuwu szuflady 500 mm

16

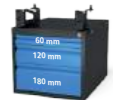

	L (a)	B (b)	H (c)	TF	G	Oferta specjalna - cena
2-160990.2	630 mm	485 mm	430 mm	100 kg	47,50 kg	2.613 PLN •
Zamiast 2.680 PLN						



Więcej informacji i akcesoriów do tych produktów znajdziesz w Internecie.



www.siegmund.com/
F-stbox

Extreme 8.7 PLUS

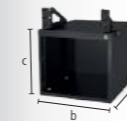
**Sub Table Box zamykana dla stołu PLUS**

lakierowana proszkowo, Miejsce na podręczne przechowywanie na Twoim stole spawalniczym, Przerzeń 360 mm na szuflady, zamykana, zawiera 2 klucze

16

	L (a)	B (b)	H (c)	TF	G	
2-162990	630 mm	485 mm	430 mm	100 kg	28 kg	1.680 PLN •

%

Zestaw Sub Table Box zamykana dla stołu PLUS zawiera 2 Szuflady

zawiera szuflady (2x 004230), lakierowana proszkowo, Miejsce na podręczne przechowywanie na Twoim stole spawalniczym, zamykana, zawiera 2 klucze, produkt dostarczamy częściowo zmontowany, długość wysuwu szuflady 500 mm

16



	L (a)	B (b)	H (c)	TF	G	Oferta specjalna - cena
2-162990.1	630 mm	485 mm	430 mm	100 kg	42 kg	2.383 PLN •
Zamiast 2.412 PLN						

%

Zestaw Sub Table Box zamykana dla stołu PLUS zawiera 3 Szuflady

zawiera szuflady (1x 004220, 1x 004225, 1x 004230), lakierowana proszkowo, Miejsce na podręczne przechowywanie na Twoim stole spawalniczym, zamykana, zawiera 2 klucze, produkt dostarczamy częściowo zmontowany, długość wysuwu szuflady 500 mm

16



	L (a)	B (b)	H (c)	TF	G	Oferta specjalna - cena
2-162990.2	630 mm	485 mm	430 mm	100 kg	47 kg	2.613 PLN •
Zamiast 2.680 PLN						

Konfiguracja

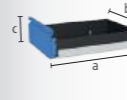
**Szuflada na prowadnicy szynowej**

lakierowana proszkowo, rozbudowa możliwa w dowolnym momencie, dla Sub Table Box, do stacji roboczej 0806 / 1208 / 1212 ze ścianami bocznymi

16 22 28

	L (a)	B (b)	H (c)	TF	G	
2-004220	590 mm	400 mm	60 mm	50 kg	5,50 kg	301 PLN •
2-004225	590 mm	400 mm	120 mm	50 kg	6,50 kg	335 PLN •
2-004230	590 mm	400 mm	180 mm	50 kg	7 kg	368 PLN •
2-004235	590 mm	400 mm	240 mm	50 kg	7,50 kg	402 PLN •



Imadło 100

Imadło do stołu Siegmund 100

Mocowanie pod kątem 45° lub 90°, Szerokość szczęk 100 mm, Skok otwierający 100 mm, Montaż: System 16:
2x 160511, System 22: 2x 160513 + 2x 000541, System 28: 2x 160511 + 2x 000545



16 22 28

	SP	G	
2-004310	20 kN	9,50 kg	986 PLN •

Zestaw osłon szczęk imadła 100 w tym torba

Zawartość dostawy: 2x Włókno, 2x Gumowy, 2x Aluminiowy neutralny, 2x Pryzmy aluminiowe



16 22 28

	G	
2-004315	0,70 kg	234 PLN •

Zestaw Imadło do stołu Siegmund 100 System 16

Mocowanie pod kątem 45° lub 90°, Szerokość szczęk 100 mm, Skok otwierający 100 mm, Zawartość dostawy:
1x Imadło 004310, 2x Trzpień 160511, 1x Zestaw osłon szczęk imadła 004315



16

	SP	G	
2-164310	20 kN	10,40 kg	1.455 PLN •

Imadło 125

Imadło do stołu Siegmund 125

Mocowanie pod kątem 45° lub 90°, Szerokość szczęk 125 mm, Skok otwierający 125 mm, Montaż: System 16:
2x 160511 + 2x 000546, System 22: 2x 220513 + 2x 000544, System 28: 2x 280511



16 22 28

	SP	G	
2-004320	30 kN	17,50 kg	1.158 PLN •

Zestaw osłon szczęk imadła 125 w tym torba

Zawartość dostawy: 2x Włókno, 2x Gumowy, 2x Aluminiowy neutralny, 2x Pryzmy aluminiowe



16 22 28

	G	
2-004325	0,85 kg	258 PLN •

Zestaw Imadło do stołu Siegmund 125 System 16

Mocowanie pod kątem 45° lub 90°, Szerokość szczęk 125 mm, Skok otwierający 125 mm, Zawartość dostawy:
1x Imadło 004320, 2x Trzpień 160511, 2x Pierścień redukcyjny 000546, 1x Zestaw osłon szczęk imadła 004325



16

	SP	G	
2-164320	30 kN	18,70 kg	1.761 PLN •

Imadło 150

Imadło do stołu Siegmund 150

Mocowanie pod kątem 45° lub 90°, Szerokość szczęk 150 mm, Skok otwierający 150 mm, Montaż: System 16:
2x 160511 + 2x 000546, System 22: 2x 220513 + 2x 000544, System 28: 2x 280511



16 22 28

	SP	G	
2-004330	40 kN	24 kg	1.502 PLN •

Zestaw osłon szczęk imadła 150 w tym torba

Zawartość dostawy: 2x Włókno, 2x Gumowy, 2x Aluminiowy neutralny, 2x Pryzmy aluminiowe



16 22 28

	G	
2-004335	1 kg	292 PLN •

Zestaw Imadło do stołu Siegmund 150 System 16

Mocowanie pod kątem 45° lub 90°, Szerokość szczęk 150 mm, Skok otwierający 150 mm, Zawartość dostawy:
1x Imadło 004330, 2x Trzpień 160511, 2x Pierścień redukcyjny 000546, 1x Zestaw osłon szczęk imadła 004335



16

	SP	G	
2-164330	40 kN	25,40 kg	2.115 PLN •

Pokrywy szczęk imadła

Bazowy korpus pokryw szczęk imadła stanowią masywne profile aluminiowe. Zintegrowane magnesy w profilach niezawodnie utrzymują pokrywy, umożliwiają również szybką i łatwą wymianę w zależności od przedmiotu obrabianego lub etapu obróbki. Pomimo bardzo dużej siły magnetycznej obrabiane przedmioty nie są namagnesowane. Pokrywy szczęk imadła są ustawione pod kątem prostym i płasko-równoległe, co determinuje wysoką dokładność imadła Siegmund.

Zestaw osłon szczęk imadła

2x Włókno: nadaje się do drobno frezowanych, drobno struganych, szlifowanych lub polerowanych powierzchni, 2x Gumowy: odpowiedni do elementów drewnianych i plastikowych, 2x Aluminiowy neutralny: rowki pozwalają na pewne mocowanie przedmiotów obrabianych zgrubnie i średniokładnie, 2x Pryzmy aluminiowe: Mocowanie okrągłych lub owalnych detali za pomocą pryzm



Więcej informacji i akcesoriów do tych produktów znajdziesz w Internecie.



www.siegmund.com/
F-benchvice

**Prasa prostująca i zaciskowa System 16**

siła ściskająca 2,5 tony, całkowity skok 60 mm, siła robocza 330 N, mocowanie zawsze wymagane w DWÓCH punktach

16

	G	
2-160780	6,50 kg	5.134 PLN •

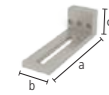
**Specjalny kątownik System 16**

jako przedłużenie i mocowanie pionowe prasy

16

	L (a)	B (b)	H (c)	G	
2-160702	195 mm	60 mm	60 mm	1,41 kg	254 PLN •

Pierścień oporowy

000701.AL: zalecane do prac ze stalą, 000701.PA: zalecany do zastosowań ze stalą nierdzewną



	H (c)	Ø	G	
2-000701.AL	15 mm	55 mm	0,08 kg	105 PLN •
2-000701.PA	15 mm	55 mm	0,03 kg	86 PLN •

Stempel 90° z rurką przedłużającą

do dociskania w narożnikach bez uszkodzenia spoiny

16 22 28



	L (a)	B (b)	H (c)	G	
2-000706	168 mm	50 mm	50 mm	0,82 kg	450 PLN •

Adapter do rur POM-C

do prostowania rur, 000703.1: do rur o średnicy Ø 21,4 mm, 000703.2: do rur o średnicy Ø 33,7 mm, 000703.3: do rur o średnicy Ø 42,4 mm

16 22 28



	L (a)	Ø	G	
2-000703.1	35 mm	55 mm	0,08 kg	100 PLN •
2-000703.2	35 mm	55 mm	0,06 kg	100 PLN •
2-000703.3	35 mm	55 mm	0,05 kg	100 PLN •

Przystawka do gięcia rur POM-C

do gięcia i prostowania rur, 000704.1: do rur o średnicy Ø 21,4 mm, 000704.2: do rur o średnicy Ø 33,7 mm, 000704.3: do rur o średnicy Ø 42,4 mm

16 22 28



	L (a)	B (b)	H (c)	G	
2-000704.1	120 mm	35 mm	60 mm	0,24 kg	182 PLN •
2-000704.2	120 mm	35 mm	60 mm	0,21 kg	182 PLN •
2-000704.3	120 mm	35 mm	60 mm	0,18 kg	182 PLN •

Blok kontrolujący POM-C

jako blok kontrolujący do gięcia i prostowania rur, Gniazdo wtykowe wymagane do mocowania, mocowany trzpieniem 160513 / 220513 / 280513 (nie jest włączona w dostawę), 000705.1: do rur o średnicy Ø 21,4 mm, 000705.2: do rur o średnicy Ø 33,7 mm, 000705.3: do rur o średnicy Ø 42,4 mm

16 22 28



	L (a)	B (b)	H (c)	G	
2-000705.1	60 mm	114 mm	55 mm	0,29 kg	234 PLN •
2-000705.2	60 mm	102 mm	55 mm	0,25 kg	225 PLN •
2-000705.3	60 mm	93 mm	55 mm	0,22 kg	211 PLN •

Gniazdo wtykowe

do obrotowego mocowania przeciwbloku w otworach systemowych, do mocowania: 160515

16



	L (a)	Ø	G	
2-160701	48 mm	40 mm	0,26 kg	81 PLN •

Rekomendacja produktu

%

**Zestaw Basic**

Zestaw składa się z: 1x 000701.PA, 1x 000701.AL, 1x 160702

16

	G	Oferta specjalna - cena
2-160783	1,52 kg	359 PLN •
Zamiast 445 PLN		

%

**Zestaw do prostowania rur dla Ø 21,4**

Zestaw składa się z: 1x 000703.1, 1x 000704.1, 2x 000705.1, 2x 160701, mocowany trzpieniem 160515 (nie jest włączona w dostawę)

16

	G	Oferta specjalna - cena
2-160782.1	1,42 kg	737 PLN •
Zamiast 919 PLN		

%

**Zestaw do prostowania rur dla Ø 33,7**

Zestaw składa się z: 1x 000703.2, 1x 000704.2, 2x 000705.2, 2x 160701, mocowany trzpieniem 160515 (nie jest włączona w dostawę)

16

	G	Oferta specjalna - cena
2-160782.2	1,29 kg	718 PLN •
Zamiast 895 PLN		

%

**Zestaw do prostowania rur dla Ø 42,4**

Zestaw składa się z: 1x 000703.3, 1x 000704.3, 2x 000705.3, 2x 160701, mocowany trzpieniem 160515 (nie jest włączona w dostawę)

16

	G	Oferta specjalna - cena
2-160782.3	1,19 kg	694 PLN •
Zamiast 866 PLN		



Więcej informacji i akcesoriów do tych produktów znajdziesz w Internecie.



www.siegmund.com/
F-tablepress

ROZWIĄZANIA MIĘDZYSYSTEMOWE



Nasz modułowy system Siegmund opiera się na trzech różnych średnicach otworów. Rozmiar otworu (w milimetrach) definiuje system: 16, 22 lub 28. System jest dopasowany do wymogów Twojej pracy i powstających wówczas sił. Wszystkie narzędzia mogą być używane na wszystkich liniach stołów w ramach jednego systemu. Jeśli chcesz pracować w różnych systemach, oferujemy elementy łączące i przejściowe z jednego systemu na drugi.



Mocowanie magnetyczne

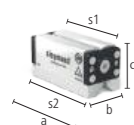

Podwójny magnetyczny blok zaciskowy 5 / 7 / 10

000780: Siła retencyjna 5 kN, Powierzchnia mocowania (s1) 120x57 mm / (s2) 136x64 mm, 000781: Siła retencyjna 7 kN, Powierzchnia mocowania (s1) 156x57 mm / (s2) 172x64 mm, 000782: Siła retencyjna 10 kN, Powierzchnia mocowania (s1) 162x76 mm / (s2) 178x87 mm

16 22 28

	L (a)	B (b)	H (c)	G	
2-000780	143 mm	64 mm	71 mm	3,90 kg	1.321 PLN •
2-000781	178 mm	64 mm	71 mm	4,90 kg	1.651 PLN •
2-000782	184 mm	87 mm	88 mm	8,80 kg	2.187 PLN •

%

Promocja specjalna Podwójny magnetyczny blok zaciskowy 5

Powierzchnia mocowania (s1): 120x57 mm, Powierzchnia mocowania (s2): 136x64 mm, Zawartość dostawy: 2x Podwójny magnetyczny blok zaciskowy + 1x Klucz sześciokątny

16 22 28



	L (a)	B (b)	H (c)	G	Oferta specjalna - cena
2-000780.Set	143 mm	64 mm	71 mm	7,90 kg	2.369 PLN •

Zamiast 2.641 PLN

%

Promocja specjalna Podwójny magnetyczny blok zaciskowy 7

Powierzchnia mocowania (s1): 156x57 mm, Powierzchnia mocowania (s2): 172x64 mm, Zawartość dostawy: 2x Podwójny magnetyczny blok zaciskowy + 1x Klucz sześciokątny

16 22 28



	L (a)	B (b)	H (c)	G	Oferta specjalna - cena
2-000781.Set	178 mm	64 mm	71 mm	9,90 kg	2.967 PLN •

Zamiast 3.297 PLN

%

Promocja specjalna Podwójny magnetyczny blok zaciskowy 10

Powierzchnia mocowania (s1): 162x76 mm, Powierzchnia mocowania (s2): 178x87 mm, Zawartość dostawy: 2x Podwójny magnetyczny blok zaciskowy + 1x Klucz sześciokątny

16 22 28



	L (a)	B (b)	H (c)	G	Oferta specjalna - cena
2-000782.Set	184 mm	87 mm	88 mm	17,70 kg	3.928 PLN •

Zamiast 4.373 PLN

Więcej informacji i akcesoriów do tych produktów znajdziesz w Internecie. www.siegmund.com/F-magnetic

Elementy łączące



Trzpień szybko mocujący kombinowany podwójny oksydowany

do montażu narzędzi dużych systemów na mniejszych systemach Siegmund, NIE WOLNO ich używać do łączenia stołów i bloków typu U-shape

16 22 28

	L (a)	Ø	SK	ZK	AM	G		
2-000520	28 -> 16	75 mm	40 mm	55 kN	10 kN	10 Nm	0,32 kg	249 PLN •
2-002822	28 -> 22	88 mm	40 mm	130 kN	15 kN	15 Nm	0,45 kg	249 PLN •
2-002216	22 -> 16	71 mm	35 mm	55 kN	10 kN	10 Nm	0,28 kg	230 PLN •

Trzpień łączący oksydowany

do łączenia stołów różnych systemów, do połączenia elementów przy adaptacji do innego systemu Siegmund, nie nadaje się do profili aluminiowych

16 22 28



	L (a)	Ø	SK	ZK	AM	G		
2-000562	28 <-> 16	34 mm	32 mm	50 kN	4 kN	15 Nm	0,12 kg	115 PLN •
2-028022	28 <-> 22	36 mm	32 mm	120 kN	6 kN	15 Nm	0,11 kg	115 PLN •
2-022016	22 <-> 16	27 mm	27 mm	20 kN	4 kN	15 Nm	0,06 kg	105 PLN •

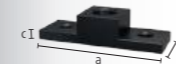

Płyta adaptera oksydowany

umożliwia mocowanie zacisków w innych systemach, do montażu narzędzi dużych systemów na mniejszych systemach Siegmund, montowane za pomocą trzpieni

16 22 28

	L (a)	B (b)	H (c)	G		
2-000570	28 -> 16	150 mm	50 mm	35 mm	0,94 kg	215 PLN •



Płyta adaptera azotowana

umożliwia mocowanie zacisków w innych systemach, do montażu narzędzi dużych systemów na mniejszych systemach Siegmund, montowane za pomocą trzpieni

16 22 28

	L (a)	B (b)	H (c)	G		
2-000571.N	28 -> 22	150 mm	50 mm	35 mm	1,09 kg	215 PLN •
2-000572.N	22 -> 16	150 mm	50 mm	25 mm	0,83 kg	215 PLN •

Pierścień redukcyjny (od małego do dużego) oksydowany

do montażu narzędzi małych systemów na większych systemach, nie nadaje się do podłużnych otworów

16 22 28



	L (a)	Ø	G		
2-000545	16 -> 28	24 mm	32 mm	0,05 kg	67 PLN •

Pierścień redukcyjny (od małego do dużego) oksydowany

wymaga użycia długiego trzpienia, do montażu narzędzi małych systemów na większych systemach, nie nadaje się do podłużnych otworów

16 22 28



	L (a)	Ø	G		
2-000541	16 -> 22	24 mm	27 mm	0,04 kg	67 PLN •
2-000543	22 -> 28	36 mm	32 mm	0,08 kg	67 PLN •

Pierścień redukcyjny (od dużego do małego) oksydowany

do montażu narzędzi dużych systemów na mniejszych systemach Siegmund, zamocowane wewnątrz komponentu, pasuje do podłużnych otworów

16 22 28



	L (a)	Ø	G		
2-000546	28 -> 16	29 mm	36 mm	0,07 kg	67 PLN •

Pierścień redukcyjny (od dużego do małego) oksydowany

wymaga użycia długiego trzpienia, do montażu narzędzi dużych systemów na mniejszych systemach Siegmund, zamocowane wewnątrz komponentu, pasuje do podłużnych otworów

22 28



	L (a)	Ø	G		
2-000544	28 -> 22	35 mm	36 mm	0,10 kg	67 PLN •
2-000542	22 -> 16	23 mm	31 mm	0,05 kg	67 PLN •

Adapter nasuwany oksydowany

mocowanie komponentów w systemie większym, nie nadaje się do mocowania zacisków śrubowych

16 22 28



	L (a)	Ø	G		
2-000547	16 -> 28	40 mm	30 mm	0,12 kg	72 PLN •
2-000549	22 -> 28	25 mm	30 mm	0,04 kg	72 PLN •
2-000548	16 -> 22	18 mm	24 mm	0,02 kg	72 PLN •

Więcej informacji i akcesoriów do tych produktów znajdziesz w Internecie. www.siegmund.com/F-connecting

Podkładki

Płyta mocująca 150 lbs z trzpieniami mocującymi azotowana

dla flansz norm US, ANSI / ASME B 16,5 150 lbs, 1/2" - 8", Zawartość dostawy: 2x 280255, 2x 280256, 2x 280257, wymagany dla systemu 16: 000562/000520/000546, wymagany dla systemu 22: 028022/002822/000544

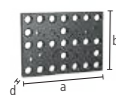

	L (a)	B (b)	MS (d)	G	
2-280250.P	350 mm	250 mm	25 mm	14 kg	2.751 PLN •

Płyta mocująca 300 lbs z trzpieniami mocującymi azotowana

dla flansz norm US, ANSI / ASME B 16,5 300 lbs, 1/2" - 8", Zawartość dostawy: 2x 280255, 2x 280256, 2x 280257, 2x 280258, 2x 280259, wymagany dla systemu 16: 000562/000520/000546, wymagany dla systemu 22: 028022/002822/000544

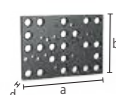

	L (a)	B (b)	MS (d)	G	
2-280251.P	350 mm	250 mm	25 mm	14 kg	3.129 PLN •

Płyta mocująca 400-600 lbs z trzpieniami mocującymi azotowana

dla flansz norm US, ANSI / ASME B 16,5 400-600 lbs, 1/2" - 6", Zawartość dostawy: 2x 280255, 2x 280256, 2x 280257, 2x 280258, 2x 280259, wymagany dla systemu 16: 000562/000520/000546, wymagany dla systemu 22: 028022/002822/000544

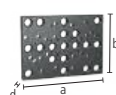

	L (a)	B (b)	MS (d)	G	
2-280252.P	350 mm	250 mm	25 mm	14 kg	3.259 PLN •

Trzpień ustalający oksydowany

dla płyty mocującej 280250.P / 280251.P / 280252.P



	L (a)	Ø	G	
2-280255	39 mm	15,50 mm	0,03 kg	72 PLN •
2-280256	41 mm	18,90 mm	0,05 kg	72 PLN •
2-280257	45 mm	22,20 mm	0,10 kg	77 PLN •

Trzpień ustalający oksydowany

dla płyty mocującej 280251.P / 280252.P



	L (a)	Ø	G	
2-280258	50 mm	25,20 mm	0,14 kg	110 PLN •

Trzpień ustalający oksydowany

dla płyty mocującej 280252.P

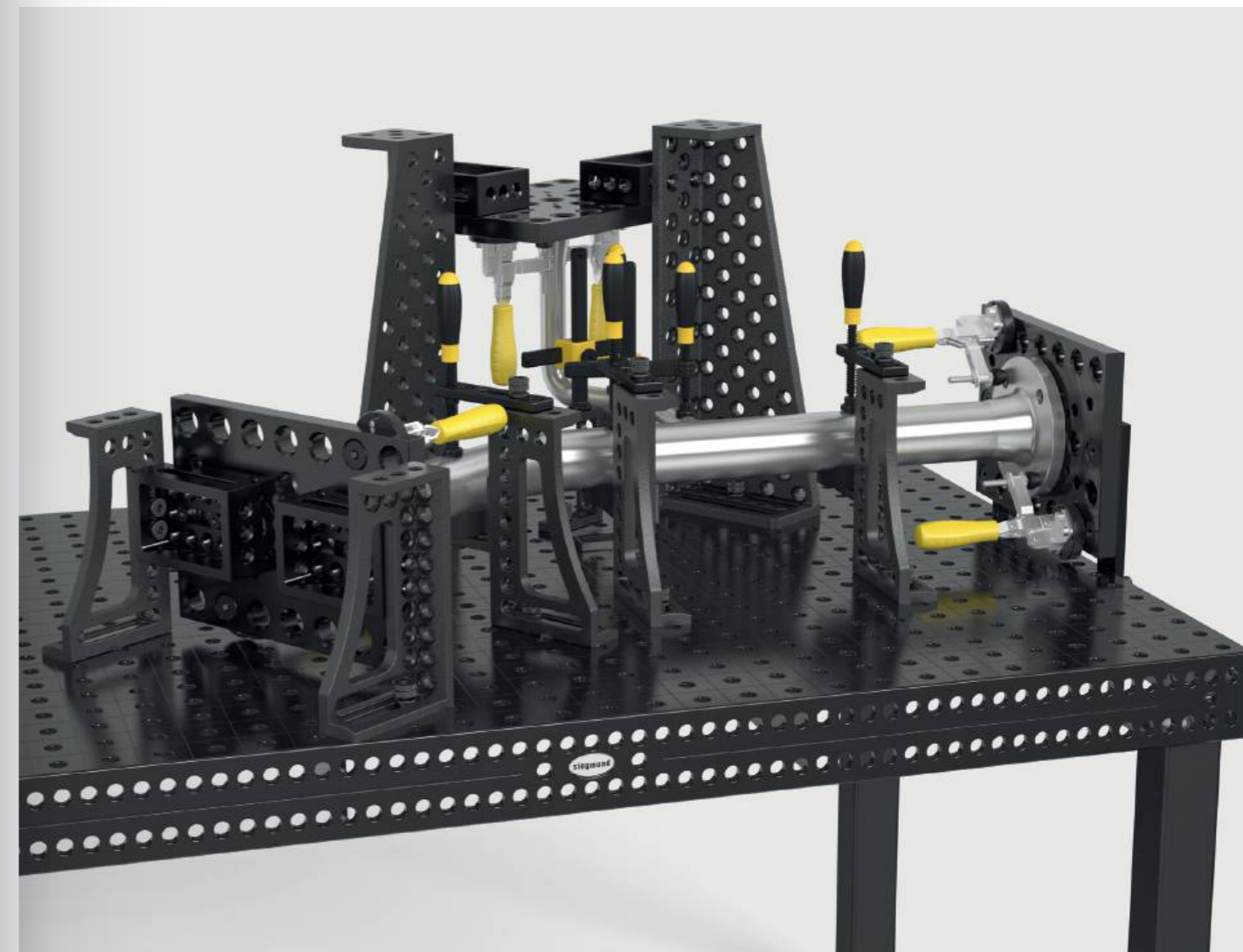
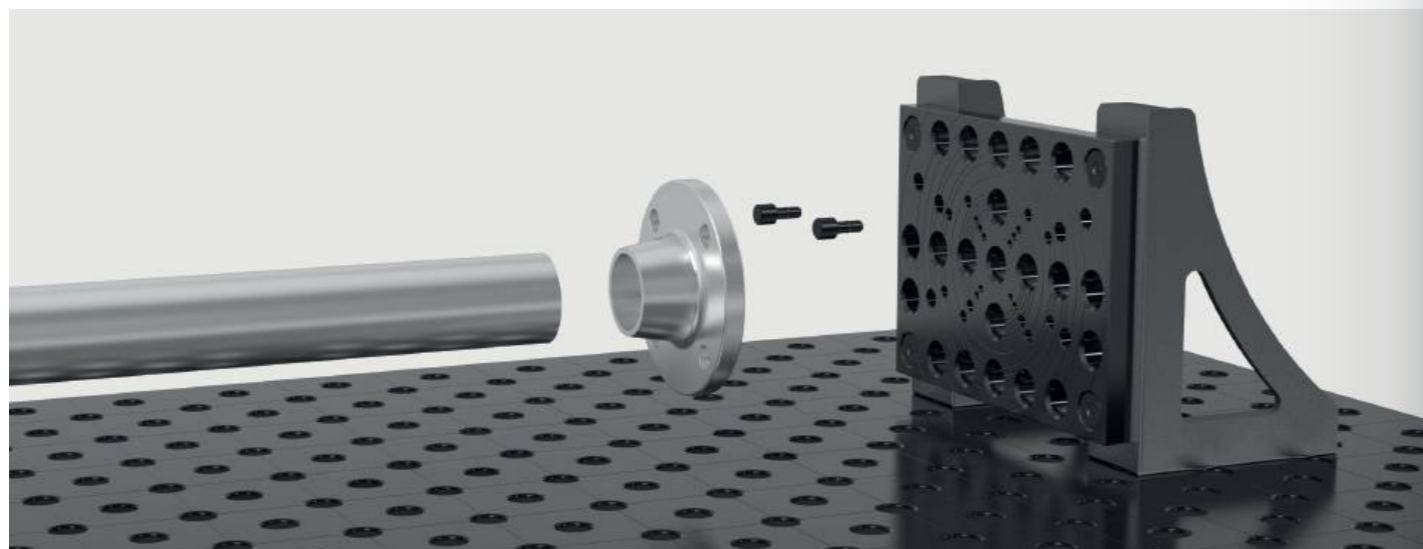

	L (a)	Ø	G	
2-280259	50 mm	28,20 mm	0,16 kg	120 PLN •

**Płyta mocująca 550 dla podkładek DIN z trzpieniami mocującymi azotowana**

Dla podkładek DIN 2632/2633 nominalna grubość DN 15-DN 400, podkładek DIN 2634/2635 nominalna grubość DN 50-DN 300, Zawartość dostawy: 2x 280222, 2x 280223, 2x 280224, 2x 280225, 2x 280226, 2x 280227, do systemu 16: 000562/000520/000546, do systemu 22: 028022/002822/000544

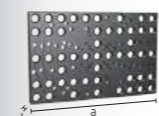

	L (a)	B (b)	MS (d)	G	
2-280220.P	550 mm	350 mm	25 mm	30 kg	2.986 PLN •

Płyta mocująca 350 dla podkładek DIN z trzpieniami mocującymi azotowana

dla podkładek DIN 2633, nominalna grubość DN 15 - DN 200, Zawartość dostawy: 2x 280222, 2x 280223, 2x 280224, wymagany dla systemu 16: 000562/000520/000546, wymagany dla systemu 22: 028022/002822/000544

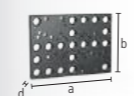

	L (a)	B (b)	MS (d)	G	
2-280221.P	350 mm	250 mm	25 mm	14 kg	2.536 PLN •

Trzpień ustalający oksydowany

dla płyty mocującej 280220.P / 280221.P



	L (a)	Ø	G	
2-280222	39 mm	13,80 mm	0,03 kg	62 PLN •
2-280223	41 mm	17,80 mm	0,05 kg	62 PLN •
2-280224	47 mm	21,80 mm	0,10 kg	62 PLN •
2-280225	50 mm	25,80 mm	0,14 kg	96 PLN •
2-280226	55 mm	29,80 mm	0,20 kg	96 PLN •
2-280227	60 mm	32,80 mm	0,27 kg	96 PLN •

Więcej informacji i akcesoriów do tych produktów znajdziesz w Internecie.
www.siegmund.com/F-flanges

L: Długość, B: Szerokość, MS: Grubość materiału, G: Waga, Ø: Średnica

Mocowanie pneumatyczne

Cylinder pneumatyczny krótki z adapterem systemu 16

do automatycznego mocowania, Siła = 650 N przy 8 barach, zamontowany w otworze za pomocą adaptera, zakres podnoszenia 25 mm lub 50 mm, w zależności od cylindra ciśnieniowego



					16
0-000850	G	0,90 kg	1.469 PLN		

Cylinder pneumatyczny krótki z adapterem systemu 28

do automatycznego mocowania, Siła = 650 N przy 8 barach, zamontowany w otworze za pomocą adaptera, zakres podnoszenia 25 mm lub 50 mm, w zależności od cylindra ciśnieniowego



					28
0-000851	G	0,93 kg	1.407 PLN		

Cylinder pneumatyczny długi do systemu 28

do automatycznego mocowania, Siła = 650 N przy 8 barach, montowane w otworach gwintowanych za pomocą tulejek gwintowanych systemu 28, zakres podnoszenia 25 mm lub 50 mm, w zależności od cylindra ciśnieniowego



					28
0-000855	G	0,80 kg	1.235 PLN		

Rozdzielacz 8 gniazd

do automatycznego mocowania, połączenie między cylindrem pneumatycznym a kompresorem, ciśnienie robocze 1-10 bar



					16 28
0-000860	G	0,14 kg	1.349 PLN		

Więcej informacji i akcesoriów do tych produktów znajdziesz w Internecie. www.siegmund.com/F-pneumatic

Konserwacja

Kamień

do zgarniania odprysków, wygładzania i wyrównania nierówności na powierzchni stołu, nadaje się do nieazotowanych stołów spawalniczych i narzędzi



						16 22 28
	L (a)	B (b)	H (c)	G		
2-000942	150 mm	50 mm	25 mm	0,42 kg	77 PLN	
2-000940	200 mm	50 mm	25 mm	0,56 kg	96 PLN	

CleanBasic 1 litrów spryskiwacz

środek czyszczący na bazie wody, do codziennego czyszczenia stołu, zapobiega korozji, Karta Charakterystyki Produktu jest dostępna online



					16 22 28
2-000914	G	1,10 kg	67 PLN		



Promocja specjalna CleanBasic 8x 1 litrów spryskiwacz

środek czyszczący na bazie wody, do codziennego czyszczenia stołu, zapobiega korozji, Karta Charakterystyki Produktu jest dostępna online



					16 22 28
	G		Oferta specjalna - cena		
2-000914.8	8,80 kg	498 PLN			
			Zamiast 545 PLN		



CleanBasic 5 litrów

środek czyszczący na bazie wody, do codziennego czyszczenia stołu, zapobiega korozji, Karta Charakterystyki Produktu jest dostępna online

					16 22 28
2-000915	G	5,20 kg	215 PLN		



Promocja specjalna CleanBasic 6x 5 litrów

środek czyszczący na bazie wody, do codziennego czyszczenia stołu, zapobiega korozji, Karta Charakterystyki Produktu jest dostępna online



					16 22 28
	G		Oferta specjalna - cena		
2-000915.6	31,20 kg	1.148 PLN			
			Zamiast 1.278 PLN		



Płyn antystatyczny 1 litrów spryskiwacz

Zabezpieczenie przez korozją, niepalny, rozpuszczalny w wodzie płyn antystatyczny z zabezpieczeniem antykorozyjnym, jest antystatyczny i zapobiega przywieraniu opiłków i zabrudzeń oraz odprysków odpryskami spawalniczymi, Karta Charakterystyki Produktu jest dostępna online

					16 22 28
2-000924	G	1,10 kg	81 PLN		



Promocja specjalna Płyn antystatyczny 8x 1 litrów spryskiwacz

Zabezpieczenie przez korozją, niepalny, rozpuszczalny w wodzie płyn antystatyczny z zabezpieczeniem antykorozyjnym, jest antystatyczny i zapobiega przywieraniu opiłków i zabrudzeń oraz odprysków odpryskami spawalniczymi, Karta Charakterystyki Produktu jest dostępna online



					16 22 28
	G		Oferta specjalna - cena		
2-000924.8	8,80 kg	584 PLN			
			Zamiast 646 PLN		



Płyn antystatyczny butelka 1 litrów

Zabezpieczenie przez korozją, niepalny, rozpuszczalny w wodzie płyn antystatyczny z zabezpieczeniem antykorozyjnym, jest antystatyczny i zapobiega przywieraniu opiłków i zabrudzeń oraz odprysków odpryskami spawalniczymi, Karta Charakterystyki Produktu jest dostępna online

					16 22 28
2-000929	G	1,10 kg	177 PLN		



Płyn antystatyczny 5 litrów

Zabezpieczenie przez korozją, niepalny, rozpuszczalny w wodzie płyn antystatyczny z zabezpieczeniem antykorozyjnym, jest antystatyczny i zapobiega przywieraniu opiłków i zabrudzeń oraz odprysków odpryskami spawalniczymi, Karta Charakterystyki Produktu jest dostępna online

					16 22 28
2-000926	G	5,20 kg	249 PLN		



Promocja specjalna Płyn antystatyczny 6x 5 litrów

Zabezpieczenie przez korozją, niepalny, rozpuszczalny w wodzie płyn antystatyczny z zabezpieczeniem antykorozyjnym, jest antystatyczny i zapobiega przywieraniu opiłków i zabrudzeń oraz odprysków odpryskami spawalniczymi, Karta Charakterystyki Produktu jest dostępna online



					16 22 28
	G		Oferta specjalna - cena		
2-000926.6	31,20 kg	1.345 PLN			
			Zamiast 1.493 PLN		

Więcej informacji i akcesoriów do tych produktów znajdziesz w Internecie. www.siegmund.com/F-maintenance

Cela do spawania laserowego Siegmund 2400x2400x2250 mm

- zalecany do stołów spawalniczych o wymiarach do 1200x1200 mm
- Drzwi i ściany boczne wykonane z aluminiowych paneli kompozytowych
- z ekranem spawalniczym

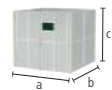

Cela do spawania laserowego Siegmund 2400x2400x2250 mm

NEW

zalecany do stołów spawalniczych o wymiarach do 1200x1200 mm, Drzwi i ściany boczne wykonane z aluminiowych paneli kompozytowych, pozycja drzwi skonfigurowana w zależności od potrzeb, z ekranem spawalniczym

16 22 28

	L (a)	B (b)	H (c)	G	
2-2424.LC	2400 mm	2400 mm	2250 mm	340 kg	24.997 PLN •

Cela do spawania laserowego Siegmund 3600x3600x2250 mm

- zalecany do stołów spawalniczych o wymiarach do 2400x1200 mm
- Drzwi i ściany boczne wykonane z aluminiowych paneli kompozytowych
- pozycja drzwi skonfigurowana w zależności od potrzeb
- z ekranem spawalniczym

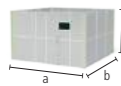

Cela do spawania laserowego Siegmund 3600x3600x2250 mm

zalecany do stołów spawalniczych o wymiarach do 2400x1200 mm, Drzwi i ściany boczne wykonane z aluminiowych paneli kompozytowych, pozycja drzwi skonfigurowana w zależności od potrzeb, z ekranem spawalniczym

16 22 28

	L (a)	B (b)	H (c)	G	
2-3636.LC	3600 mm	3600 mm	2250 mm	458 kg	31.921 PLN •

Dach celi do spawania laserowego 3600x3600

dostępne przyłącze do systemu odciągu gazów (Ø 200 mm)

16 22 28

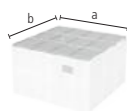

	L (a)	B (b)	G	
2-3636.LCR	3600 mm	3600 mm	135 kg	12.197 PLN •

Promocja specjalna Cela spawalnicza do spawania laserowego 3600x3600x2250 mm

NEW

Zawartość dostawy: 1x 3636.LC Cela spawalnicza do spawania laserowego 3600x3600x2250 mm, 1x WS162010.L Stół warsztatowy z płytą stalową 2000x1000 mm, 6x 160621 Zacisk, 8x 160108.N Kątownik, 4x 160110.N Kątownik, 12x 160511 Trzpień, 1x 163999 Zestaw akcesoriów

16



	L (a)	B (b)	H (c)	G	Oferta specjalna - cena
4-3636.LC.Set	3600 mm	3600 mm	2250 mm	660 kg	43.012 PLN •

Zamiast 45.534 PLN

Zaleta stołu warsztatowego Siegmund

Rozpoczynając ręczne spawanie laserowe, pierwsze próby spawania mogą skutkować uszkodzeniem stołu roboczego. Stalową płytę stołu warsztatowego Siegmund można wymienić szybko i tanio, co stanowi idealną podstawę roboczą do ręcznego spawania laserowego.



Cela do spawania laserowego Siegmund 4800x3600x2250 mm

- zalecany do stołów spawalniczych o wymiarach do 3000x1500 mm
- Drzwi i ściany boczne wykonane z aluminiowych paneli kompozytowych
- pozycja drzwi skonfigurowana w zależności od potrzeb
- z ekranem spawalniczym

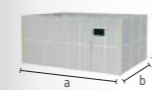

Cela do spawania laserowego Siegmund 4800x3600x2250 mm

zalecany do stołów spawalniczych o wymiarach do 3000x1500 mm, Drzwi i ściany boczne wykonane z aluminiowych paneli kompozytowych, pozycja drzwi skonfigurowana w zależności od potrzeb, z ekranem spawalniczym

16 22 28

	L (a)	B (b)	H (c)	G	
2-4836.LC	4800 mm	3600 mm	2250 mm	526 kg	35.380 PLN •

Dach celi do spawania laserowego 4800x3600

dostępne przyłącze do systemu odciągu gazów (Ø 200 mm)

16 22 28

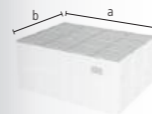

	L (a)	B (b)	G	
2-4836.LCR	4800 mm	3600 mm	177 kg	16.078 PLN •

Rekomendacja produktu



Moduł do przedłużenia ściany celi do spawania laserowego 1200

do rozbudowy celi do spawania laserowego o 1200 mm, Zawartość dostawy: 2x Moduł ściany, 2x Rozpórki środkowe

16 22 28

	L (a)	H (c)	G	
2-1212.LCW	1200 mm	2250 mm	67 kg	5.283 PLN •

Wydajne i bezpieczne manualne spawanie laserowe

Ręczne spawanie laserowe szybko stało się ważną częścią technologii spawania. Aby sprostać podwyższonym wymaganiom bezpieczeństwa związanym z ręcznym spawaniem laserowym, Siegmund opracował odpowiednią celę. Polecamy celę do spawania laserowego w połączeniu z naszym stołem warsztatowym Siegmund. Cela do spawania laserowego zapewnia obowiązkową ochronę przed promieniowaniem rozproszonym i odbiciami szkodliwymi dla otaczających ludzi i przedmiotów. Cela do spawania laserowego zmniejsza również zakłócenia spowodowane czynnikami zewnętrznymi, takimi jak przepływ powietrza lub cząsteczki brudu.



www.siegmund.com/
F-laser-cell



Siegmund Roto-Pozycjoner

- Hydrauliczny obrót płyty zaciskowej, opcjonalnie elektryczny
- Hydrauliczna regulacja wysokości i pochylenia
- Duży obszar roboczy, mała wysokość
- w tym obrotowe uziemienie: optymalne połączenie z blatem stołu, bez ryzyka skręcania przewodów
- bez blatu / płyty ośmiokątnej
- 6R300M16 / 6R450M16: Rekomendujemy stoły ośmiokątne od szerokości co najmniej 1200 mm



Siegmund Roto-Pozycjoner RP 1250

Obroty stołu na minutę: hydrauliczne: 2 / elektrycznie: 0-2, Kąt pochylenia: 95°, Zakres ruchu w pionie (A): 540-1120 mm, Zakres ruchu w poziomie (B): 700-1280 mm, Długość (C): 1760 mm, Szerokość (D): 1630 mm, Średnica płyty zaciskowej (F): Ø 800 mm

	DM	KM	BG (E)	TF	G	
6R120M16	490 Nm	4900 Nm	750 mm	1250 kg	757 kg	127.003 PLN ◦

Siegmund Roto-Pozycjoner RP 2000

Obroty stołu na minutę: hydrauliczne: 2 / elektrycznie: 0-2, Kąt pochylenia: 95° (Alternatywnie 140°), Zakres ruchu w pionie (A): 550-1300 mm, Zakres ruchu w poziomie (B): 650-1400 mm, Długość (C): 1850 mm, Szerokość (D): 1660 mm, Średnica płyty zaciskowej (F): Ø 800 mm

	DM	KM	BG (E)	TF	G	
6R200M16	1570 Nm	7850 Nm	750 mm	2000 kg	930 kg	141.435 PLN ◦

Siegmund Roto-Pozycjoner RP 3000

Obroty stołu na minutę: hydrauliczne: 2 / elektrycznie: 0-2, Kąt pochylenia: 95° (Alternatywnie 140°), Zakres ruchu w pionie (A): 740-1590 mm, Zakres ruchu w poziomie (B): 720-1570 mm, Długość (C): 2400 mm, Szerokość (D): 1825 mm, Średnica płyty zaciskowej (F): 1100x1100 mm

	DM	KM	BG (E)	TF	G	
6R300M16	2350 Nm	11750 Nm	930 mm	3000 kg	1477 kg	163.207 PLN ◦

Siegmund Roto-Pozycjoner RP 4500

Obroty stołu na minutę (elektrycznie): 0-1,5, Kąt pochylenia: 95° (Alternatywnie 140°), Zakres ruchu w pionie (A): 830-2080 mm, Zakres ruchu w poziomie (B): 880-2130 mm, Długość (C): 2590 mm, Szerokość (D): 2270 mm, Średnica płyty zaciskowej (F): 1500x1500 mm

	DM	KM	BG (E)	TF	G	
6R450M16	5300 Nm	21200 Nm	1250 mm	4500 kg	2500 kg	238.690 PLN ◦

Uwaga: Maksymalne obciążenie minus masa stołu.

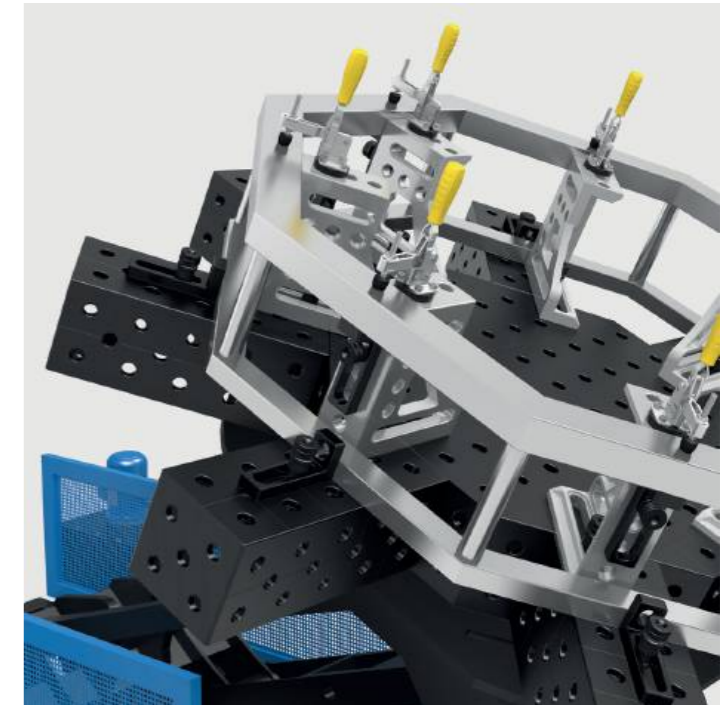
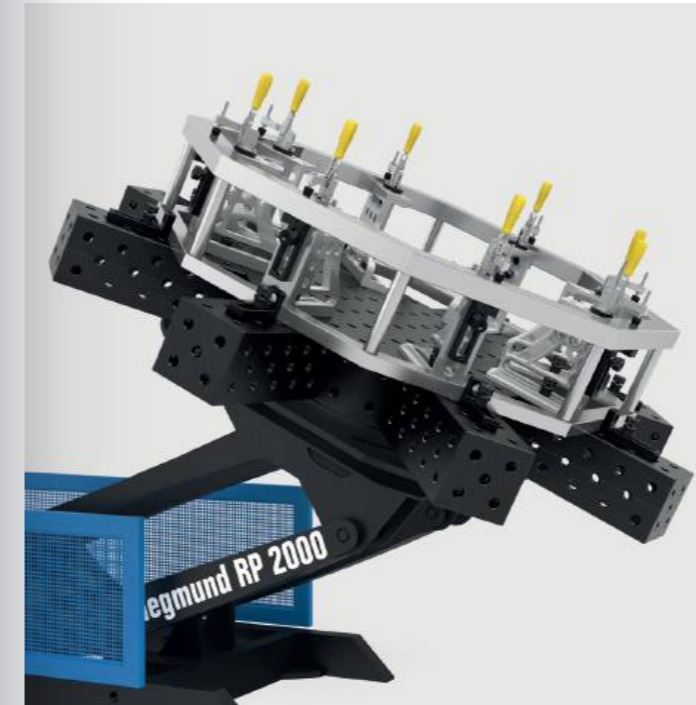
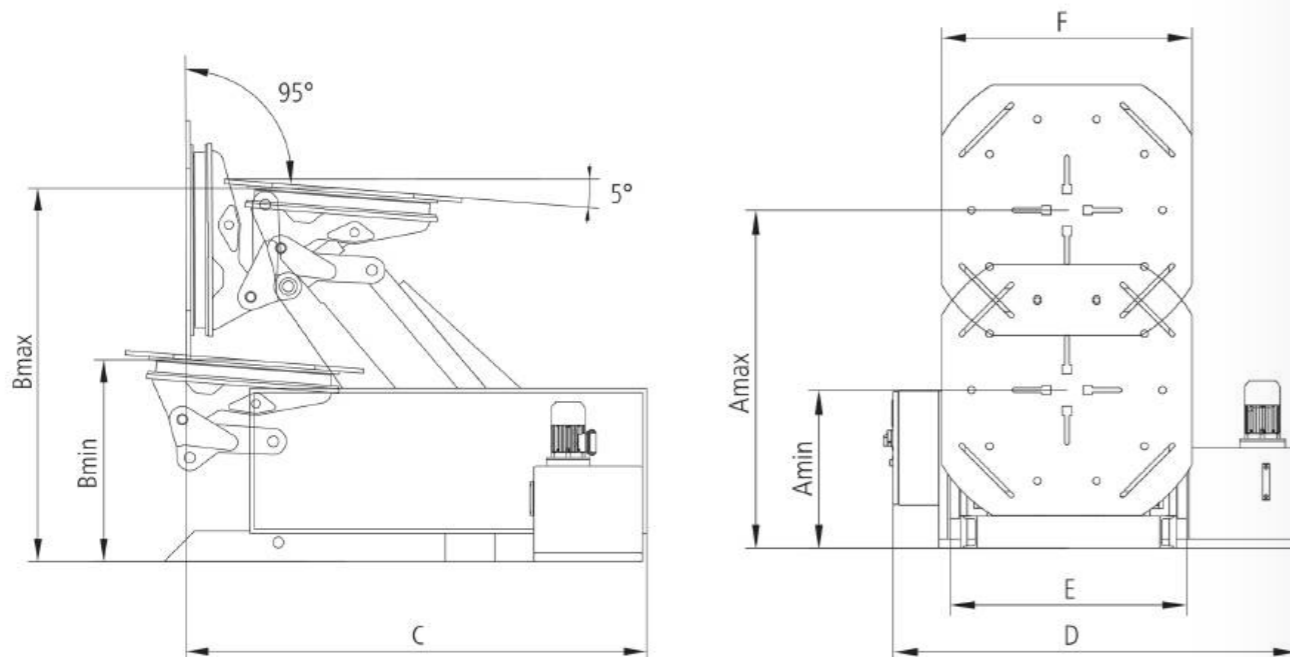

Rekomendacja produktu



Sterowanie przewodowe manualne

do RP 1250, RP 2000, RP 3000, RP 4500, wliczone w cenę podstawową (z wyjątkiem panelu sterowania z funkcją uczenia), Przyciski sterujące do ręcznego ustawiania, zawiera montaż, późniejsza instalacja NIE jest możliwa

	G	
6R000150	5 kg	5.622 PLN ◦



Sterowanie przewodowe manualne dla funkcji uczenia

pasuje do pozycjonerów Roto z funkcją uczenia, późniejsza instalacja jest możliwa, nie jest wliczona w cenę podstawową dla pozycjonerów z funkcją uczenia

	G	
6R000151	3,50 kg	5.622 PLN ◦



Pedał do sterowania nożnego

do RP 1250, RP 2000, RP 3000, RP 4500, stół można obracać za pomocą zintegrowanej funkcji start i stop, późniejsza instalacja jest możliwa

	G	
6R000250	5 kg	8.135 PLN ◦



Panel sterujący z funkcją uczenia do RP 1250, RP 2000, RP 3000

Programowanie, zapisywanie i powtarzanie pozycji, Sterowanie ręczne (przewodowe) dostępne za dodatkową opłatą, napęd elektryczny (6R000450, 6R000460, 6R000470) konieczny bezwzględnie, późniejsza instalacja NIE jest możliwa

	G	
6R000550	20 kg	46.056 PLN ◦



Panel sterujący z funkcją uczenia do RP 4500

Programowanie, zapisywanie i powtarzanie pozycji, Sterowanie ręczne (przewodowe) dostępne za dodatkową opłatą, późniejsza instalacja NIE jest możliwa

	G	
6R000560	20 kg	52.276 PLN ◦

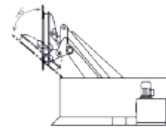
**Opcjonalnie kąt pochylenia 140°**

Pochylenie płyty zaciskowej o 140°, obrót stołów ośmiokątnych od 1200 mm w pozycji rozłożonej nie jest możliwy, późniejsza instalacja NIE jest możliwa

6R000350	RP 2000	15.834 PLN	○
6R000360	RP 3000	19.183 PLN	○

**Napęd elektryczny**

Bezstopniowa regulacja prędkości, Podnoszenie i przechyłanie za pomocą napędu hydraulicznego, późniejsza instalacja NIE jest możliwa

6R000450	RP 1250	14.436 PLN	○
6R000460	RP 2000	19.063 PLN	○
6R000470	RP 3000	18.264 PLN	○

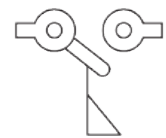
**Wyłącznik krańcowy do RP 1250, RP 2000, RP 3000**

zatrzymuje płytę podczas opuszczania, aby zapobiec kolizji z podłożem, późniejsza instalacja jest możliwa

6R000660		2.115 PLN	○
----------	--	------------------	---

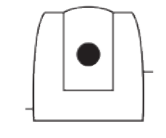
**Skaner laserowy typu S300 do pozycjonerów Roto i Synchronlift**

Powierzchnia pola ochronnego: 3 m, Kąt widzenia: 270°, Rozdzielczość skanera: 0,5°, Urządzenie zabezpieczające z polem ochronnym, bez programowania, Konfiguracja i podłączenie przez klienta, późniejsza instalacja NIE jest możliwa

6RS00000		26.040 PLN	○
----------	--	-------------------	---

**Siegmund M-Pozycjoner**

- Napęd za pomocą pokrętła ręcznego
- Przenoszenie siły przez łożysko ze zintegrowanym biegiem
- Uniwersalny szablon do mocowania bloków Siegmund U-Squares
- Mocowanie detali przy zastosowaniu bloków U-Squares
- Stabilność zapewniona przez dużą płaską podstawę do zakotwienia w podłodze
- bez bloku U-shapes

**Siegmund M-Pozycjoner MP 500 do systemu 16**

Pokrętło z uchwytem Ø 200 mm, Przekładnia: 1:73, Kąt obrotu: poziomy, Max. długość bloku U-shape: 1500 mm, Wysokość robocza (A): 850 mm, Wysokość wieży (B): 955 mm, Całkowita wysokość (C): 1083 mm, Szerokość płyty (D): 500 mm, Długość płyty base (E): 400 mm

	DM	TF	G	
6M050016	100 Nm	500 kg	110 kg	28.614 PLN

**Siegmund M-Pozycjoner MP 1500 do systemu 28**

Pokrętło z uchwytem Ø 315 mm, Przekładnia: 1:73, Kąt obrotu: poziomy, Max. długość bloku U-shape: 3000 mm, Wysokość robocza (A): 850 mm, Wysokość wieży (B): 955 mm, Całkowita wysokość (C): 1140 mm, Szerokość płyty (D): 600 mm, Długość płyty base (E): 600 mm

	DM	TF	G	
6M150016.28	900 Nm	1500 kg	180 kg	30.265 PLN

Uwaga: Maksymalne obciążenie minus masa bloku U-shape.

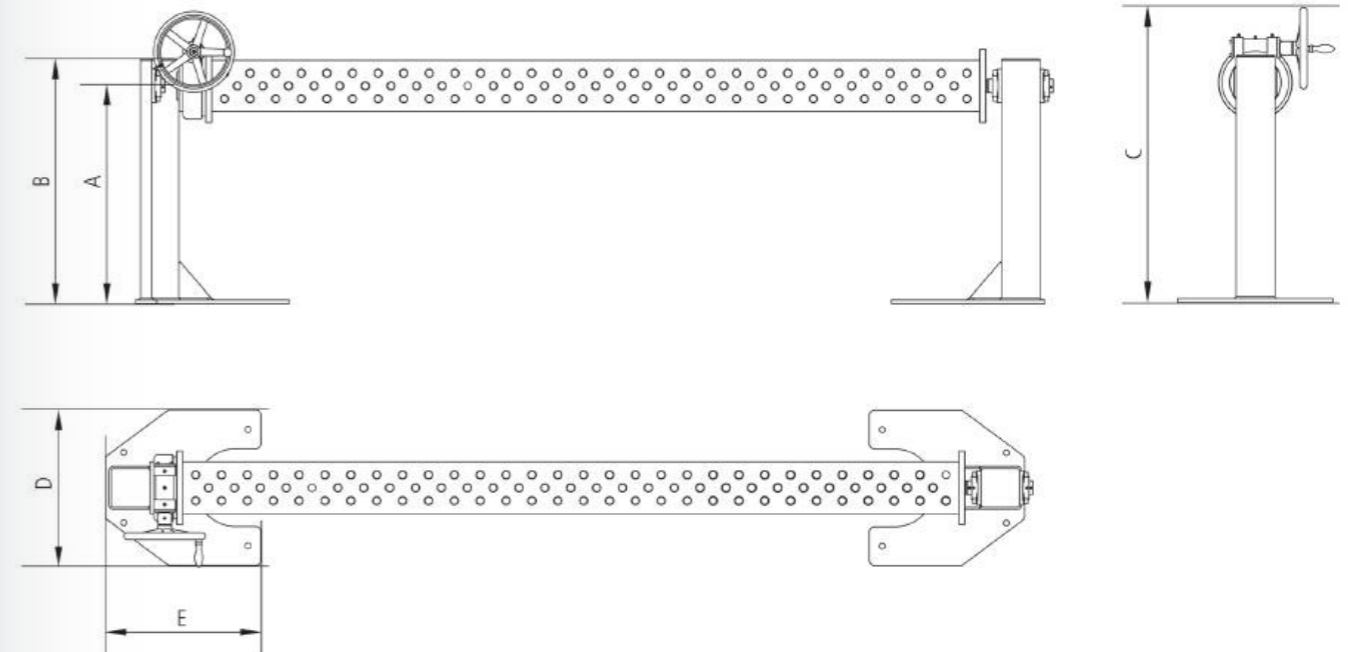

Więcej informacji i akcesoriów do tych produktów znajdziesz w Internecie.



www.siegmund.com/
F-pos-r



Więcej informacji i akcesoriów do tych produktów znajdziesz w Internecie.



www.siegmund.com/
F-pos-m

Siegmund Synchronlift

- Płynna regulacja obrotów płyty zaciskowej
- Wysoka dokładność powtarzania
- Podnośnik do repositionowania
- Wyświetlacz do ustawiania pozycjonera
- w tym obrotowe uziemienie: optymalne połączenie z blatem stołu, bez ryzyka skręcania przewodów
- bez blatu / płyty ośmiokątnej

**Siegmund Synchronlift SL 2500**

Obroty stołu na minutę (elektrycznie): 1, Prędkość podnoszenia i opuszczania: 56 cm/min, Moc silnika przy obrocie: 0,75 kW, Moc silnika do podnoszenia i opuszczania: 2 kW, Wysokość wieży: 2505 mm, Całkowity przesuw (B): 1500 mm, zakres ruchu (C): 350-1850 mm, Średnica płyty zaciskowej: Ø 600 mm

	DM	TF	G	
65250M16	3000 Nm	2500 kg	1200 kg	175.696 PLN ◦

**Siegmund Synchronlift SL 4500**

Obroty stołu na minutę (elektrycznie): 1, Prędkość podnoszenia i opuszczania: 56 cm/min, Moc silnika przy obrocie: 0,55 kW, Moc silnika do podnoszenia i opuszczania: 2 kW, Wysokość wieży: 2505 mm, Całkowity przesuw (B): 1500 mm, zakres ruchu (C): 450-1950 mm, Średnica płyty zaciskowej: Ø 600 mm

	DM	TF	G	
65450M16	3750 Nm	4500 kg	1150 kg	212.956 PLN ◦

**Siegmund Synchronlift SL 7000**

Obroty stołu na minutę (elektrycznie): 0,75, Prędkość podnoszenia i opuszczania: 56 cm/min, Moc silnika przy obrocie: 0,55 kW, Moc silnika do podnoszenia i opuszczania: 2 kW, Wysokość wieży: 2505 mm, Całkowity przesuw (B): 1450 mm, zakres ruchu (C): 500-1950 mm, Średnica płyty zaciskowej: Ø 800 mm

	DM	TF	G	
65700M16	6500 Nm	7000 kg	1300 kg	243.982 PLN ◦

Uwaga: Maksymalne obciążenie minus masa stołu.

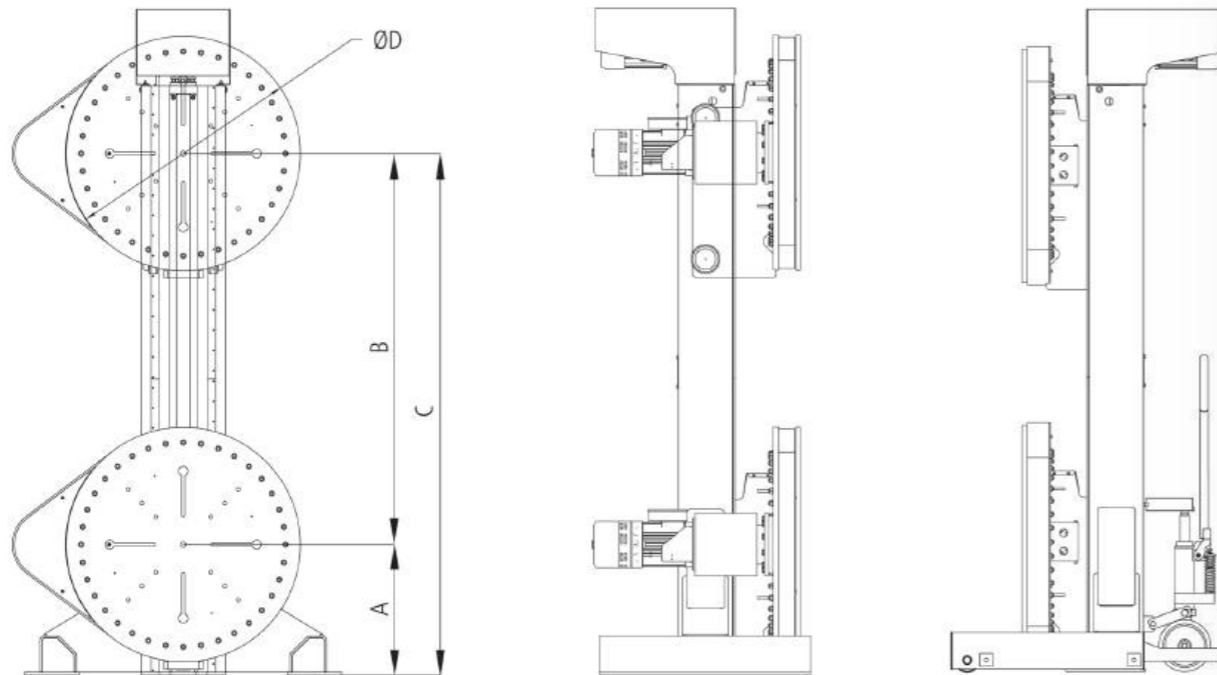

Więcej informacji i akcesoriów do tych produktów znajdziesz w Internecie.



www.siegmund.com/
F-pos-s

Rekomendacja produktu

**Sterowanie przewodowe manualne**

wliczone w cenę podstawową, Przyciski sterujące do ręcznego ustawiania, zawiera montaż, późniejsza instalacja NIE jest możliwa

65000150	5.527 PLN ◦
----------	--------------------

**Sterowanie przewodowe manualne dla funkcji uczenia**

nadaje się do Synchronlift z funkcją uczenia, późniejsza instalacja jest możliwa, nie jest wliczona w cenę podstawową dla pozycjonerów z funkcją uczenia

	G	
65000151	2,80 kg	5.527 PLN ◦

**Pedał do sterowania nożnego**

stół można obracać za pomocą zintegrowanej funkcji start i stop, późniejsza instalacja jest możliwa

65000250	7.331 PLN ◦
----------	--------------------

**Panel sterujący z funkcją uczenia**

Programowanie, zapisywanie i powtarzanie pozycji, późniejsza instalacja NIE jest możliwa

	G	
65000550	20 kg	29.308 PLN ◦

**Szyna podłogowa Szyna pojedyncza 2 m**

ruchome kolumny równoległe do siebie, późniejsza instalacja jest możliwa

	G	
65000640	10 kg	1.340 PLN ◦

**Szyna podłogowa przedłużenie Szyna pojedyncza 2 m**

ruchome kolumny równoległe do siebie, późniejsza instalacja jest możliwa

65000641	756 PLN ◦
----------	------------------

**Szyna podłogowa Podwójne szyny 2 m**

ruchome kolumny równoległe do siebie, późniejsza instalacja jest możliwa

	G	
65000650	20 kg	2.680 PLN ◦

**Szyna podłogowa przedłużenie Podwójne szyny 2 m**

ruchome kolumny równoległe do siebie, późniejsza instalacja jest możliwa

65000651	1.507 PLN ◦
----------	--------------------

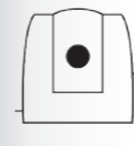
**Skanner laserowy typu S300 do pozycjonerów Roto i Synchronlift**

Powierzchnia pola ochronnego: 3 m, Kąt widzenia: 270°, Rozdzielczość skanera: 0,5°, Urządzenie zabezpieczające z polem ochronnym, bez programowania, Konfiguracja i podłączenie przez klienta, późniejsza instalacja NIE jest możliwa

6RS00000	26.040 PLN ◦
----------	---------------------

TEMATY, TRENDY, ROZWÓJ I DOBRA ROZMOWA

Targi przemysłowe odzwierciedlają trendy i zmiany w branży, oferują doskonałą platformę wymiany doświadczeń i wiedzy.

Staramy się stale rozwijać nasze rozwiązania zwiększające produktywność i efektywność. Uczestnicząc w różnych targach branżowych, mamy możliwość zaprezentowania naszych najnowszych osiągnięć szerokiemu i międzynarodowemu gronu profesjonalistów, klientów i zainteresowanych stron. Dobre rozmowy i cenne kontakty biznesowe to podstawa każdego naszego udziału w targach.

Odwiedź nasze stoisko, aby przekonać się o jakości naszych produktów. To najlepsza okazja na spotkanie!

Kalendarz wszystkich targów w Niemczech i na całym świecie znajdziesz Państwo w naszym kalendarzu wystaw.



www.siegmund.com/
F-exhibition



KONFIGURATOR SIEGMUNDA – ABY BUDOWAĆ STANOWISKA ROBOCZE

konfigurator.siegmund.com

Konfigurator Siegmund umożliwia zaprojektowanie i wykonanie konstrukcji spawalniczo - mocującej. Zaplanuj następną konfigurację – szybko, łatwo i intuicyjnie.

- » Rozpocznij swój projekt od wyboru stołu spawalniczego Siegmund.
- » Załaduj swój detal do konfiguratora Siegmund poprzez import pliku.
- » Zamocuj swój detal za pomocą niezbędnych narzędzi i zapoznaj się z listą części.

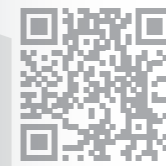

Korzyści dla użytkowników

- » Różnorodne produkty
- » Udostępnij projekty
- » Szablony projektów
- » Rozszerzona Rzeczywistość
- » Synchronizacja w chmurze
- » Samouczki wideo

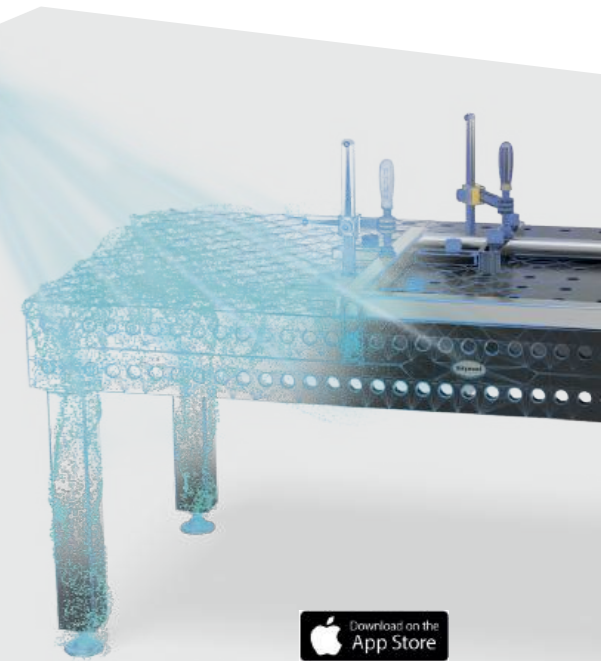

Wszystkie ceny netto w PLN, nie zawierają lokalnego podatku VAT, kosztów pakowania i transportu. Koszt pakowania od 225 do 420 PLN dla systemu 16 i od 325 do 420 PLN dla systemu 28 i 22 w przeliczeniu na pojedynczy stół. Dane techniczne mogą ulec zmianie. Odsprzedaż zastrzeżona. Zgodnie z naszymi Ogólnymi Warunkami Sprzedaży i Dostaw. Zastrzegamy sobie prawo do zmiany cen. Nie ponosimy odpowiedzialności za błędy wynikające z druku.

Wszystkie prezentowane tu teksty, zdjęcia i elementy niniejszej publikacji są chronione prawem autorskim przez firmę Bernd Siegmund GmbH. Żadna część tej broszury Flyer nie może być edytowana w sposób analogowy ani cyfrowy, ani w inny sposób, nie może być także kopiowana lub publikowana bez pisemnej zgody właściciela prawnego. Naruszenia tych zasad są przestępstwem.
© 2024 Bernd Siegmund GmbH

siegmund



**Znajdź nasz kalendarz
targowy na:**

www.siegmund.com/F-exhibition



Producent:

Bernd Siegmund GmbH

Landsberger Str. 180
86507 Oberottmarshausen
Niemcy (Bawaria)
Tel. +49 (0) 8203 96 07-0
info@siegmund.com
siegmund.com

Twój dystrybutor:

PH POLSAB

Ul Oleska 121
45-231 Opole
NIP: 754-00-22-888
www.polsab.com.pl
polsab@polsab.com.p

POLSAB
TECHNIKA SPAWALNICZA